

# Freestanding Gas Range Control Guide

## FEATURE GUIDE

**WARNING:** To reduce the risk of fire, electric shock, or injury to persons, read the IMPORTANT SAFETY INSTRUCTIONS, located in your appliance's Owner's Manual, before operating this appliance.

These instructions cover several models. Your model may have some or all of the items listed. Refer to this manual for more detailed instructions or the Frequently Asked Questions (FAQs) section of our website at [www.whirlpool.com/owners](http://www.whirlpool.com/owners) for more detailed instructions. In Canada, refer to the Customer Service section at [www.whirlpool.ca/owners](http://www.whirlpool.ca/owners).

### ⚠ WARNING

**Food Poisoning Hazard**

**Do not let food sit for more than one hour before or after cooking.**

**Doing so can result in food poisoning or sickness.**

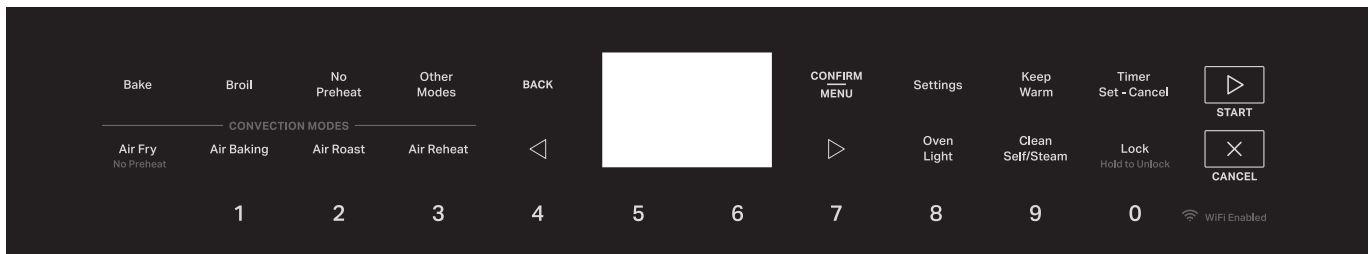

KEYPAD	FEATURE	INSTRUCTIONS
<b>START</b>	<b>Cooking start</b>	The START keypad begins any oven function.
<b>CANCEL</b>	<b>Range function</b>	The CANCEL keypad stops any function for the oven except the Clock and Timer.
<b>CONFIRM/MENU</b>	<b>Confirm or additional menu</b>	The CONFIRM/MENU confirms the option selection and also provides an additional menu within a specific function.
<b>BACK</b>	<b>Back to previous screen</b>	The BACK keypad helps navigate back to the previous menu screen.
<b>Settings</b>	<b>Settings</b>	Settings enable you to personalize the audible tones and oven operation to suit your needs. See the "Electronic Oven Controls" section.
<b>Bake</b>	<b>Baking and roasting</b>	<ol style="list-style-type: none"> <li>1. Press Bake.</li> <li>2. Press the number or &lt;&gt; keypads to set the desired temperature. If the temperature entered is not in the range of the temperatures allowed, the minimum or maximum allowed temperature will be displayed. Enter a temperature in the allowable range.</li> <li>3. Press START.</li> <li>4. To change the temperature or cook time, press CONFIRM/MENU. Use &lt;&gt; keypad and CONFIRM/MENU to select and adjust temperature or cook time.</li> <li>5. Press CANCEL when finished.</li> </ol>
<b>Broil</b>	<b>Broiling</b>	<ol style="list-style-type: none"> <li>1. Press Broil.</li> <li>2. Select the broiling temperature (Low, Medium, High) by using &lt;&gt; keypad.</li> <li>3. Press START.</li> <li>4. To change the temperature or cook time, press CONFIRM/MENU. Use &lt;&gt; keypad and CONFIRM/MENU to select and adjust temperature or cook time.</li> <li>5. Press CANCEL when finished.</li> </ol>

KEYPAD	FEATURE	INSTRUCTIONS
No Preheat	Bake	<ol style="list-style-type: none"> <li>1. Press No Preheat, then select Bake.</li> <li>2. Remove additional racks from the oven.</li> <li>3. Position one flat rack in the oven on rack position 3 or 4 based on "No Preheat" section instructions.</li> <li>4. Place food on the flat rack in the oven.</li> </ol> <p><b>NOTE:</b> Cook only 1 package or pan at a time.</p> <ol style="list-style-type: none"> <li>5. Press CONFIRM/MENU. Use arrow keys (&lt;&gt;) and CONFIRM/MENU to select and adjust temperature as recommended on the recipe/packaging.</li> <li>6. Press the START keypad.</li> <li>7. To change the temperature or cook time, press CONFIRM/MENU. Use arrow keys (&lt;&gt;) and CONFIRM/MENU to select and adjust temperature or cook time.</li> <li>8. Press the CANCEL keypad when finished.</li> </ol>
No Preheat	Frozen Pizza & Frozen Lasagna	<ol style="list-style-type: none"> <li>1. Press No Preheat. For cooking pizza, select Frozen Pizza; For frozen lasagna, select Frozen Lasagna using arrow keys (&lt; &gt;).</li> <li>2. Position the food on a flat rack in the oven on rack position 3 or 4. See the "Positioning Racks and Bakeware" section.</li> </ol> <p><b>NOTE:</b> Cook only 1 package of frozen food.</p> <ol style="list-style-type: none"> <li>3. Press CONFIRM/MENU. Use arrow keys (&lt; &gt;) and CONFIRM/MENU to select and adjust temperature as recommended on the food packaging.</li> <li>4. Press the START keypad. The range will calculate the best cook time based on the current oven temperature.</li> <li>5. To change the temperature or cook time, press CONFIRM/MENU. Use arrow keys (&lt; &gt;) and CONFIRM/MENU to select and adjust temperature or cook time.</li> <li>6. Press the CANCEL keypad when finished.</li> </ol>
Other Modes	Browse other cooking modes	Use Other Modes to browse more cooking modes.
Air Fry (No Preheat)	Air frying	<ol style="list-style-type: none"> <li>1. Place food directly into the oven cavity. Refer to Positioning Racks and Bakeware section for more details.</li> <li>2. Press Air Fry. Then press CONFIRM/MENU.</li> <li>3. Enter desired temperature using the number or &lt;&gt; keypad. A tone will sound if the temperature entered is too low or too high.</li> <li>4. Press the START keypad. There is no preheat or preheat tone.</li> <li>5. To change the temperature, repeat Step 2. Press the START.</li> <li>6. Press CANCEL when finished.</li> </ol> <p><b>NOTE:</b> The fan and elements will shut off when the oven door is opened until the oven door is closed. All timers, including any active Cook Time or Timed Cook functions, will continue to count down.</p>
Air Baking	Air baking	<ol style="list-style-type: none"> <li>1. Press Air Bake.</li> <li>2. Press the number or &lt;&gt; keypads to set the desired temperature. Press the START keypad. Preheating will begin.</li> <li>3. Insert food when prompted.</li> <li>4. To change the temperature or cook time, press CONFIRM/MENU. Use &lt;&gt; keypad and CONFIRM/MENU to select and adjust temperature or cook time.</li> <li>5. Press CANCEL when finished.</li> </ol>
Air Roast	Air roasting	<ol style="list-style-type: none"> <li>1. Press Air Roast.</li> <li>2. Use &lt;&gt; and number keypad to select desired temperature.</li> <li>3. Press the START keypad.</li> <li>4. To change the temperature or cook time, press CONFIRM/MENU. Use &lt;&gt; keypad and CONFIRM/MENU to select and adjust temperature or cook time.</li> <li>5. Press CANCEL when finished.</li> </ol>
Air Reheat	Reheating	<ol style="list-style-type: none"> <li>1. Press Air Reheat.</li> <li>2. Follow the information displayed on the screen to place the food inside oven cavity.</li> <li>3. Press the CONFIRM/MENU and set the cook time using &lt;&gt; or number keypad.</li> <li>4. Press START.</li> <li>5. Press CANCEL when finished.</li> </ol>

KEYPAD	FEATURE	INSTRUCTIONS
Keep Warm	Hold warm	<p>Food must be at serving temperature before placing it in the warmed oven.</p> <ol style="list-style-type: none"> <li>1. Press Keep Warm.</li> <li>2. Temperature is set at 170°F (75°C). Press &lt;&gt; or number keypad to set desired temperature.</li> <li>3. Press START.</li> <li>4. Press CANCEL when finished.</li> </ol> <p><b>NOTE:</b> The fan will shut off when the oven door is opened. If the oven door remains open for too long, the heating elements will shut off until the oven door is closed. All timers, including any active Cook Time or Timed Cook functions, will continue to countdown.</p>
Timer Set - Cancel	Oven timer	<p>The Timer can be set in hours or minutes up to 24 hours.</p> <ol style="list-style-type: none"> <li>1. Press Timer Set - Cancel.</li> <li>2. Press the number keypads to set the length of time in hr-hr-min-min. Leading zeroes do not have to be entered. For example, for 2 minutes, enter "2".</li> <li>3. Press Timer Set - Cancel to begin the countdown. If enabled, one tone will sound at the end of countdown.</li> <li>4. Timer Set - Cancel again to cancel the Timer and return to the time of day. Do not press the CANCEL keypad because the oven will turn off.</li> <li>5. If the Timer is running but not in the display, press Timer Set - Cancel to display the countdown for 5 seconds.</li> </ol>
Oven Light	Oven cavity light	<p>The oven light is controlled by a keypad on the oven control panel. While the oven door is closed, press the oven light keypad to turn the light on and off. When the oven door is opened, the oven light will automatically come on.</p>
Clean Self/Steam	Clean cycle	<p>See the "Steam Clean or Self Clean cycle" section in the Owner's Manual.</p>
Lock (Hold to Unlock)	Oven control lockout	<p>To access Oven Control Lockout:</p> <ol style="list-style-type: none"> <li>1. Check that the oven is off.</li> <li>2. Press Lock keypad.</li> <li>3. A tone will sound and the lock menu will get displayed. Press CONFIRM/MENU to lock control panel.</li> <li>4. Press Lock for 3 seconds to unlock. No keypads will function with the controls locked.</li> </ol>
Proof	Proofing bread	<ol style="list-style-type: none"> <li>1. Place prepared dough in the oven. Press Other Modes. Use &lt;&gt; Keypad to navigate to Proof option and then press CONFIRM/MENU.</li> <li>2. Press &lt;&gt; keypad to select proofing temperature and then press START.</li> <li>3. Press CANCEL when finished proofing.</li> </ol> <p>Refer to the "Proofing Bread" section for more information.</p>
Air Broil	Broiling	<ol style="list-style-type: none"> <li>1. Press Other Modes. Use &lt;&gt; Keypad to navigate to Air Broil option and then press CONFIRM/MENU.</li> <li>2. Press &lt;&gt; keypad to select temperature (High, Medium, Low).</li> <li>3. Press START.</li> <li>4. Press CANCEL when food is ready.</li> </ol>
Keep Warm	Keeping the food warm at particular temperature	<ol style="list-style-type: none"> <li>1. Press Other Modes. Use &lt;&gt; Keypad to navigate to Keep Warm option and then press CONFIRM/MENU.</li> <li>2. Press &lt;&gt; or number keypad to select temperature.</li> <li>3. Press START.</li> <li>4. Press CANCEL when needed.</li> </ol>

## Surface Temperature

When the range is in use, all range surfaces may become hot, such as the knobs and oven door.

### Storage Drawer

When the oven is in use, the drawer may become hot. Do not store plastics, cloth, or other items that could melt or burn in the drawer.

### Oven Vent

The oven vent releases hot air and moisture from the oven, and should not be blocked or covered. Do not set plastics, paper, or other items that could melt or burn near the oven vent.

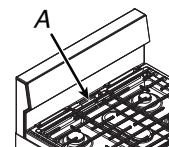

A. Oven Vent

# Surface Burners

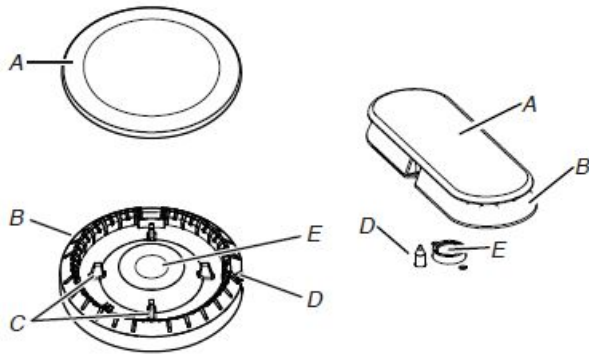

A. Burner cap  
 B. Burner base  
 C. Alignment pins  
 D. Igniter  
 E. Gas tube opening

**IMPORTANT:** Do not obstruct the flow of combustion and ventilation air around the burner grate edges.

**Burner cap:** Always keep the burner cap in place when using a surface burner. A clean burner cap will help avoid poor ignition and uneven flames. Always clean the burner cap after a spillover and routinely remove and clean the caps according to the "General Cleaning" section.

**Alignment:** Be sure to align the gas tube opening in the burner base with the orifice holder on the cooktop and the igniter electrode with the notch in the burner base.

**Gas tube opening:** Gas must flow freely throughout the gas tube opening for the burner to light properly. Keep this area free of soil, and do not allow spills, food, cleaning agents, or any other material to enter the gas tube opening. Keep spillovers out of the gas tube by always using a burner cap.

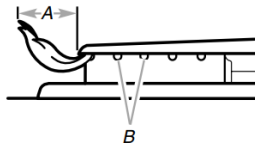

A. 1-1 1/2" (2.5-3.8 cm)  
 B. Burner ports

**Burner ports:** Check burner flames occasionally for proper size and shape as shown in the previous illustration. A good flame is blue in color, not yellow. Keep this area free of soil and do not allow spills, food, cleaning agents, or any other material to enter the burner ports.

## To Clean:

**IMPORTANT:** Before cleaning, make sure all controls are off and the oven and cooktop are cool. Do not use oven cleaners, bleach, or rust removers.

1. Remove the burner cap from the burner base and clean according to the "General Cleaning" section in the Owner's Manual.
2. Clean the gas tube opening with a damp cloth.
3. Clean clogged burner ports with a straight pin as shown. Do not enlarge or distort the port. Do not use a wooden toothpick. If the burner needs to be adjusted, contact a trained repair specialist.

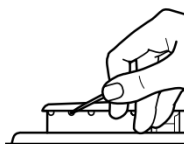

4. Replace the burner base. Each round burner base is marked with a letter indicating the burner size. See the following illustration for burner positions.

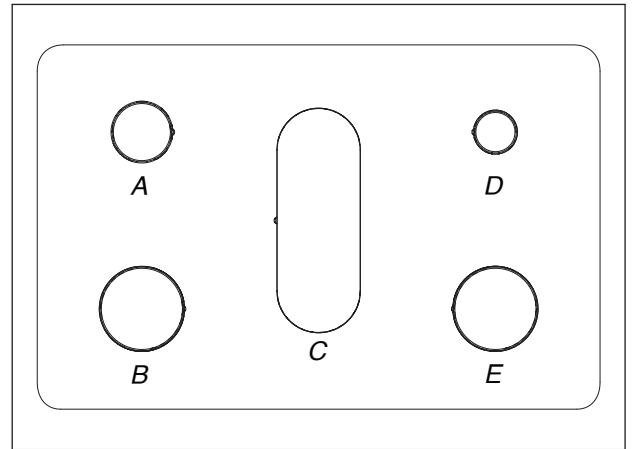

A. Medium (Semi Rapid)  
 B. Large (Ultra Rapid)  
 C. Oval (OV)  
 D. Small (Auxiliary)  
 E. Large (Ultra Rapid)

5. Replace the burner cap, making sure the alignment pins are properly aligned with the burner cap.

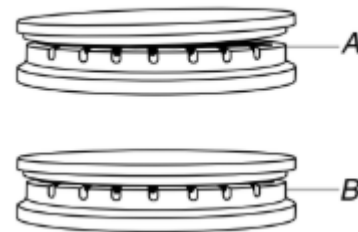

A. Incorrect  
 B. Correct

6. Place the burner caps on the appropriate burner bases.

**IMPORTANT:** The bottom of the small and medium caps are different. Do not put the wrong size burner cap on the burner base.



Small cap (Auxiliary)



Medium cap (Semi Rapid)

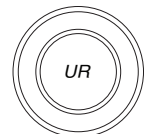

Large cap Ultra Rapid

7. Turn on the burner. If the burner does not light, check cap alignment. If the burner still does not light, do not service the sealed burner yourself. Contact a trained repair specialist.

## EZ-2-Lift™ Hinged Cast Iron Grates

The grates must be properly positioned before cooking. In the proper position, the grates should be flush and level. Improper installation of the grates may result in chipping or scratching of the Cooktop. Your cooktop comes with hinged grates for easier cleaning. The grates pivot upward and toward the back of the cooktop for easy access under the grates. As the grates pivot up they will fit into a locking feature that will hold them upright while cleaning. They will be approximately 40 degrees in the fully open position.

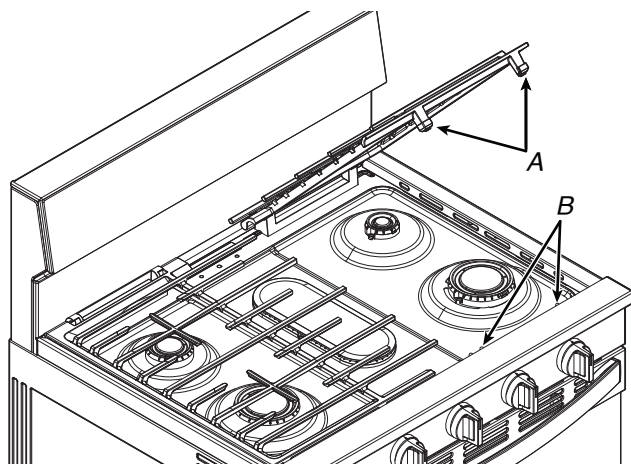

A. Bumpers  
B. Alignment indentations

Be sure to return the grates to their normal (down) position once cleaning is complete. The grates are removable for cleaning.

To attach the grates to their hinges, insert the grate pin into the hinge slot on the back of the cooktop. Be sure to keep the grate angled above the cooktop to avoid scratching the cooktop until the grate is seated on the hinge pin. Then position the grate down onto the cooktop.

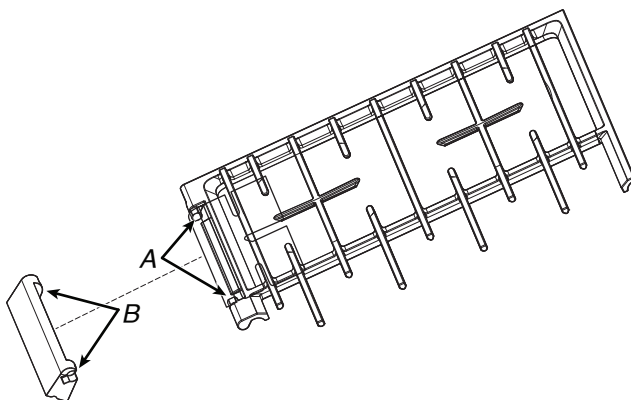

A. Grate slot  
B. Hinge pin

Although the burner grates are durable, they will gradually lose their shine and/or discolor due to the high temperatures of the gas flame.

## Cookware

**IMPORTANT:** Do not leave empty cookware on a hot surface cooking area, element or surface burner.

Ideal cookware should have a flat bottom, straight sides and a well-fitting lid, and the material should be of medium-to-heavy thickness.

Rough finishes may scratch the cooktop or grates. Aluminum and copper may be used as a core or base in cookware. However, when used as a base they can leave permanent marks on the grates.

Cookware material is a factor in how quickly and evenly heat is transferred, which affects cooking results. A nonstick finish has the same characteristics as its base material. For example, aluminum cookware with a nonstick finish will take on the properties of aluminum.

Cookware with nonstick surfaces should not be used under the broiler.

Check for flatness by placing the straight edge of a ruler across the bottom of the cookware. While you rotate the ruler, no space or light should be visible between it and the cookware.

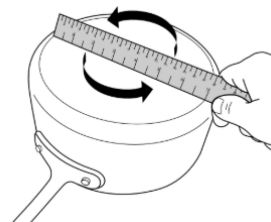

Use the following chart as a guide for cookware material characteristics.

Cookware	Characteristics
<b>Aluminum</b>	<ul style="list-style-type: none"> <li>Heats quickly and evenly.</li> <li>Suitable for all types of cooking.</li> <li>Medium or heavy thickness is best for most cooking tasks.</li> <li>May leave aluminum residues, which may be diminished if cleaned immediately after cooking.</li> </ul>
<b>Cast iron</b>	<ul style="list-style-type: none"> <li>Heats slowly and evenly.</li> <li>Good for browning and frying.</li> <li>Maintains heat for slow cooking.</li> <li>Rough edges or burrs may scratch the cooktop.</li> </ul>
<b>Ceramic or Ceramic glass</b>	<ul style="list-style-type: none"> <li>Follow manufacturer's instructions.</li> <li>Heats slowly, but unevenly.</li> <li>Ideal results on low to medium heat settings.</li> <li>May scratch the cooktop.</li> </ul>
<b>Copper</b>	<ul style="list-style-type: none"> <li>Heats very quickly and evenly.</li> <li>May leave copper residues, which may be diminished if cleaned immediately after cooking.</li> <li>Can leave a permanent stain or bond to the cooktop if overheated.</li> </ul>
<b>Earthenware</b>	<ul style="list-style-type: none"> <li>Follow manufacturer's instructions.</li> <li>Use on low heat settings.</li> <li>May scratch the cooktop.</li> </ul>
<b>Porcelain enamel-on-steel or cast iron</b>	<ul style="list-style-type: none"> <li>See stainless steel or cast iron.</li> <li>Porcelain enamel bakeware without the metal base may bond to the cooktop if overheated.</li> </ul>
<b>Stainless steel</b>	<ul style="list-style-type: none"> <li>Heats quickly, but unevenly.</li> <li>A core or base of aluminum or copper on stainless steel provides even heating.</li> </ul>

For best results, the cookware should be centered above the burner with the bottom sitting level on the grate. The flame should be adjusted so that it does not extend up the sides of the pan.



## Home Canning

When canning for long periods, alternate the use of surface burners between batches. This allows time for the most recently used areas to cool.

- Center the canner on the grate above the burner.
- Do not place canner on 2 surface burners at the same time.
- For more information, contact your local agricultural extension office or refer to published home canning guides. Companies that manufacture home canning products can also offer assistance.

## Oven Use

The normal operation of the range will include several noises that may be heard each time the Bake or Broil burners ignite during the cooking cycle:

- Gas valves may make a “popping” sound when opening or closing.
- Igniters will “click” several times until a flame is sensed.
- A “poof” sound is heard when a bake or broil burner ignites.
- It is normal to hear this sound every 1–3 minutes during the cycle.

Odors and smoke are normal when the oven is used the first few times or when it is heavily soiled.

**IMPORTANT:** The health of some birds is extremely sensitive to the fumes given off. Exposure to the fumes may result in death to certain birds. Always move birds to another closed and well-ventilated room.

**NOTE:** On some models: The fan will shut off when the oven door is opened. If the oven door remains open for too long, the heating elements will shut off until the oven door is closed. All timers, including any active Cook Time or Timed Cook functions, will continue to count down.

## Electronic Oven Controls

### Control Display

The display will flash when powered up or after a power loss. Press the CANCEL keypad to clear. When the oven is not in use, the time of day is displayed.

### Settings

Many features of the oven control can be adjusted to meet your personal needs. These changes are made using the Settings keypad or during the initial product setup.

Press the CANCEL keypad to exit Settings.

### Fahrenheit and Celsius

1. Press the Settings keypad, and then arrow keys (< >) until “Preferences” appears on the screen, then press the CONFIRM/MENU keypad.
2. Use the arrow keys (< >) to navigate to “Language & Regional”, then press the CONFIRM/MENU button.
3. Again, use the arrow keys (< >) to navigate to “Temperature Unit”, and press the CONFIRM/MENU button.

4. Once more, use the arrow keys (< >) to required setting (Fahrenheit or Celsius), and then press the CONFIRM/MENU button.

### Audible Tones Disable

Turns off all tones, including the end-of-cycle tone and keypress tones. Reminder tones are still active when all tones are disabled.

1. Press the Settings keypad, and then arrow keys (< >) until “Preferences” appears on the screen, then press the CONFIRM/MENU keypad.
2. Use the arrow keys (< >) to navigate to “Sound Volumes”, then press the CONFIRM/MENU button.
3. Again, use the arrow keys (< >) to navigate to “All Sounds”, and press the CONFIRM/MENU button.
4. Once more, use the arrow keys (< >) to navigate to “Off”, then press the CONFIRM/MENU button.

### Timers and Alerts Tone

Activates or turns off the tones that sound at the end of a cycle.

1. Press the Settings keypad, and then arrow keys (< >) until “Preferences” appears on the screen, then press the CONFIRM/MENU keypad.
2. Use the arrow keys (< >) to navigate to “Sound Volume”, then press the CONFIRM/MENU button.
3. Again, use the arrow keys (< >) to navigate to “Timers & Alerts”, and press the CONFIRM/MENU button.
4. Once more, use the arrow keys (< >) to required setting (High, Med, etc), and then press the CONFIRM/MENU button.

### Keypress Tones

Activates or turns off the tones when a keypad is pressed.

1. Press the Settings keypad, and then arrow keys (< >) until “Preferences” appears on the screen, then press the CONFIRM/MENU keypad.
2. Use the arrow keys (< >) to navigate to “Sound Volume”, then press the CONFIRM/MENU button.
3. Again, use the arrow keys (< >) to navigate to “Buttons & Effects”, and press the CONFIRM/MENU button.
4. Once more, use the arrow keys (< >) to required setting (High, Med, etc), and then press the CONFIRM/MENU button.

### 12/24 Hour Clock

1. Press the Settings keypad, and then arrow keys (< >) until “Preferences” appears on the screen, then press the CONFIRM/MENU keypad.
2. Use the arrow keys (< >) to navigate to “Language & Regional”, then press the CONFIRM/MENU button.
3. Again, use the arrow keys (< >) to navigate to “Time Format”, and press the CONFIRM/MENU button.
4. Once more, use the arrow keys (< >) to required setting (12 or 24 hr), and then press the CONFIRM/MENU button.

### Setup/Adjust Clock

1. Press the Settings keypad, and then arrow keys (< >) until “Preferences” appears on the screen, then press the CONFIRM/MENU keypad.
2. Use the arrow keys (< >) to navigate to “Language & Regional”, then press the CONFIRM/MENU button.
3. Again, use the arrow keys (< >) to navigate to “Time Format”, and press the CONFIRM/MENU button.
4. Use the arrow keys (< >) to required setting (Date, Time, Format), and then press the CONFIRM/MENU button.

## Demo Mode

**IMPORTANT:** This feature is intended for use on the sales floor with 120 V power connection and permits the control features to be demonstrated without heating elements turning on. If this feature is activated, the oven will not work.

1. Press the Settings keypad, and then arrow keys (< >) until "Info" appears on the screen, then press the CONFIRM/MENU keypad.
2. Use the arrow keys (< >) to navigate to "Demo mode", and press the CONFIRM/MENU button.
3. Once more, use the arrow keys (< >) to required setting (On or Off), and then press the CONFIRM/MENU button and enter "1234".

## Sabbath Mode

The Sabbath mode sets the oven to remain ON in a bake setting until turned off.

When the Sabbath mode is set, only the Bake cycle will operate. All other cooking and cleaning cycles are disabled. No tones will sound and the displays will not indicate temperature changes.

When the oven door is opened or closed, the oven light will not turn on or off and the heating elements will not turn on or off immediately.

### To Enable/Disable Sabbath Mode

1. Press the Settings keypad, and then arrow keys (< >) until "Preferences" appears on the screen, then press the CONFIRM/MENU keypad.
2. Use the arrow keys (< >) to navigate to "Sabbath Mode", then press the CONFIRM/MENU button.
3. Press CONFIRM/MENU once "Set Sabbath" option appears on display. The Sabbath mode will remain active for 74 hours or until manually turned off.
4. Long press Cancel button to deactivate Sabbath mode.

### Sabbath Bake

1. Press the Settings keypad, and then arrow keys (< >) until "Preferences" appears on the screen, then press the CONFIRM/MENU keypad.
2. Use the arrow keys (< >) to navigate to "Sabbath Mode", then press the CONFIRM/MENU button.
3. Use the arrow keys (< >) to navigate to "Sabbath Bake", then press the CONFIRM/MENU button.
4. Read and follow the instructions displayed during Sabbath Bake and press the CONFIRM/MENU button.
5. Set the Sabbath Bake temperature using arrow keys (< >) or number keypad. And then press START button to start the baking.

## Languages: Scrolling Display Text

Language options are English, Spanish, and French.

1. Press the Settings keypad, and then arrow keys (< >) until "Preferences" appears on the screen, then press the CONFIRM/MENU keypad.
2. Use the arrow keys (< >) to navigate to "Language & Regional", then press the CONFIRM/MENU button.
3. Again, use the arrow keys (< >) to navigate to "Language", and press the CONFIRM/MENU button.
4. Once more, use the arrow keys (< >) to required setting (English, French, or Spanish), and then press the CONFIRM/MENU button.

## Oven Temperature Calibration

**IMPORTANT:** Do not use a thermometer to measure oven temperature. Elements will cycle on and off as needed to provide consistent temperature but may run slightly hot or cool at any point in time due to this cycling. Most thermometers are slow to react to temperature change and will not provide an accurate reading due to this cycling.

The oven provides accurate temperatures; however, it may cook faster or slower than your previous oven, so the temperature can be adjusted to personalize it for your cooking needs. It can be changed to Fahrenheit or Celsius.

### To Adjust Oven Temperature:

1. Press the Settings keypad, and then arrow keys (< >) until "Preferences" appears on the screen, then press the CONFIRM/MENU keypad.
2. Use the arrow keys (< >) to navigate to "Temperature Calibration", then press the CONFIRM/MENU button.
3. Use the arrow keys (< >) and CONFIRM/MENU keypad to adjust the temperature setting as required.

## Positioning Racks and Bakeware

Use the following illustration as a guide.

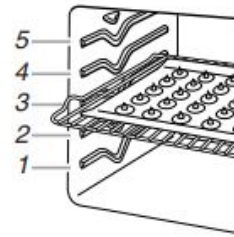

### Rack Positions

Rack 5: Toasting bread or broiling thin, non-fatty foods

Rack 4: Air fry basket, two-rack baking and broiling

Rack 3: Most baked goods on a cookie sheet, muffin pan, or jelly roll pan; layer cakes; broiling chicken pieces

Rack 2: Pies, casseroles, yeast bread, quick breads, frozen convenience foods, and two-rack baking

Rack 1: Roasting large and small cuts of meat and poultry

### Bakeware

To cook food evenly, hot air must be able to circulate. Allow 2" (5 cm) of space around bakeware and oven walls. Make sure that no bakeware piece is directly over another.

### Multiple Rack Cooking

Two-rack: Use rack positions 2 and 4.

## Air Fry Basket

Part of what makes air fryers so efficient at crisping up your food has to do with the perforated basket that is designed for air frying. The air fry basket allows the hot air to circulate thoroughly on the entire surface of the food. When using the Air Fry feature, position the air fry basket on top of a large baking sheet to collect crumbs, oil, and mitigate smoke. Place the basket and sheet in the rack position 4 of the oven. Refer to Positioning Racks and Bakeware in the Control Guide or Product Guide for more details. Avoid using more than one basket to avoid uneven cooking.

## Baking and Roasting

### Temperature Management System

The Temperature Management System electronically regulates the oven heat levels during preheat and bake to maintain a precise temperature range for optimal cooking results. The bake and broil elements or burners cycle on and off in intervals. On some models, the fan will run while preheating and may be cycled on and off for short intervals during bake to provide the best results. This feature is automatically activated when the oven is in use.

Before baking and roasting, position racks according to the "Positioning Racks and Bakeware" section. When roasting, it is not necessary to wait for the oven preheat cycle to end before putting food in unless it is recommended in the recipe.

### Preheating

When beginning a Bake cycle, the oven will begin preheating after start is pressed. The oven will take approximately 12 to 15 minutes to reach 350°F (177°C) with all of the oven racks provided with your oven inside the oven cavity. Higher temperatures will take longer to preheat. The preheat cycle rapidly increases the oven temperature. The actual oven temperature will go above your set temperature to offset the heat lost when your oven door is opened to insert food. This ensures that when you place your food in the oven, the oven will begin at the proper temperature. Insert your food when the preheat tone sounds. Do not open the door during preheat before the tone sounds.

### Rapid Preheat

Rapid Preheat can be used to shorten the preheating time. Only one standard flat oven rack should be in the oven during Rapid Preheat. Extra racks should be removed prior to starting Rapid Preheat. The preheating cycle should be completed before placing food in the oven. When the Rapid Preheat cycle is complete, the oven starts a normal Bake cycle.

**IMPORTANT:** Rapid Preheat should be used only for one-rack baking.

### Oven Temperature

While in use, the oven elements will cycle on and off as needed to maintain a consistent temperature, but they may run slightly hot or cool at any point in time due to this cycling. Opening the oven door while in use will release the hot air and cool the oven which could impact the cooking time and performance. It is recommended to use the oven light to monitor cooking progress.

**NOTE:** On models with convection, the convection fan may run in the non-convection bake mode to improve oven performance.

### No Preheat – Bake

No Preheat Bake combines the preheating and baking phase to deliver great results without waiting for the oven to preheat. This cycle should only be used for baking, not for broiling, air fry, or convection baking, and can be used with baked goods, frozen foods, and proteins.

**IMPORTANT:** Cooking times may vary depending on recipe, watch food closely.

Cook with only one rack in the oven and follow all manufacturer's instructions including venting, covering, stirring or placing on a baking sheet to ensure a good result.

- Remove any additional racks from the oven and place one rack in the oven at rack level 3.
- For foods sensitive to bottom browning, you may need to increase the rack to level 4 and/or use a light, shiny, insulated baking pan for optimal results.
- Place your dish in the center of the rack and bake only one package or pan at a time.
- Use the temperature from the recipe/package.
- Depending on the food you are cooking, the cook time may change. Be prepared to check food before minimum recipe/package bake time, food may cook faster.
- For temperatures above 450°F, food may take longer than recipe/package time to cook.

### No Preheat – Frozen Pizza & Frozen Lasagna

No Preheat frozen pizza and frozen lasagna cycles automatically adjust the manufacturer's bake time by combining preheating and baking, to deliver great packaged frozen food results without the wait. There are two programmed food options to choose from: Pizza, Lasagna. The No Preheat cycles have been customized to work only with these foods.

**IMPORTANT:** When using No Preheat, follow all manufacturer's instructions including venting, covering, stirring or placing on a baking sheet to ensure a good result. When cooking frozen meals, only cook items that provide instructions for cooking in a conventional oven.

- Place your dish in the center of the rack and select one of the rack positions recommended for No Preheat in the "Positioning Racks and Bakeware" section.
- Bake only one package or pan at a time.
- Use the temperature and minimum bake time from the package.
- A tone will alert you to check the food for doneness before the cook time is complete and again at the end of the cook time. The display will prompt you to add additional cook time if needed.

## Broiling

When broiling, preheat the oven for 5 minutes before putting food in, unless recommended otherwise in the recipe. Position food on grid in a broiler pan, and then place it in the center of the oven rack.

**IMPORTANT:** Close the door to ensure proper broiling temperature. The elements will not come on if the door is open. If the oven door is opened during broiling, the broil element will turn off immediately and return once the door is closed.

Changing the temperature when broiling allows more precise control when cooking. The lower the broil setting, the slower the cooking. Thicker cuts and unevenly shaped pieces of meat, fish, and poultry may cook better at lower broil settings. Use racks 4 or 5 for broiling. Refer to the "Positioning Racks and Bakeware" section for more information.

- For best results, use a broiler pan and grid. It is designed to drain juices and help avoid spatter and smoke.

If you would like to purchase a broiler pan, one may be ordered. See the Quick Start Guide for contact information.

**NOTE:** Odors and smoke are normal the first few times the oven is used or if the oven is heavily soiled.

## Air Frying

While air frying, the heating elements and fan cycle on and off in intervals to maintain the oven temperature while the fan circulates the hot air. Close the oven door to ensure proper temperature.

**IMPORTANT:** Cooking times, temperatures, and general instructions may vary depending on recipe.

Air frying in a large oven cavity allows for more food to be air fried at one time, longer baking times are to be expected.

- When air frying, food should be evenly spaced in an air fry basket in a single layer.
- Refer to instructions on packaged food for conventional oven baking regarding air fry time and temperature.
- For fresh food recipes with bake times over 30 minutes, a 5-10 minutes preheat is recommended.
- For frozen, bone-in, or dense foods with cook times less than 15 minutes, additional time may be required.
- It is not recommended to use wet batter when air frying.
- For best performance, shake or flip food half-way through bake time. Be sure to close the oven door after removing and inserting the food back to the cavity.
- Spray air fry basket with oil to avoid food sticking to basket.

**NOTE:** Greasy foods may cause smoke during the air fry cycle. Properly using the air fry basket and baking sheet will help to reduce the amount of smoke produced. Maintaining a clean oven and baking sheet will also help reduce the amount of smoke.

## Air Cooking

During Air cooking cycles the bake burner on and off in intervals while the fan circulates the hot air. This movement of hot air helps maintain a consistent temperature throughout the oven, cooking foods more evenly, crisping surfaces while sealing in moisture, and yielding crustier breads.

**IMPORTANT:** With air cooking, most foods can be cooked at a lower temperature or at a shorter time. This range automatically reduces the set oven temperature by 25°F (15°C) for air cooking.

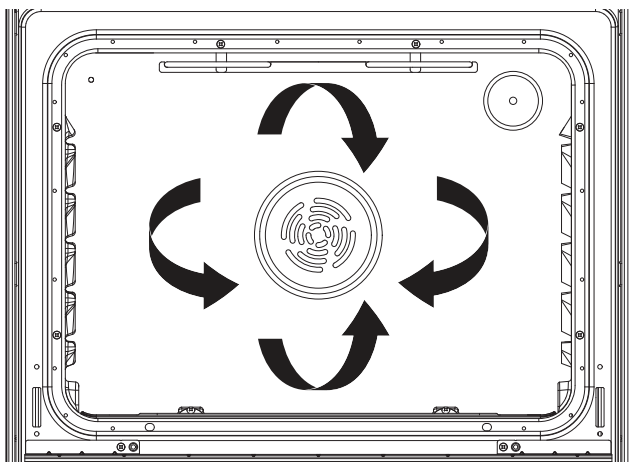

If the oven door is opened during convection cooking, the fan will turn off immediately. It will come back on when the oven door is closed.

**NOTE:** The oven door must be closed for air broiling.

### Convect Options

**Air Bake** - Multiple-rack baking or cookies, biscuits, breads, casseroles, tarts, tortes, cakes.

**Air Roast** - Whole chicken or turkey, vegetables, pork roasts, beef roasts.

**Air Broil** - Thicker cuts or unevenly shaped pieces of meat, fish or poultry.

## Proofing Bread

Proofing bread prepares the dough for baking by activating the yeast. Follow the recipe directions as a guide. Proof should be used for fresh dough, thawed dough, and for the first and second rise.

### To Proof:

Before first proofing, place the dough in a lightly greased bowl and cover loosely with wax paper, coated with shortening. Place on rack guide 2 and close the oven door.

**NOTE:** If the temperature of the oven is greater than 115°F (46°C), "Oven Cooling" will be displayed until the temperature is less than 115°F (46°C).

## Counterweights

The "bricks" on the appliance are counterweights that help prevent the range from tipping. They serve as a ballast to provide stability to the range. They are installed for safety purposes and should not be removed.

Depending on the model:

- There will be 0 - 4 counterweights on the unit (some newer models do not have counterweights).
- They may or may not be all visible to the customer. Some might be hidden behind panels.

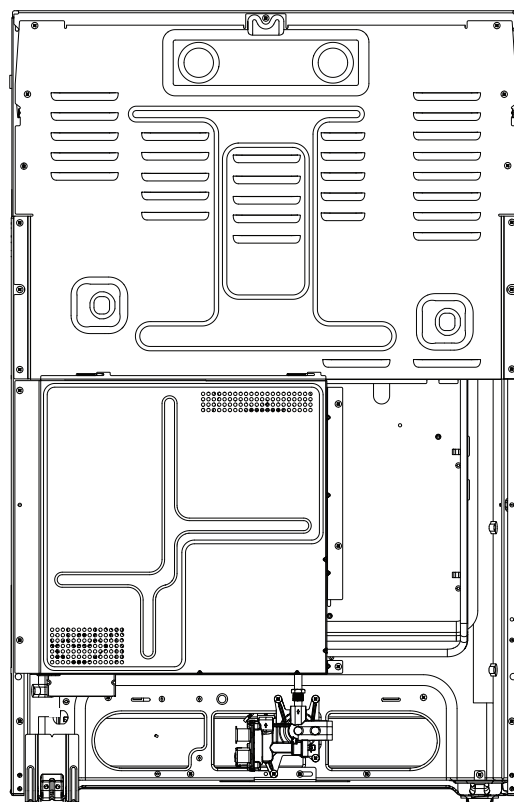

## Cooling Fan

It is normal for all ranges to have an automatic cooling fan that runs when the oven is in use and/or after a cycle completes. Depending on the oven temperature, duration of cycle, and environmental surroundings, the cooling fan may or may not come on during or after cooking cycles.

The cooling fan will operate until a safe temperature is reached. If the cooling fan runs for a significant amount of time, cycle the power to the appliance to reset the control.

Depending on the temperature inside the cavity after a cooking cycle ends, the cooling fan may continue to run for some time to cool the appliance. This is normal. The door may be opened anytime to add or remove food and/or start another cooking cycle.

- The cooling fan allows for proper cooling of the appliance.
- The cooling fan may run for several minutes after the cooking cycle.
- Keep the electronic controls cool during oven functions such as BAKE, BROIL, or CLEAN.

## Odor and Smell

A small amount of smoke or odor can be normal, especially the first time a new range or oven is used. It is caused by the heating of new parts, insulating materials, a protective coating of oil that is used in the manufacturing process, and/or the tape used in shipping. It should dissipate after the first few uses.

**IMPORTANT:** The health of some birds are extremely sensitive to the fumes given off. Exposure to fumes may result in the death of certain birds. Always move birds to another closed and well-ventilated room.

It is recommended that you do not cook any food before this cycle as the smell and, potentially, the taste can stick with your food.

Ensure all packaging materials have been removed from the oven cavity. Set the oven to a "Bake" cycle, setting the temperature to 350 degrees. Continuing running the cycle for 60 minutes. If the smell persists after the cycle, repeat the process once or twice more. Once the oven cavity is cool, wipe down the interior with a soft, damp cloth.

**NOTE:** To help the smell dissipate more quickly, open a window or increase ventilation in the area.

# Guide des commandes de la cuisinière à gaz autoportante

## GUIDE DES CARACTÉRISTIQUES

**AVERTISSEMENT :** Pour réduire le risque d'incendie, de décharge électrique ou de blessures, lire les INSTRUCTIONS IMPORTANTES DE SÉCURITÉ du guide d'utilisation de votre appareil avant de faire fonctionner cet appareil.

Ces instructions couvrent plusieurs modèles. Votre modèle peut comporter toutes les caractéristiques énumérées ou seulement certaines d'entre elles. Se reporter à ce manuel pour obtenir des instructions plus détaillées ou à la section Foire aux questions (FAQ) de notre site Web au [www.whirlpool.com/owners](http://www.whirlpool.com/owners) pour des instructions plus détaillées. Au Canada, consulter la section service à la clientèle au [www.whirlpool.ca/proprietaire](http://www.whirlpool.ca/proprietaire).

**⚠ AVERTISSEMENT**

**Risque d'empoisonnement alimentaire**

**Ne pas laisser des aliments reposer plus d'une heure avant ou après la cuisson.**

**Le non-respect de cette instruction peut causer un empoisonnement alimentaire ou une maladie.**

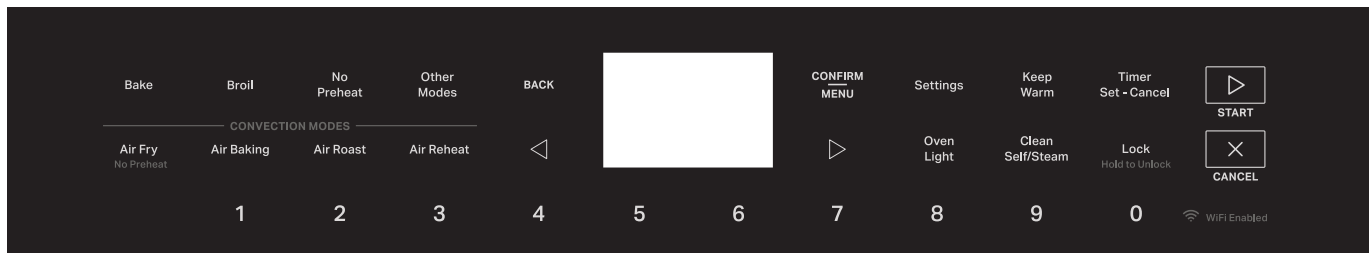

CLAVIER	CARACTÉRIS- TIQUE	INSTRUCTIONS
<b>START (MISE EN MARCHÉ)</b>	<b>Démarrage de la cuisson</b>	La touche START (MISE EN MARCHÉ) met en marche n'importe quelle fonction du four.
<b>CANCEL (ANNULATION)</b>	<b>Fonction de la cuisinière</b>	La touche CANCEL (ANNULATION) désactive toutes les fonctions du four correspondant à l'exception de l'horloge et de la minuterie.
<b>CONFIRM/MENU (CONFIRMER/MENU)</b>	<b>Confirmer ou menu supplémentaire</b>	Le bouton CONFIRM/MENU (CONFIRMER/MENU) confirme la sélection de l'option et fournit aussi un menu supplémentaire dans une fonction spécifique.
<b>BACK (RETOUR)</b>	<b>Pour revenir à l'écran précédent</b>	La touche BACK (RETOUR) permet de revenir à l'écran de menu précédent.
<b>Settings (Réglages)</b>	<b>Réglages</b>	Les Settings (Réglages) permettent de personnaliser les signaux sonores et le fonctionnement du four selon les préférences de l'utilisateur. Voir la section « Commande électronique du four ».
<b>Bake (Cuisson au four)</b>	<b>Cuisson et rôtissage au four</b>	<ol style="list-style-type: none"> <li>Appuyer sur Bake (Cuisson au four).</li> <li>Utiliser les touches numériques ou les &lt;&gt; pour régler la température souhaitée. Si la température entrée ne se trouve pas dans la fourchette des températures autorisées, la température minimale ou maximale autorisée s'affiche. Saisir une température dans la plage autorisée.</li> <li>Appuyer sur START (MISE EN MARCHÉ).</li> <li>Pour modifier la température ou le temps de cuisson, appuyer sur CONFIRM/MENU (CONFIRMER/MENU). Utiliser les touches &lt; &gt; et la touche CONFIRM/MENU (CONFIRMER/MENU) pour sélectionner et régler la température ou le temps de cuisson.</li> <li>Appuyer sur CANCEL (ANNULATION) après avoir terminé.</li> </ol>

CLAVIER	CARACTÉRIS- TIQUE	INSTRUCTIONS
Broil (Cuisson au grill)	Cuisson au grill	<ol style="list-style-type: none"> <li>Appuyer sur Broil (Cuisson au grill).</li> <li>Sélectionner la température de cuisson (Low, Medium, High [basse, moyenne, élevée]) à l'aide des touches &lt; &gt;.</li> <li>Appuyer sur START (MISE EN MARCHÉ).</li> <li>Pour modifier la température ou le temps de cuisson, appuyer sur CONFIRM/MENU (CONFIRMER/MENU). Utiliser les touches &lt; &gt; et la touche CONFIRM/MENU (CONFIRMER/MENU) pour sélectionner et régler la température ou le temps de cuisson.</li> <li>Appuyer sur CANCEL (ANNULATION) après avoir terminé.</li> </ol>
No Preheat (Pas de préchauffage)	Bake (Cuisson au four)	<ol style="list-style-type: none"> <li>Appuyer sur No Preheat (Pas de préchauffage), puis sélectionner Bake (Cuisson au four).</li> <li>Retirer les grilles supplémentaires du four.</li> <li>Placer une grille plate dans le four à la position 3 ou 4 en fonction des instructions de la section « Pas de préchauffage ».</li> <li>Placer les aliments sur la grille plate du four.</li> </ol> <p><b>REMARQUE :</b> Ne préparer qu'un plat ou une plaque à la fois.</p> <ol style="list-style-type: none"> <li>Appuyer sur CONFIRM/MENU (CONFIRMER/MENU). Utiliser les flèches (&lt; &gt;) et la touche CONFIRM/MENU (CONFIRMER/MENU) pour sélectionner et régler la température selon ce qui est indiqué dans la recette/sur l'emballage.</li> <li>Appuyer sur la touche START (MISE EN MARCHÉ).</li> <li>Pour modifier la température ou le temps de cuisson, appuyer sur CONFIRM/MENU (CONFIRMER/MENU). Utiliser les flèches (&lt; &gt;) et la touche CONFIRM/MENU (CONFIRMER/MENU) pour sélectionner et régler la température ou le temps de cuisson.</li> <li>Appuyer sur la touche CANCEL (ANNULATION) une fois l'opération terminée.</li> </ol>
No Preheat (Pas de préchauffage)	Pizza et lasagne surgelées	<ol style="list-style-type: none"> <li>Appuyer sur No Preheat (Pas de préchauffage). Pour la cuisson des pizzas, sélectionner Frozen Pizza (Pizza surgelée); pour les lasagnes surgelées, sélectionner Frozen Lasagna (Lasagnes surgelées) à l'aide des touches fléchées (&lt; &gt;).</li> <li>Placer le plat sur une grille plate du four à la position 3 ou 4. Voir la section « Positionnement des grilles et ustensiles de cuisson au four ».</li> </ol> <p><b>REMARQUE :</b> Ne cuire qu'un seul paquet de produits surgelés.</p> <ol style="list-style-type: none"> <li>Appuyer sur CONFIRM/MENU (CONFIRMER/MENU). Utiliser les flèches (&lt; &gt;) et la touche CONFIRM/MENU (CONFIRMER/MENU) pour sélectionner et régler la température selon ce qui est indiqué sur l'emballage de l'aliment.</li> <li>Appuyer sur la touche START (MISE EN MARCHÉ). La cuisinière calcule la durée de cuisson optimale en fonction de la température actuelle du four.</li> <li>Pour modifier la température ou le temps de cuisson, appuyer sur CONFIRM/MENU (CONFIRMER/MENU). Utiliser les flèches (&lt; &gt;) et la touche CONFIRM/MENU (CONFIRMER/MENU) pour sélectionner et régler la température ou le temps de cuisson.</li> <li>Appuyer sur la touche CANCEL (ANNULATION) une fois l'opération terminée.</li> </ol>
Other Modes (Autres modes)	Voir les autres modes de cuisson	Utiliser Other Modes (Autres modes) pour parcourir d'autres modes de cuisson.
Air Fry (No Preheat) (Friture à l'air [Sans préchauffage])	Faire frire à l'air	<ol style="list-style-type: none"> <li>Placer les aliments directement dans le four. Consulter la section Positionnement des grilles et ustensiles pour plus de détails.</li> <li>Appuyer sur Air Fry (Friture à l'air). Appuyer ensuite sur CONFIRM/MENU (CONFIRMER/MENU).</li> <li>Entrer la température de cuisson souhaitée à l'aide des touches numériques ou &lt;&gt;. Une tonalité résonnera si la température saisie est trop élevée ou basse.</li> <li>Appuyer sur la touche START (MISE EN MARCHÉ). Il n'y a pas de préchauffage ou de tonalité de préchauffage.</li> <li>Pour changer la température, répéter l'étape 2. Appuyer sur START (MISE EN MARCHÉ).</li> <li>Appuyer sur CANCEL (ANNULATION) après avoir terminé.</li> </ol> <p><b>REMARQUE :</b> Le ventilateur et les éléments s'arrêtent lorsque la porte est ouverte et jusqu'à ce que la porte soit refermée. Toutes les minuteries, incluant Cook Time (Durée de cuisson) ou Timed Cook (Cuisson minutée), continuent leur compte à rebours.</p>

CLAVIER	CARACTÉRIS- TIQUE	INSTRUCTIONS
<b>Air Baking (Cuisson au four à l'air)</b>	<b>Cuisson au four à l'air</b>	<ol style="list-style-type: none"> <li>1. Appuyer sur Air Bake (Cuisson au four à l'air).</li> <li>2. Utiliser les touches numériques ou les &lt;&gt; pour régler la température souhaitée. Appuyer sur la touche START (MISE EN MARCHÉ). Le préchauffage démarre.</li> <li>3. Insérer les aliments lorsque demandé.</li> <li>4. Pour modifier la température ou le temps de cuisson, appuyer sur CONFIRM/MENU (CONFIRMER/MENU). Utiliser les touches &lt; &gt; et la touche CONFIRM/MENU (CONFIRMER/MENU) pour sélectionner et régler la température ou le temps de cuisson.</li> <li>5. Appuyer sur CANCEL (ANNULATION) après avoir terminé.</li> </ol>
<b>Air Roast (Rôtissage à l'air)</b>	<b>Faire rôtir à l'air</b>	<ol style="list-style-type: none"> <li>1. Appuyer sur Air Roast (Rôtissage à l'air).</li> <li>2. Utiliser les touches &lt; &gt; et les touches numériques pour sélectionner la température souhaitée.</li> <li>3. Appuyer sur la touche START (MISE EN MARCHÉ).</li> <li>4. Pour modifier la température ou le temps de cuisson, appuyer sur CONFIRM/MENU (CONFIRMER/MENU). Utiliser les touches &lt; &gt; et la touche CONFIRM/MENU (CONFIRMER/MENU) pour sélectionner et régler la température ou le temps de cuisson.</li> <li>5. Appuyer sur CANCEL (ANNULATION) après avoir terminé.</li> </ol>
<b>Air Reheat (Réchauffage à l'air)</b>	<b>Réchauffage</b>	<ol style="list-style-type: none"> <li>1. Appuyer sur Air Reheat (Réchauffage à l'air).</li> <li>2. Suivre les informations affichées à l'écran pour placer les aliments dans la cavité du four.</li> <li>3. Appuyer sur CONFIRM/MENU (CONFIRMER/MENU) et régler le temps de cuisson à l'aide des touches &lt; &gt; ou des touches numériques.</li> <li>4. Appuyer sur START (MISE EN MARCHÉ).</li> <li>5. Appuyer sur CANCEL (ANNULATION) après avoir terminé.</li> </ol>
<b>Keep Warm (Maintien au chaud)</b>	<b>Maintien au chaud</b>	<p>Les aliments doivent être à la température de service avant d'être placés dans le four chaud.</p> <ol style="list-style-type: none"> <li>1. Appuyer sur Keep Warm (Maintien au chaud).</li> <li>2. La température est réglée à 170 °F (75 °C). Utiliser les touches &lt;&gt; ou les touches numériques pour régler la température désirée.</li> <li>3. Appuyer sur START (MISE EN MARCHÉ).</li> <li>4. Appuyer sur CANCEL (ANNULATION) après avoir terminé.</li> </ol> <p><b>REMARQUE :</b> Le ventilateur s'arrête lorsque la porte est ouverte. Si la porte du four reste ouverte trop longtemps, les éléments chauffants se ferment jusqu'à ce que la porte soit de nouveau fermée. Toutes les minuteries, incluant Cook Time (Durée de cuisson) ou Timed Cook (Cuisson minutée), continuent leur compte à rebours.</p>
<b>Timer Set - Cancel (Réglage/Annulation de la minuterie)</b>	<b>Minuterie du four</b>	<p>La minuterie peut être réglée en heures ou en minutes jusqu'à concurrence de 24 heures.</p> <ol style="list-style-type: none"> <li>1. Appuyer sur Timer Set-Cancel (Réglage/Annulation de la minuterie).</li> <li>2. Appuyer sur les touches numériques pour régler la durée en h-h-min-min. Les zéros de gauche peuvent ne pas être entrés. Par exemple, pour saisir 2 minutes, appuyer sur « 2 ».</li> <li>3. Appuyer sur Timer Set-Cancel (Réglage/Annulation de la minuterie) pour lancer le compte à rebours. S'il est activé, un signal sonore retentit à la fin du compte à rebours.</li> <li>4. Timer Set-Cancel (Réglage/Annulation de la minuterie) pour annuler la minuterie et revenir à l'heure du jour. Ne pas appuyer sur la touche CANCEL (ANNULATION), sinon le four s'éteindra.</li> <li>5. Si la minuterie est activée mais n'apparaît pas sur l'affichage, appuyer sur Timer Set-Cancel (Réglage/Annulation de la minuterie) pour afficher le compte à rebours pour 5 secondes.</li> </ol>
<b>Oven Light (Lampe du four)</b>	<b>Éclairage de la cavité du four</b>	<p>L'éclairage du four est commandé à l'aide du tableau de commande du four. Alors que la porte du four est fermée, appuyer sur la touche lampe du four pour allumer ou éteindre la lampe. La lampe du four s'allume automatiquement à l'ouverture de la porte.</p>
<b>Clean Self/Steam (Autonettoyage/Nettoyage à la vapeur)</b>	<b>Programme de nettoyage</b>	<p>Consulter la section « Programme de nettoyage à la vapeur ou d'autonettoyage » du manuel d'utilisation.</p>

CLAVIER	CARACTÉRIS- TIQUE	INSTRUCTIONS
<b>Lock (Hold To Unlock) (Verrouillage [maintenir pour déverrouiller])</b>	<b>Verrouillage des commandes du four</b>	<p>Pour accéder au verrouillage des commandes du four :</p> <ol style="list-style-type: none"> <li>1. Vérifier que le four est éteint.</li> <li>2. Appuyer sur la touche Lock (Verrouillage).</li> <li>3. Un signal retentit et le menu de verrouillage s'affiche. Appuyer sur CONFIRM/MENU (CONFIRMER/MENU) pour verrouiller le panneau de commande.</li> <li>4. Appuyer pendant 3 secondes pour déverrouiller. Aucune touche ne fonctionne lorsque les commandes sont verrouillées.</li> </ol>
<b>Proof (Levée)</b>	<b>Levée du pain</b>	<ol style="list-style-type: none"> <li>1. Placer la pâte préparée dans le four. Appuyer sur Other Modes (Autres modes). Utiliser les touches &lt; &gt; pour naviguer jusqu'à l'option Proof (Levée), puis appuyer sur CONFIRM/MENU (CONFIRMER/MENU).</li> <li>2. Appuyer sur les touches &lt; &gt; pour sélectionner la température de levée, puis appuyer sur START (MISE EN MARCHÉ).</li> <li>3. Appuyer sur CANCEL (ANNULATION) lorsque la levée est terminée.</li> </ol> <p>Consulter la section « Levée du pain » pour plus d'informations.</p>
<b>Air Broil (Cuisson au grill à l'air)</b>	<b>Cuisson au grill</b>	<ol style="list-style-type: none"> <li>1. Appuyer sur Other Modes (Autres modes). Utiliser les touches &lt; &gt; pour naviguer jusqu'à l'option Air Broil (Rôtissage à l'air), puis appuyer sur CONFIRM/MENU (CONFIRMER/MENU).</li> <li>2. Appuyer sur les touches &lt; &gt; pour sélectionner la température (High, Medium, Low [élevée, moyenne, basse]).</li> <li>3. Appuyer sur START (MISE EN MARCHÉ).</li> <li>4. Appuyer sur CANCEL (ANNULATION) lorsque les aliments sont prêts.</li> </ol>
<b>Keep Warm (Maintien au chaud)</b>	<b>Maintenir les aliments au chaud à une température donnée</b>	<ol style="list-style-type: none"> <li>1. Appuyer sur Other Modes (Autres modes). Utiliser les touches &lt; &gt; pour naviguer jusqu'à l'option Keep Warm (Maintien au chaud), puis appuyer sur CONFIRM/MENU (CONFIRMER/MENU).</li> <li>2. Utiliser les touches &lt; &gt; ou les touches numériques pour sélectionner la température.</li> <li>3. Appuyer sur START (MISE EN MARCHÉ).</li> <li>4. Appuyer sur CANCEL (ANNULATION) lorsque nécessaire.</li> </ol>

## Température de la surface

Lorsque la cuisinière est en marche, toutes ses surfaces peuvent chauffer, y compris les boutons de commande et la porte du four.

### Tiroir de remisage

Lorsque le four est en marche, le tiroir peut chauffer. Ne pas placer d'objets en plastique, en tissu ou susceptibles de fondre ou de brûler dans le tiroir.

### Évent du four

L'évent du four permet l'évacuation de l'air chaud et de l'humidité du four. Il ne doit pas être obstrué ou couvert. Ne pas placer près de l'évent du four des objets en plastique, en papier ou susceptibles de fondre ou de brûler.

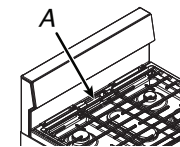

A. Évent du four

## Brûleur de surface

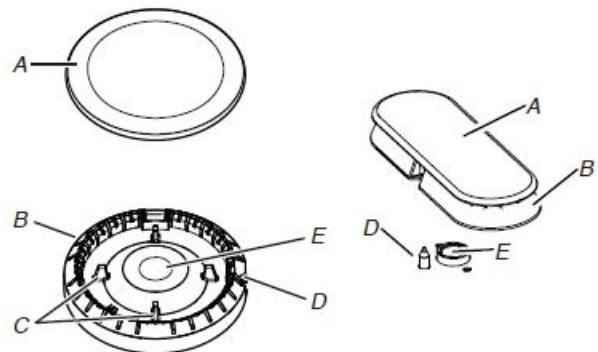

A. Chapeau de brûleur

B. Base du brûleur

C. Tiges d'alignement

D. Allumeur

E. Ouverture du tube d'arrivée de gaz

**IMPORTANT :** Ne pas entraver l'évacuation de l'air de combustion et de ventilation autour des bords des grilles de brûleur.

**Chapeau de brûleur :** Toujours garder le chapeau de brûleur en place lorsqu'un brûleur de surface est utilisé. Un chapeau de brûleur propre aide à empêcher le mauvais allumage et les flammes irrégulières. Toujours nettoyer le chapeau du brûleur après un renversement; enlever et nettoyer régulièrement les chapeaux comme indiqué à la section « Nettoyage général ».

**Alignement :** S'assurer d'aligner l'ouverture du tube d'arrivée de gaz de la base du brûleur avec le porte-injecteur situé sur la table de cuisson et d'aligner également l'électrode d'allumage avec l'encoche de la base du brûleur.

**Ouverture du tube d'arrivée de gaz :** Pour que le brûleur s'allume convenablement, il faut que le gaz puisse passer librement à travers l'orifice. Garder cette zone propre, et ne pas laisser les produits renversés, les aliments, les agents de nettoyage, ou tout autre produit pénétrer dans l'ouverture du tube d'arrivée de gaz. Toujours utiliser un chapeau de brûleur pour protéger le tube de gaz contre tout renversement.

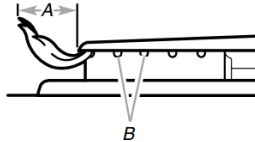

A. 1 à 1 1/2 po (2,5 à 3,8 cm) B. Orifices de brûleur

**Orifices de brûleur :** Examiner occasionnellement les flammes des brûleurs pour en vérifier la taille et la forme comme indiqué dans l'illustration précédente. Une bonne flamme est bleue plutôt que jaune. Garder cette zone exempte de souillures et ne pas laisser les produits renversés, les aliments, les agents de nettoyage ou d'autres produits pénétrer dans les orifices de brûleur.

**Nettoyage :**

**IMPORTANT :** Avant le nettoyage, s'assurer que toutes les commandes sont éteintes et que le four et la table de cuisson sont froids. Ne pas utiliser de nettoyeurs à four, d'agent de blanchiment ou de décapants à rouille.

1. Enlever le chapeau de brûleur de la base du brûleur et nettoyer comme indiqué à la section « Nettoyage général » du manuel d'utilisation.
2. Nettoyer l'ouverture du tube d'arrivée de gaz avec un chiffon humide.
3. Nettoyer les orifices de brûleur obstrués avec une épingle droite comme indiqué. Ne pas agrandir ni déformer l'orifice. Ne pas utiliser un cure-dents en bois. Si le brûleur a besoin d'être ajusté, contacter un technicien de réparation qualifié.

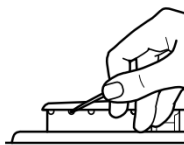

4. Réinstaller la base du brûleur. Chaque base de brûleur rond est marquée d'une lettre indiquant la taille du brûleur. Voir l'illustration suivante pour connaître la position des brûleurs.

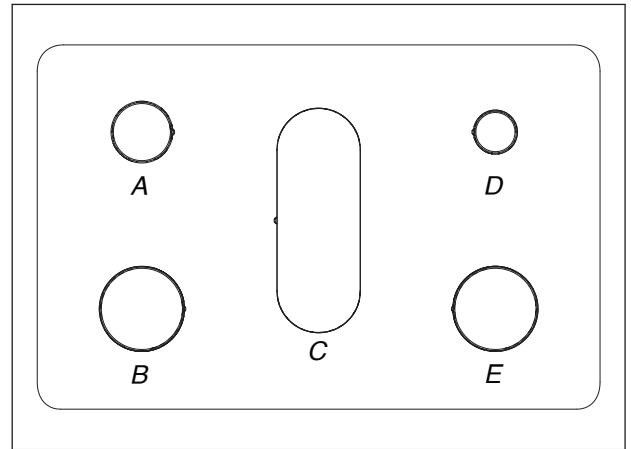

A. Moyen (semi-rapide) D. Petit (auxiliaire)  
 B. Grand (ultra rapide) E. Grand (ultra rapide)  
 C. Ovale (OV)

5. Réinstaller le chapeau du brûleur et s'assurer que les tiges d'alignement sont bien alignées avec le chapeau du brûleur.

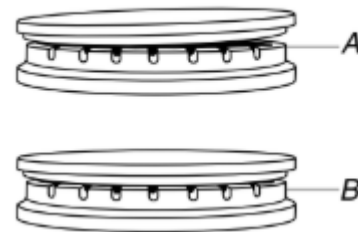

A. Incorrect  
 B. Correct

6. Placer les chapeaux de brûleur sur les bases de brûleurs appropriées.

**IMPORTANT :** La partie inférieure des petits chapeaux et des chapeaux moyens est différente. Ne pas poser un chapeau de la mauvaise taille sur la base du brûleur.



7. Allumer le brûleur. Si le brûleur ne s'allume pas, vérifier l'alignement du chapeau. Si le brûleur ne s'allume toujours pas, ne pas réparer vous-même le brûleur scellé. Contacter un technicien de réparation qualifié.

## Grilles en fonte sur charnières EZ-2-Lift™

Les grilles doivent être correctement positionnées avant la cuisson. Les grilles doivent être en affleurement et de niveau pour être en bonne position. Une mauvaise installation des grilles peut écailler ou rayer la table de cuisson. Votre table de cuisson est fournie avec des grilles sur charnières plus faciles à nettoyer. Les grilles pivotent vers le haut et vers l'arrière de la table de cuisson, pour accéder plus facilement aux zones situées en dessous des grilles. Puisque les grilles pivotent vers le haut, elles s'insèrent dans un dispositif de verrouillage qui les maintient en position verticale pendant le nettoyage. Elles sont à environ 40 degrés en position d'ouverture complète.

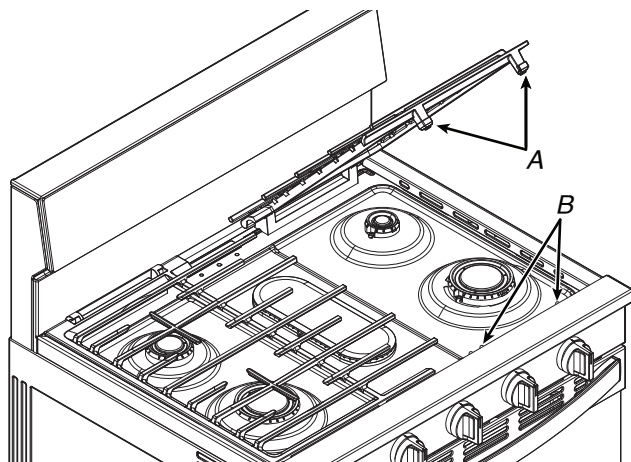

A. Butoir  
B. Indentations d'alignement

Veiller à remettre les grilles en position normale (basse) une fois le nettoyage terminé. Les grilles sont amovibles pour le nettoyage.

Pour attacher les grilles à leurs charnières, insérer l'encoche des grilles sur l'encoche de la charnière à l'arrière de la table de cuisson. Veiller à incliner légèrement la grille par-dessus la table de cuisson jusqu'à ce qu'elle soit bien insérée dans l'axe de la charnière pour éviter d'érafler la table de cuisson. Puis abaisser la grille en position sur la table de cuisson.

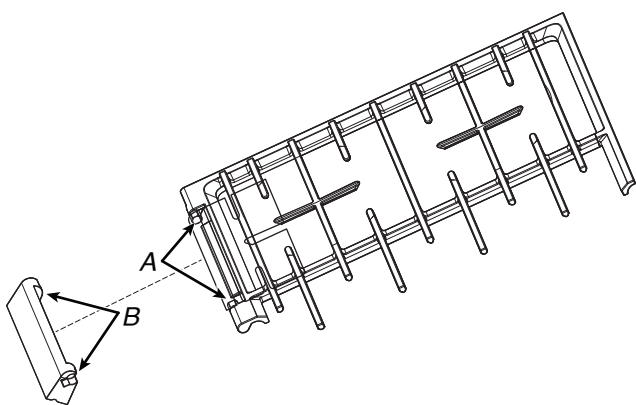

A. Encoche de la grille  
B. Axe de charnière

Bien que les grilles de brûleurs soient durables, elles perdront progressivement de leur lustre et se décoloreront en raison des fortes températures produites par les flammes.

## Ustensile de cuisson

**IMPORTANT :** Ne pas laisser d'ustensile de cuisson vide sur une surface de cuisson, un élément ou un brûleur de surface chaud.

Les ustensiles de cuisson idéals doivent avoir un fond plat, des parois droites, un couvercle qui ferme hermétiquement et le matériau doit être d'épaisseur moyenne à forte.

Les finis rugueux peuvent érafler la table de cuisson ou les grilles. L'aluminium et le cuivre peuvent être utilisés comme fond ou base d'un ustensile de cuisson. Toutefois, lorsqu'ils sont utilisés comme base, ils peuvent laisser des marques permanentes sur les grilles.

Le matériau d'un ustensile a une influence sur la rapidité et l'uniformité de la transmission de la chaleur, lesquelles contribuent aux résultats de cuisson. Un fini antiadhésif a les mêmes caractéristiques que son matériau de base. Par exemple, un ustensile de cuisson en aluminium avec un fini antiadhésif aura les propriétés de l'aluminium.

Les ustensiles de cuisson avec surface antiadhésive ne doivent pas être utilisés sous le gril.

Vérifier que le récipient est plat en plaçant le bord plat d'une règle en travers du fond du récipient. Lorsque l'on fait tourner la règle, aucun espace ou jour ne doit être visible entre celle-ci et le récipient.

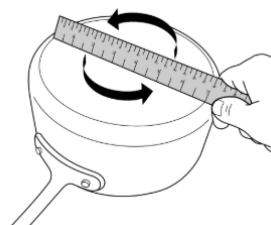

Utiliser le tableau suivant comme guide pour les caractéristiques du matériau d'ustensile de cuisson.

Ustensile de cuisson	Caractéristiques
<b>Aluminium</b>	<ul style="list-style-type: none"> <li>■ Chauffe rapidement et uniformément.</li> <li>■ Convient à tous les genres de cuisson.</li> <li>■ L'épaisseur moyenne ou forte convient le mieux pour la plupart des tâches de cuisson.</li> <li>■ Peut laisser des résidus d'aluminium. Pour en réduire la quantité, les nettoyer immédiatement après la cuisson.</li> </ul>
<b>Fonte</b>	<ul style="list-style-type: none"> <li>■ Chauffe lentement et uniformément.</li> <li>■ Convient pour le brunissage et la friture.</li> <li>■ Maintient la chaleur pour une cuisson lente.</li> <li>■ Des rebords anguleux ou mal poncés peuvent érafler la table de cuisson.</li> </ul>
<b>Céramique ou vitrocéramique</b>	<ul style="list-style-type: none"> <li>■ Suivre les instructions du fabricant.</li> <li>■ Chauffe lentement, mais inégalement.</li> <li>■ Les meilleurs résultats sont obtenus sur les réglages de chaleur basse à moyenne.</li> <li>■ Peut érafler la table de cuisson.</li> </ul>
<b>Cuivre</b>	<ul style="list-style-type: none"> <li>■ Chauffe très rapidement et uniformément.</li> <li>■ Peut laisser des résidus de cuivre. Pour en réduire la quantité, les nettoyer immédiatement après la cuisson.</li> <li>■ Peut laisser une tache indélébile ou adhérer à la table de cuisson en cas de surchauffe du matériau.</li> </ul>

Ustensile de cuisson	Caractéristiques
<b>Terre cuite</b>	<ul style="list-style-type: none"> <li>■ Suivre les instructions du fabricant.</li> <li>■ Utiliser des réglages de température basse.</li> <li>■ Peut érafler la table de cuisson.</li> </ul>
<b>Acier émaillé en porcelaine ou fonte émaillée</b>	<ul style="list-style-type: none"> <li>■ Voir acier inoxydable ou fonte.</li> <li>■ Les ustensiles de cuisson au four en émail vitrifié dépourvus d'une base métallique peuvent adhérer à la table de cuisson en cas de surchauffe du matériau.</li> </ul>
<b>Acier inoxydable</b>	<ul style="list-style-type: none"> <li>■ Chauffe rapidement, mais inégalement.</li> <li>■ Un fond ou une base d'aluminium ou de cuivre sur l'acier inoxydable procure un chauffage uniforme.</li> </ul>

Pour obtenir les meilleurs résultats, les ustensiles de cuisson doivent être centrés au-dessus du brûleur tout en étant posés à l'horizontale au fond sur la grille. La flamme doit être réglée de sorte qu'elle ne s'étende pas sur les côtés du plat.

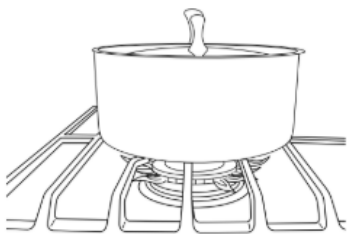

## Mise en conserve à la maison

Lors de la préparation de conserves pendant de longues périodes, alterner l'utilisation des brûleurs de surface de cuisson entre chaque quantité préparée. Ceci permet aux dernières surfaces utilisées de refroidir.

- Centrer l'autoclave sur la grille située au dessus du brûleur.
- Ne pas placer l'autoclave sur 2 brûleurs de surface en même temps.
- Pour plus de renseignements, contacter votre bureau de développement agricole local, ou consulter les guides publiés sur la mise en conserve domestique. Les compagnies qui fabriquent des produits pour la préparation de conserves peuvent aussi offrir de l'aide.

## Utilisation au four

Durant le fonctionnement normal de la cuisinière, plusieurs bruits se font entendre chaque fois que les brûleurs de cuisson au four ou de cuisson au gril s'allument au cours du programme de cuisson :

- Les robinets de gaz peuvent produire un bruit « d'éclatement » lorsqu'ils sont ouverts ou fermés.
- Les allumeurs émettront plusieurs « déclics » jusqu'à ce qu'une flamme soit détectée.
- Un bruit « d'affaissement » peut se faire entendre lorsque le brûleur de cuisson au four ou de cuisson au gril s'allume.
- Il est normal d'entendre ce son toutes les 1 à 3 minutes pendant le programme.

Des odeurs et de la fumée sont normales lorsque le four est utilisé les premières fois et lorsqu'il est très sale.

**IMPORTANT :** La santé de certains oiseaux est très sensible aux émanations de fumée. L'exposition aux émanations peut entraîner la mort de certains oiseaux. Toujours déplacer les oiseaux dans une autre pièce fermée et bien aérée.

**REMARQUE :** Sur certains modèles : Le ventilateur s'arrête lorsque la porte est ouverte. Si la porte du four reste ouverte trop longtemps, les éléments chauffants se ferment jusqu'à ce que la porte soit de nouveau fermée. Toutes les minuteries, incluant Cook Time (Durée de cuisson) ou Timed Cook (Cuisson minutée), continuent leur compte à rebours.

## Commandes électroniques du four

### Affichage des commandes

L'affichage clignote à la mise sous tension ou après une coupure de courant. Appuyer sur la touche CANCEL (ANNULATION) pour annuler. Lorsque le four n'est pas utilisé, l'heure s'affiche.

### Settings (Réglages)

De nombreuses fonctions du four peuvent être réglées pour répondre à vos besoins. On effectue ces changements à l'aide de la touche Settings (Réglages) ou pendant le réglage initial du produit.

Appuyer sur la touche Cancel (Annulation) pour quitter les réglages.

### Fahrenheit et Celsius

1. Appuyer sur la touche Settings (Réglages), puis sur les flèches (< >) jusqu'à ce que « Preferences » (Préférences) s'affiche à l'écran, puis appuyer sur la touche CONFIRM/MENU (CONFIRMER/MENU).
2. Utiliser les flèches (< >) pour naviguer jusqu'à « Language & Regional » (Langue et région), puis appuyer sur le bouton CONFIRM/MENU (CONFIRMER/MENU).
3. De nouveau, utiliser les flèches (< >) pour naviguer jusqu'à « Temperature Unit » (Unité de température), et appuyer sur le bouton CONFIRM/MENU (CONFIRMER/MENU).
4. Une fois encore, utiliser les flèches (< >) pour naviguer jusqu'au réglage souhaité (Fahrenheit ou Celsius) et appuyer sur le bouton CONFIRM/MENU (CONFIRMER/MENU).

### Désactivation des signaux sonores

Désactive tous les signaux sonores, y compris le signal sonore de fin de programme et les signaux sonores d'appui sur un bouton. Les signaux sonores de rappel restent actifs lorsque tous les sons sont désactivés.

1. Appuyer sur la touche Settings (Réglages), puis sur les flèches (< >) jusqu'à ce que « Preferences » (Préférences) s'affiche à l'écran, puis appuyer sur la touche CONFIRM/MENU (CONFIRMER/MENU).
2. Utiliser les flèches (< >) pour naviguer jusqu'à « Sound Volume » (Volume sonore), puis appuyer sur le bouton CONFIRM/MENU (CONFIRMER/MENU).
3. De nouveau, utiliser les flèches (< >) pour naviguer jusqu'à « All Sounds » (Tous les sons), et appuyer sur le bouton CONFIRM/MENU (CONFIRMER/MENU).
4. Une fois encore, utiliser les flèches (< >) pour naviguer jusqu'à « Off » (Arrêt), et appuyer sur le bouton CONFIRM/MENU (CONFIRMER/MENU).

### Signaux sonores de minuteries et d'alertes

Active ou désactive les signaux sonores émis à la fin d'un programme.

1. Appuyer sur la touche Settings (Réglages), puis sur les flèches (< >) jusqu'à ce que « Preferences » (Préférences) s'affiche à l'écran, puis appuyer sur la touche CONFIRM/MENU (CONFIRMER/MENU).
2. Utiliser les flèches (< >) pour naviguer jusqu'à « Sound Volume » (Volume sonore), puis appuyer sur le bouton CONFIRM/MENU (CONFIRMER/MENU).

3. De nouveau, utiliser les flèches (< >) pour naviguer jusqu'à « Timers & Alerts » (Minuterie et alertes), et appuyer sur le bouton CONFIRM/MENU (CONFIRMER/MENU).
4. Une fois encore, utiliser les flèches (< >) pour naviguer jusqu'au réglage souhaité (élevée, moyen, etc.) et appuyer sur le bouton CONFIRM/MENU (CONFIRMER/MENU).

### Sons des touches

Active ou désactive les signaux sonores lorsqu'on appuie sur une touche.

1. Appuyer sur la touche Settings (Réglages), puis sur les flèches (< >) jusqu'à ce que « Preferences » (Préférences) s'affiche à l'écran, puis appuyer sur la touche CONFIRM/MENU (CONFIRMER/MENU).
2. Utiliser les flèches (< >) pour naviguer jusqu'à « Sound Volume » (Volume sonore), puis appuyer sur le bouton CONFIRM/MENU (CONFIRMER/MENU).
3. De nouveau, utiliser les flèches (< >) pour naviguer jusqu'à « Buttons & Effects » (Boutons et effets), et appuyer sur le bouton CONFIRM/MENU (CONFIRMER/MENU).
4. Une fois encore, utiliser les flèches (< >) pour naviguer jusqu'au réglage souhaité (élevée, moyen, etc.) et appuyer sur le bouton CONFIRM/MENU (CONFIRMER/MENU).

### Horloge 12/24 heures

1. Appuyer sur la touche Settings (Réglages), puis sur les flèches (< >) jusqu'à ce que « Preferences » (Préférences) s'affiche à l'écran, puis appuyer sur la touche CONFIRM/MENU (CONFIRMER/MENU).
2. Utiliser les flèches (< >) pour naviguer jusqu'à « Language & Regional » (langue et région), puis appuyer sur le bouton CONFIRM/MENU (CONFIRMER/MENU).
3. De nouveau, utiliser les flèches (< >) pour naviguer jusqu'à « Time Format » (Format de l'heure), et appuyer sur le bouton CONFIRM/MENU (CONFIRMER/MENU).
4. Une fois encore, utiliser les flèches (< >) pour naviguer jusqu'au réglage souhaité (12 ou 24 h) et appuyer sur le bouton CONFIRM/MENU (CONFIRMER/MENU).

### Réglage/modification de l'horloge

1. Appuyer sur la touche Settings (Réglages), puis sur les flèches (< >) jusqu'à ce que « Preferences » (Préférences) s'affiche à l'écran, puis appuyer sur la touche CONFIRM/MENU (CONFIRMER/MENU).
2. Utiliser les flèches (< >) pour naviguer jusqu'à « Language & Regional » (Langue et région), puis appuyer sur le bouton CONFIRM/MENU (CONFIRMER/MENU).
3. De nouveau, utiliser les flèches (< >) pour naviguer jusqu'à « Time Format » (Format de l'heure) et appuyer sur le bouton CONFIRM/MENU (CONFIRMER/MENU).
4. Utiliser les flèches (< >) jusqu'au réglage souhaité (date, heure, format) et appuyer sur le bouton CONFIRM/MENU (CONFIRMER/MENU).

### Demo Mode (Mode de démonstration)

**IMPORTANT :** Destinée au personnel en magasin, cette fonction permet, avec un raccordement au secteur à 120 V, de présenter les fonctions des commandes sans pour autant activer les éléments chauffants. Si cette fonction est activée, le four ne fonctionnera pas.

1. Appuyer sur la touche Settings (Réglages), puis sur les flèches (< >) jusqu'à ce que « Info » (Informations) s'affiche à l'écran, puis appuyer sur la touche CONFIRM/MENU (CONFIRMER/MENU).
2. Utiliser les flèches (< >) pour naviguer jusqu'à « Demo mode » (Mode de démonstration), et appuyer sur le bouton CONFIRM/MENU (CONFIRMER/MENU).
3. Une fois encore, utiliser les flèches (< >) pour naviguer jusqu'au réglage souhaité (Marche ou Arrêt) et appuyer sur le bouton CONFIRM/MENU (CONFIRMER/MENU) et saisir « 1234 »..

### Mode Sabbat

Le mode Sabbath (Sabbat) permet au four de rester sur un réglage Bake (Cuisson au four) jusqu'à ce qu'on l'éteigne.

Lorsque le mode Sabbath (Sabbat) est réglé, seul le programme Bake (Cuisson au four) fonctionne. Tous les autres programmes de cuisson et de nettoyage sont désactivés. Aucun signal sonore ne retentit et les affichages n'indiquent pas les changements de température.

Lorsque la porte du four est ouverte ou fermée, la lampe du four ne s'allume ou ne s'éteint pas et les éléments de chauffage ne s'allument ou ne s'éteignent pas immédiatement.

#### Activation/désactivation du mode Sabbat

1. Appuyer sur la touche Settings (Réglages), puis sur les flèches (< >) jusqu'à ce que « Preferences » (Préférences) s'affiche à l'écran, puis appuyer sur la touche CONFIRM/MENU (CONFIRMER/MENU).
2. Utiliser les flèches (< >) pour naviguer jusqu'à « Sabbath Mode » (Mode Sabbat), puis appuyer sur le bouton CONFIRM/MENU (CONFIRMER/MENU).
3. Appuyer une fois sur CONFIRM/MENU (CONFIRMER/MENU) pour faire apparaître « Set Sabbath » (Régler mode Sabbat) à l'écran. Le mode Sabbath (Sabbat) reste activé pendant 74 heures à moins d'être désactivé manuellement.
4. Appuyez longuement sur le bouton Cancel (Annulation) pour désactiver le mode Sabbath (Sabbat).

#### Sabbath Bake (Cuisson au four Sabbat)

1. Appuyer sur la touche Settings (Réglages), puis sur les flèches (< >) jusqu'à ce que « Preferences » (Préférences) s'affiche à l'écran, puis appuyer sur la touche CONFIRM/MENU (CONFIRMER/MENU).
2. Utiliser les flèches (< >) pour naviguer jusqu'à « Sabbath Mode » (Mode Sabbat), puis appuyer sur le bouton CONFIRM/MENU (CONFIRMER/MENU).
3. Utiliser les flèches (< >) pour naviguer jusqu'à « Sabbath Mode » (Mode Sabbat), puis appuyer sur le bouton CONFIRM/MENU (CONFIRMER/MENU).
4. Lire et suivre les instructions affichées pendant Sabbath Bake (Cuisson au four Sabbat) et appuyer sur le bouton CONFIRM/MENU (CONFIRMER/MENU).
5. Régler la température Sabbath Bake (Cuisson au four Sabbat) à l'aide des touches fléchées (< >) ou des touches numériques. Appuyer ensuite sur le bouton START (MISE EN MARCHE) pour démarrer la cuisson au four.

#### Langues : menu d'affichage déroulant

Les options de langue sont l'anglais, l'espagnol et le français.

1. Appuyer sur la touche Settings (Réglages), puis sur les flèches (< >) jusqu'à ce que « Preferences » (Préférences) s'affiche à l'écran, puis appuyer sur la touche CONFIRM/MENU (CONFIRMER/MENU).
2. Utiliser les flèches (< >) pour naviguer jusqu'à « Language & Regional » (langue et région), puis appuyer sur le bouton CONFIRM/MENU (CONFIRMER/MENU).
3. De nouveau, utiliser les flèches (< >) pour naviguer jusqu'à « Language » (Langue), et appuyer sur le bouton CONFIRM/MENU (CONFIRMER/MENU).
4. Une fois encore, utiliser les flèches (< >) pour naviguer jusqu'au réglage souhaité (anglais, français ou espagnol) et appuyer sur le bouton CONFIRM/MENU (CONFIRMER/MENU).

## Étalonnage de la température du four

**IMPORTANT :** Ne pas utiliser de thermomètre pour mesurer la température du four. Les éléments chauffants s'allument et s'éteignent en alternance pour maintenir une température constante, mais leur température peut varier légèrement dans un sens ou dans l'autre du fait de cette alternance. De nombreux thermomètres réagissent lentement à un changement de température, et ne donneront pas une mesure exacte du fait de cette alternance.

Le four fournit des températures précises; toutefois, il peut cuire plus rapidement ou plus lentement que votre ancien four, c'est pourquoi la température peut être réglée à vos besoins de cuisson. Elle peut être modifiée en degrés Fahrenheit ou Celsius.

### Réglage de la température du four :

1. Appuyer sur la touche Settings (réglages), puis sur les flèches (< >) jusqu'à ce que « Preferences » (Préférences) s'affiche à l'écran, puis appuyer sur la touche CONFIRM/MENU (CONFIRMER/MENU).
2. Utiliser les flèches (< >) pour naviguer jusqu'à « Temperature Calibration » (Étalonnage de la température), puis appuyer sur le bouton CONFIRM/MENU (CONFIRMER/MENU).
3. Utiliser les flèches (< >) et le bouton CONFIRM/MENU (CONFIRMER/MENU) pour modifier les réglages de température selon les besoins.

## Positionnement des grilles et des ustensiles de cuisson au four

Utiliser l'illustration suivante comme guide.

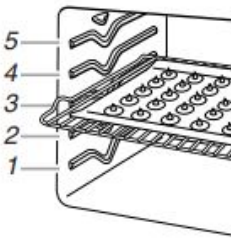

### Positions de grille

Grille 5 : Faire griller du pain ou des aliments peu épais et sans matières grasses

Grille 4 : Panier à friture à l'air, cuisson au four et cuisson au grill sur deux grilles

Grille 3 : La plupart des aliments cuits au four sur une tôle à biscuits, un moule à muffins ou une tôle à roulés; les gâteaux à étages; ainsi que le rôtissage de morceaux de poulet

Grille 2 : Tartes, mets en sauce, pain à levure, pains éclairs, plats surgelés et cuisson sur deux grilles

Grille 1 : Pour le rôtissage de grands et petits morceaux de viande et de volaille

### Ustensiles de cuisson au four

L'air chaud doit pouvoir circuler autour de l'aliment pour le cuire uniformément. Laisser 2 po (5 cm) entre les ustensiles de cuisson et les parois du four. S'assurer qu'aucun ustensile de cuisson ne se trouve directement au-dessus d'un autre.

### Cuisson sur plusieurs grilles

Deux grilles : Utiliser les positions de grille 2 et 4.

## Panier à friture à l'air

Un des éléments qui rend la friture à l'air si efficace pour rendre les aliments croustillants est le panier perforé conçu pour la friture à l'air. Le panier à friture à l'air permet à l'air chaud de bien circuler sur toute la surface des aliments. Lorsque la fonction Air Fry (Friture à l'air) est utilisée, placer le panier de friture à l'air sur une grande plaque à pâtisserie pour ramasser les miettes, l'huile et réduire la production de fumée. Placer le panier et la plaque sur la grille 4 du four. Consulter les sections Positionnement des grilles et des ustensiles de cuisson au four du guide des commandes ou du guide du produit pour obtenir plus de détails. Éviter d'utiliser plus d'un panier pour éviter la cuisson irrégulière.

## Cuisson et rôtissage au four

### Temperature Management System (Système de gestion de la température)

Le système de gestion de la température contrôle électroniquement les niveaux de température du four durant le préchauffage et la cuisson afin de maintenir une gamme précise de températures pour des résultats de cuisson optimaux. Les éléments de cuisson au four et au grill ou les brûleurs s'allument et s'éteignent en alternance. Sur certains modèles, le ventilateur fonctionne pendant le préchauffage et peut s'allumer et s'éteindre pendant de courts intervalles dans le mode Bake (Cuisson au four) afin de produire un meilleur résultat. Ce comportement est automatique lorsque le four est utilisé.

Avant la cuisson au four et le rôtissage, placer les grilles comme indiqué à la section « Positionnement des grilles et des ustensiles de cuisson au four ». Lors du rôtissage, il n'est pas nécessaire d'attendre la fin du programme de préchauffage du four avant de placer les aliments, sauf si la recette le recommande.

### Préchauffage

Au début d'un programme de Bake (Cuisson au four), le four commence par un préchauffage une fois que la touche Start (mise en marche) est enfoncée. Le four prend environ 12 à 15 minutes pour atteindre 350 °F (177 °C) lorsque toutes les grilles fournies avec le four sont à l'intérieur du four. Pour atteindre une température plus élevée, le préchauffage est plus long. Le programme de préchauffage augmente rapidement la température du four. La température réelle du four dépasse alors la température programmée, pour compenser la chaleur perdue à l'ouverture du four pour y introduire le plat à cuire. Ainsi, le four entame la cuisson à la température correcte après y avoir placé le plat. Placer les aliments au four lorsque le signal sonore de préchauffage retentit. Ne pas ouvrir la porte du four pendant le préchauffage tant que le signal sonore n'a pas retenti.

### Rapid Preheat (préchauffage rapide)

La fonction Rapid Preheat (Préchauffage rapide) peut servir à réduire la durée de préchauffage. Durant le préchauffage rapide, seule une grille doit se trouver dans le four. Les autres grilles doivent être retirées avant de démarrer le préchauffage rapide. Le programme de préchauffage doit être terminé avant de placer de la nourriture dans le four. Une fois le programme Rapid Preheat (Préchauffage rapide) terminé, le four commence un programme normal de cuisson au four.

**IMPORTANT :** La fonction Rapid Preheat (Préchauffage rapide) doit être utilisée uniquement pour la cuisson au four sur une seule grille.

## Température du four

En cours d'utilisation, les éléments chauffants du four s'allument et s'éteignent en alternance pour maintenir une température constante, mais leur température peut varier légèrement dans un sens ou dans l'autre du fait de cette alternance. L'ouverture de la porte du four en cours d'utilisation laisse échapper l'air chaud et refroidit le four, ce qui peut modifier la durée nécessaire et le résultat de la cuisson. Pour suivre l'avancement de la cuisson, il est conseillé d'utiliser l'éclairage du four.

**REMARQUE :** Sur les modèles équipés d'une fonction de convection, le ventilateur de convection peut tourner dans le mode de cuisson sans convection pour améliorer la performance du four.

## Cuisson au four sans préchauffage

La cuisson au four sans préchauffage combine les phases de préchauffage et de cuisson pour donner d'excellents résultats sans attendre le préchauffage du four. Ce programme ne doit être utilisé que pour la cuisson, et non pour le grillage, la friture à l'air ou la cuisson par convection, et peut être utilisé pour les produits de boulangerie, les aliments surgelés et les protéines.

**IMPORTANT :** Les durées de cuisson peuvent varier en fonction de la recette, surveiller attentivement les aliments.

Cuire avec une seule grille dans le four et suivre toutes les instructions du fabricant, y compris ventiler, couvrir, remuer ou placer sur une plaque à pâtisserie pour garantir un bon résultat.

- Retirer les grilles supplémentaires du four et placer une grille dans le four au niveau 3.
- Pour les aliments sensibles au brunissement par le bas, il peut être nécessaire de placer la grille au niveau 4 et/ou d'utiliser un moule de cuisson léger, brillant et isolé pour obtenir des résultats optimaux.
- Placer le plat au centre de la grille et ne faire cuire qu'un seul paquet ou moule à la fois.
- Utiliser la température indiquée dans la recette/sur l'emballage.
- La durée de cuisson peut varier en fonction de l'aliment cuisiné. Rester prêt à vérifier les aliments avant le temps de cuisson minimum indiqué dans la recette/sur l'emballage, car les aliments peuvent cuire plus rapidement.
- Pour les températures supérieures à 450 °F, la cuisson des aliments peut prendre plus de temps que la durée indiquée dans la recette/sur l'emballage.

## Sans préchauffage – Pizza et lasagne surgelées

Le programme sans préchauffage pour les pizzas et lasagnes surgelées règle automatiquement la durée de cuisson indiquée par le fabricant en combinant le préchauffage et la cuisson, pour offrir sans attente de bons résultats avec les plats congelés. Il est possible de choisir parmi deux options de programmes pour aliments : Pizza, lasagne. Le programme No Preheat (Pas de préchauffage) est conçu pour ne fonctionner qu'avec ces aliments.

**IMPORTANT:** Lors de l'utilisation du programme No Preheat (Pas de préchauffage), respecter toutes les instructions du fabricant, incluant la ventilation et le fait de recouvrir les aliments, de les mélanger ou de les poser sur une plaque à pâtisserie pour obtenir de bons résultats. Lors de la préparation de plats congelés, ne cuire que des aliments munis d'instructions pour un four conventionnel.

- Placer le plat au centre de la grille et sélectionner l'une des positions de grille recommandées pour le programme No Preheat (Pas de préchauffage) dans la section « Positionnement des grilles et ustensiles de cuisson au four ».
- Ne faire cuire qu'un plat ou une plaque à la fois.
- Utiliser la température et le temps de cuisson minimum indiqué sur l'emballage.
- Une tonalité vous indiquera de vérifier le degré de cuisson avant la fin du temps de cuisson et à la fin du temps de cuisson. L'affichage vous demandera d'ajouter du temps de cuisson (au besoin).

## Cuisson au gril

Pour la cuisson au gril, préchauffer le four pendant 5 minutes avant d'y placer des aliments, à moins que la recette ne recommande autre chose. Placer l'aliment sur la grille de la lèchefrite, puis placer celle-ci au centre de la grille du four.

**IMPORTANT :** Fermer la porte pour une température de cuisson au gril adéquate. Les éléments ne s'allument pas si la porte est ouverte. Si la porte du four est ouverte pendant la cuisson au gril, les éléments de cuisson au gril s'éteindront immédiatement et se rallument dès la fermeture de la porte.

Le changement de température lors de la cuisson au gril permet un contrôle plus précis de la cuisson. Plus le réglage du gril est bas, plus la cuisson est lente. Les morceaux épais et de forme irrégulière de viande, de poisson et de volaille cuisent mieux à des réglages de gril plus bas. Utiliser les grilles 4 ou 5 pour la cuisson au gril. Consulter la section « Positionnement des grilles et ustensiles de cuisson » pour plus d'informations.

- Pour de meilleurs résultats, utiliser une lèchefrite et une grille. La grille est conçue pour laisser s'écouler les jus et aider à éviter les éclaboussures et la fumée.

Il est possible de commander une lèchefrite. Consulter le Guide de démarrage rapide pour obtenir les coordonnées.

**REMARQUE :** Des odeurs et de la fumée sont normales lorsque le four est utilisé les premières fois, ou lorsqu'il est très sale.

## Air Frying (Friture à l'air)

Pendant l'utilisation de la friture à l'air, les éléments de chauffage et le ventilateur s'allument et s'éteignent par intermittence pour maintenir la température du four tandis que le ventilateur fait circuler l'air chaud. Fermer la porte du four pour une température de cuisson adéquate.

**IMPORTANT :** La durée de cuisson, les températures et les instructions générales peuvent varier selon la recette.

La friture à l'air dans un grand four permet de simultanément frire à l'air une grande quantité d'aliments, mais il faut s'attendre à une plus longue durée de cuisson.

- Lors de l'utilisation de la friture à l'air, les aliments doivent être disposés en une seule couche et espacés uniformément.
- Consulter les instructions sur l'emballage des aliments pour connaître la durée et la température de cuisson par friture à l'air dans un four conventionnel.
- Pour des recettes avec des aliments frais dont la durée de cuisson dépasse 30 minutes, un préchauffage de 5 à 10 minutes est recommandé.
- Pour les aliments surgelés, avec os ou épais dont la durée de cuisson est inférieure à 15 minutes, une durée supplémentaire pourrait être nécessaire.
- Il n'est pas recommandé de faire frire une pâte mouillée avec la friture à l'air.
- Pour obtenir les meilleurs résultats, mélanger ou tourner les aliments à la moitié de la durée de cuisson. S'assurer de fermer la porte du four après avoir enlevé et insérant les aliments dans le four.
- Vaporiser le panier à friture à l'air d'huile pour éviter que les aliments y collent.

**REMARQUE :** Les aliments gras peuvent produire de la fumée pendant le programme de friture à l'air. L'utilisation adéquate du panier à friture à l'air et de la plaque à pâtisserie aidera à réduire la quantité de fumée produite. Maintenir le four et la plaque à pâtisserie propre aidera aussi à réduire la quantité de fumée.

## Cuisson à l'air

Durant les programmes de cuisson à l'air, les brûleurs de cuisson s'allument et s'éteignent par intermittence tandis que le ventilateur fait circuler l'air chaud. Ce déplacement de l'air chaud aide à maintenir une température constante dans tout le four, ce qui permet de cuire les aliments plus uniformément, de faire croustiller la surface des aliments tout en conservant leur humidité naturelle et de donner des pains plus croustillants.

**IMPORTANT :** La cuisson à l'air permet de cuire la majorité des aliments à une température plus basse ou moins longtemps. Cette cuisinière réduit automatiquement les températures réglées du four de 25 °F (15 °C) pour la cuisson à l'air.

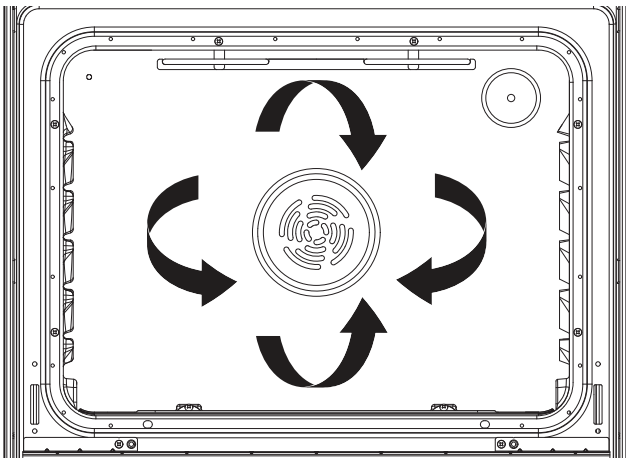

Si la porte du four est ouverte durant la cuisson par convection, le ventilateur s'éteint immédiatement. Il s'allume à nouveau lorsque la porte du four est fermée.

**REMARQUE :** La porte du four doit être fermée pour la cuisson au gril à l'air.

### Options de cuisson par convection

**Air Bake (Cuisson au four à l'air) :** Cuisson au four sur plusieurs grilles de biscuits, pains, plats en sauce, tartes, tourtes et gâteaux.

**Air Roast (Rôtissage à l'air) :** Poulets ou dindes entiers, légumes, rôtis de porc, rôtis de bœuf.

**Air Broil (Cuisson au gril à l'air) :** Morceaux plus épais ou inégaux de viande, de poisson ou de volaille.

## Levée du pain

La levée du pain prépare la pâte pour la cuisson en activant la levure. Suivre les instructions de la recette comme guide. La levée doit être utilisée pour les pâtes fraîches, les pâtes surgelées et pour la première et la deuxième levée.

### Faire lever la pâte :

Avant la première levée de pain, placer la pâte dans un saladier légèrement graissé et couvrir sans serrer avec du papier ciré recouvert de graisse alimentaire. Placer sur la glissière de grille 2 et fermer la porte du four.

**REMARQUE :** Si la température du four est supérieure à 115 °F (46 °C), « Oven Cooling » (Refroidissement four) s'affiche jusqu'à ce que la température retombe en dessous de 115 °F (46 °C).

## Contrepoids

Les « briques » sur l'appareil sont des contrepoids qui empêchent la cuisinière de basculer. Elles servent de lest pour assurer la stabilité de la cuisinière. Elles sont installées à des fins de sécurité et ne doivent pas être enlevées.

Selon le modèle :

- L'appareil est équipé de 0 à 4 contrepoids (certains modèles plus récents n'ont pas de contrepoids).
- Ils peuvent ou non être tous visibles pour le client. Certains peuvent être cachés derrière des panneaux.

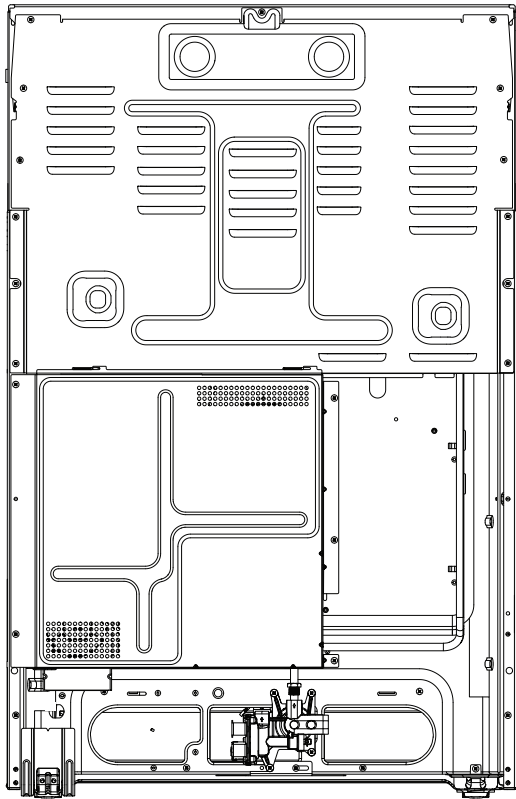

## Odeurs

Une petite quantité de fumée ou d'odeur peut être normale, surtout lors de la première utilisation d'une nouvelle cuisinière ou d'un nouveau four. Elles sont causées par le chauffage de pièces neuves, des matériaux isolants, du revêtement protecteur ou de l'huile utilisé dans le processus de fabrication et/ou du ruban adhésif utilisé pour l'expédition. Elles devraient se dissiper après les premières utilisations.

**IMPORTANT :** Les émanations de fumée peuvent mettre en danger la santé de certains oiseaux qui y sont extrêmement sensibles. L'exposition aux émanations peut entraîner la mort de certains oiseaux. Toujours déplacer les oiseaux dans une autre pièce fermée et bien aérée.

Il est recommandé de ne pas faire cuire d'aliments avant ce programme, car l'odeur et, éventuellement, le goût peuvent s'incruster dans les aliments.

S'assurer que tous les matériaux d'emballage ont été retirés de la cavité du four. Régler le four sur le programme « Bake » (Cuisson au four) et la température à 350 degrés. Laisser fonctionner le programme pendant 60 minutes. Si l'odeur persiste après le programme, répéter l'opération une ou deux fois de plus. Une fois la cavité du four refroidie, essuyer l'intérieur à l'aide d'un chiffon doux et humide.

**REMARQUE :** Pour aider l'odeur à se dissiper plus rapidement, ouvrir une fenêtre ou augmenter la ventilation de la zone.

## Ventilateur de refroidissement

Il est normal que toutes les cuisinières soient équipées d'un ventilateur de refroidissement automatique qui fonctionne lorsque le four est en cours d'utilisation et/ou à la fin d'un programme. En fonction de la température du four, de la durée du programme et de l'environnement, le ventilateur de refroidissement peut ou non se mettre en marche pendant ou après les programmes de cuisson.

Le ventilateur de refroidissement fonctionne jusqu'à ce qu'une température sécuritaire soit atteinte. Si le ventilateur de refroidissement fonctionne pendant une longue période, couper l'alimentation de l'appareil pour réinitialiser la commande.

En fonction de la température de la cavité du four à l'issue d'un programme de cuisson, il est possible que le ventilateur de refroidissement continue à fonctionner pendant un certain temps pour refroidir l'appareil. Ceci est normal. On peut ouvrir la porte à tout moment pour ajouter ou retirer des aliments et/ou démarrer un autre programme de cuisson.

- Le ventilateur de refroidissement permet de bien refroidir l'appareil.
- Le ventilateur de refroidissement peut fonctionner pendant plusieurs minutes après le programme de cuisson.
- Garder les commandes électroniques froides pendant les fonctions du four comme BAKE (CUISSON AU FOUR), BROIL (CUISSON AU GRIL) ou CLEAN (NETTOYAGE).

# Guía de controles de la estufa autónoma a gas

## GUÍA DE FUNCIONES

**ADVERTENCIA:** A fin de reducir el riesgo de incendio, choque eléctrico o lesiones personales, lea las INSTRUCCIONES IMPORTANTES DE SEGURIDAD que se encuentran en el Manual del propietario, antes de usar el electrodoméstico.

Estas instrucciones describen varios modelos. Su modelo puede contar con algunos o todos los elementos enumerados. Consulte este manual para obtener instrucciones más detalladas o la sección de Preguntas frecuentes (FAQ) de nuestro sitio web en [www.whirlpool.com/owners](http://www.whirlpool.com/owners) para instrucciones más detalladas. En Canadá, consulte la sección de Servicio al cliente en [www.whirlpool.ca/owners](http://www.whirlpool.ca/owners).

**⚠ ADVERTENCIA**

**Peligro de intoxicación alimentaria**

**No deje sus alimentos en el horno por más de una hora antes o después de su cocción.**

**No seguir esta instrucción puede ocasionar intoxicación alimentaria o enfermedad.**

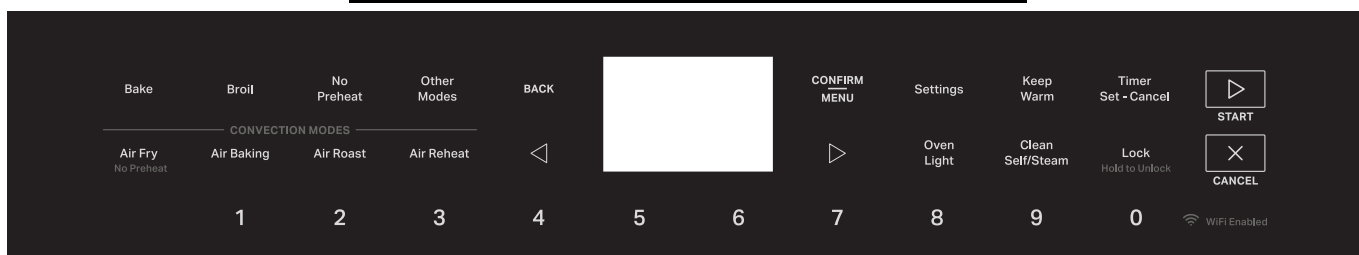

TECLADO	FUNCIÓN	INSTRUCCIONES
<b>START (INICIO)</b>	<b>Inicio de cocción</b>	El botón START (INICIO) inicia cualquier función del horno.
<b>CANCEL (CANCELAR)</b>	<b>Función de la estufa</b>	El botón CANCEL (CANCELAR) detiene cualquier función del horno excepto Clock (Reloj) y Timer (Temporizador).
<b>CONFIRM/MENU (CONFIRMAR/MENÚ)</b>	<b>Confirmar o menú adicional</b>	El botón CONFIRM/MENU (CONFIRMAR/MENÚ) confirma la selección de la opción y también proporciona un menú adicional dentro de una función específica.
<b>BACK (ATRÁS)</b>	<b>Volver a la pantalla anterior</b>	El botón BACK (ATRÁS) ayuda a navegar de vuelta a la pantalla del menú anterior.
<b>Settings (Ajustes)</b>	<b>Ajustes</b>	Settings (Ajustes) permite adaptar los tonos audibles y el funcionamiento del horno a sus necesidades. Consulte la sección "Controles electrónicos del horno".
<b>Bake (Hornear)</b>	<b>Hornear y asar</b>	<ol style="list-style-type: none"> <li>1. Presione Bake (Hornear).</li> <li>2. Presione los botones numéricos o &lt;&gt; para fijar la temperatura deseada. Si la temperatura que se ingresó no está dentro del rango de temperaturas permitidas, aparecerá la temperatura mínima o máxima permitida. Ingrese una temperatura dentro del rango permitido.</li> <li>3. Presione START (INICIO).</li> <li>4. Para cambiar la temperatura o el tiempo de cocción, presione CONFIRM/MENU (CONFIRMAR/MENÚ). Use los botones &lt;&gt; y CONFIRM/MENU (CONFIRMAR/MENÚ) para seleccionar y fijar la temperatura o el tiempo de cocción.</li> <li>5. Presione CANCEL (CANCELAR) cuando haya terminado.</li> </ol>
<b>Broil (Asar a la parrilla)</b>	<b>Asar a la parrilla</b>	<ol style="list-style-type: none"> <li>1. Presione Broil (Asar a la parrilla).</li> <li>2. Seleccione la temperatura de asado a la parrilla (Low, Medium, High [Baja, Media, Alta]) presionando los botones &lt;&gt;.</li> <li>3. Presione START (INICIO).</li> <li>4. Para cambiar la temperatura o el tiempo de cocción, presione CONFIRM/MENU (CONFIRMAR/MENÚ). Use los botones &lt;&gt; y CONFIRM/MENU (CONFIRMAR/MENÚ) para seleccionar y fijar la temperatura o el tiempo de cocción.</li> <li>5. Presione CANCEL (CANCELAR) cuando haya terminado.</li> </ol>

TECLADO	FUNCIÓN	INSTRUCCIONES
<b>No Preheat (Sin precalentamiento)</b>	<b>Bake (Hornear)</b>	<ol style="list-style-type: none"> <li>1. Presione No Preheat (Sin precalentamiento) y, a continuación, seleccione Bake (Hornear).</li> <li>2. Retire las parrillas adicionales del horno.</li> <li>3. Ubique una parrilla plana en el horno en la posición de parrilla 3 o 4 según las instrucciones de la sección "Sin precalentamiento".</li> <li>4. Coloque los alimentos en la parrilla plana del horno.</li> </ol> <p><b>NOTA:</b> Cocine solo un paquete o charola a la vez.</p> <ol style="list-style-type: none"> <li>5. Presione CONFIRM/MENU (CONFIRMAR/MENÚ). Utilice los botones de flecha (&lt;&gt;) y CONFIRM/MENU (CONFIRMAR/MENÚ) para seleccionar y ajustar la temperatura tal y como se recomienda en la receta/paquete.</li> <li>6. Presione el botón START (INICIO).</li> <li>7. Para cambiar la temperatura o el tiempo de cocción, presione CONFIRM/MENU (CONFIRMAR/MENÚ). Utilice los botones de flecha (&lt;&gt;) y CONFIRM/MENU (CONFIRMAR/MENÚ) para seleccionar y ajustar la temperatura o el tiempo de cocción.</li> <li>8. Presione el botón CANCEL (CANCELAR) cuando haya terminado.</li> </ol>
<b>No Preheat (Sin precalentamiento)</b>	<b>Frozen pizza (Pizza congelada) y Frozen Lasagna (Lasaña congelada)</b>	<ol style="list-style-type: none"> <li>1. Presione No Preheat (Sin precalentamiento). Para cocinar pizza, seleccione Frozen Pizza (Pizza congelada); para lasaña congelada, seleccione Frozen Lasagna (Lasaña congelada) utilizando los botones de flecha (&lt;&gt;).</li> <li>2. Ubique los alimentos en una parrilla plana del horno en la posición de parrilla 3 o 4. Consulte la sección "Colocación de las parrillas y los utensilios para hornear".</li> </ol> <p><b>NOTA:</b> Cocine solo 1 paquete de alimentos congelados.</p> <ol style="list-style-type: none"> <li>3. Presione CONFIRM/MENU (CONFIRMAR/MENÚ). Utilice los botones de flecha (&lt;&gt;) y CONFIRM/MENU (CONFIRMAR/MENÚ) para seleccionar y ajustar la temperatura tal y como se recomienda en el paquete del alimento.</li> <li>4. Presione el botón START (INICIO). La estufa calculará el tiempo de cocción óptimo con base en la temperatura real del horno.</li> <li>5. Para cambiar la temperatura o el tiempo de cocción, presione CONFIRM/MENU (CONFIRMAR/MENÚ). Utilice los botones de flecha (&lt;&gt;) y CONFIRM/MENU (CONFIRMAR/MENÚ) para seleccionar y ajustar la temperatura o el tiempo de cocción.</li> <li>6. Presione el botón CANCEL (CANCELAR) cuando haya terminado.</li> </ol>
<b>Other Modes (Otros modos)</b>	<b>Explorar otros modos de cocción</b>	Utilice Other Modes (Otros modos) para explorar más modos de cocción.
<b>Air Fry (No Preheat) (Freír sin aceite [Sin precalentamiento])</b>	<b>Freír sin aceite</b>	<ol style="list-style-type: none"> <li>1. Coloque los alimentos directamente en la cavidad del horno. Consulte la sección Colocación de las parrillas y los utensilios para hornear para obtener más información.</li> <li>2. Presione Air Fry (Freír sin aceite). A continuación, presione CONFIRM/MENU (CONFIRMAR/MENÚ).</li> <li>3. Ingrese la temperatura deseada con los botones numéricos o &lt;&gt;. Sonará un tono si la temperatura introducida es demasiado baja o demasiado alta.</li> <li>4. Presione el botón START (INICIO). No hay precalentamiento ni tono de precalentamiento.</li> <li>5. Para cambiar la temperatura, repita el paso 2. Presione START (INICIO).</li> <li>6. Presione CANCEL (CANCELAR) cuando haya terminado.</li> </ol> <p><b>NOTA:</b> El ventilador y los elementos se apagarán cuando se abra la puerta del horno hasta que esta se cierre. Todos los temporizadores, incluidas las funciones activas de Cook Time (Tiempo de cocción) y Timed Cook (Cocción programada), continuarán la cuenta regresiva.</p>
<b>Air Baking (Hornear con aire)</b>	<b>Hornear con aire</b>	<ol style="list-style-type: none"> <li>1. Presione Air Bake (Hornear con aire).</li> <li>2. Presione los botones numéricos o &lt;&gt; para fijar la temperatura deseada. Presione el botón START (INICIO). Comenzará el precalentamiento.</li> <li>3. Inserte el alimento cuando corresponda.</li> <li>4. Para cambiar la temperatura o el tiempo de cocción, presione CONFIRM/MENU (CONFIRMAR/MENÚ). Use los botones &lt;&gt; y CONFIRM/MENU (CONFIRMAR/MENÚ) para seleccionar y fijar la temperatura o el tiempo de cocción.</li> <li>5. Presione CANCEL (CANCELAR) cuando haya terminado.</li> </ol>

TECLADO	FUNCIÓN	INSTRUCCIONES
<b>Air Roast (Asar al aire)</b>	<b>Asado al aire</b>	<ol style="list-style-type: none"> <li>1. Presione Air Roast (Asar al aire).</li> <li>2. Utilice los botones numéricos y &lt;&gt; para seleccionar la temperatura deseada.</li> <li>3. Presione el botón START (INICIO).</li> <li>4. Para cambiar la temperatura o el tiempo de cocción, presione CONFIRM/MENU (CONFIRMAR/MENÚ). Use los botones &lt;&gt; y CONFIRM/MENU (CONFIRMAR/MENÚ) para seleccionar y fijar la temperatura o el tiempo de cocción.</li> <li>5. Presione CANCEL (CANCELAR) cuando haya terminado.</li> </ol>
<b>Air Reheat (Recalentar al aire)</b>	<b>Recalentamiento</b>	<ol style="list-style-type: none"> <li>1. Presione Air Reheat (Recalentar al aire).</li> <li>2. Siga la información que aparece en la pantalla para colocar los alimentos dentro de la cavidad del horno.</li> <li>3. Presione CONFIRM/MENU (CONFIRMAR/MENÚ) y ajuste el tiempo de cocción utilizando los botones numéricos o &lt;&gt;.</li> <li>4. Presione START (INICIO).</li> <li>5. Presione CANCEL (CANCELAR) cuando haya terminado.</li> </ol>
<b>Keep Warm (Mantener caliente)</b>	<b>Mantener caliente</b>	<p>Los alimentos deberán estar a la temperatura para ser servidos antes de colocarlos en el horno calentado.</p> <ol style="list-style-type: none"> <li>1. Presione Keep Warm (Mantener caliente).</li> <li>2. La temperatura se ajusta en 170 °F (75 °C). Presione los botones numéricos o &lt;&gt; para fijar la temperatura deseada.</li> <li>3. Presione START (INICIO).</li> <li>4. Presione CANCEL (CANCELAR) cuando haya terminado.</li> </ol> <p><b>NOTA:</b> El ventilador se apagará cuando se abra la puerta del horno. Si la puerta del horno permanece abierta demasiado tiempo, los elementos calentadores se apagará hasta que se la cierre. Todos los temporizadores, incluidas las funciones activas de Cook Time (Tiempo de cocción) y Timed Cook (Cocción programada), continuarán la cuenta regresiva.</p>
<b>Timer Set-Cancel (Ajustar - Cancelar temporizador)</b>	<b>Temporizador del horno</b>	<p>El temporizador se puede fijar en horas o minutos, hasta 24 horas.</p> <ol style="list-style-type: none"> <li>1. Presione Timer Set-Cancel (Ajustar - Cancelar temporizador).</li> <li>2. Presione los botones numéricos para fijar la duración del tiempo en hr - hr - min - min. Los ceros a la izquierda no tienen que introducirse. Por ejemplo, para 2 minutos, introduzca "2".</li> <li>3. Presione Timer Set-Cancel (Ajustar - Cancelar temporizador) para empezar la cuenta regresiva. Si se activa, sonará un tono al final de la cuenta regresiva.</li> <li>4. Timer Set-Cancel (Ajustar - Cancelar temporizador) de nuevo para cancelar el temporizador y volver a la hora del día. No presione el botón CANCEL (CANCELAR), ya que al hacerlo se apagará el horno.</li> <li>5. Si el temporizador está funcionando pero no aparece en la pantalla, presione Timer Set-Cancel (Ajustar/Cancelar temporizador) para que se muestre la cuenta regresiva durante 5 segundos.</li> </ol>
<b>Oven Light (Luz del horno)</b>	<b>Luz de la cavidad del horno</b>	<p>La luz del horno se controla con una tecla situada en el panel de control del horno. Mientras la puerta del horno está cerrada, presione el botón Oven Light (Luz del horno) para encender y apagar la luz. Cuando se abre la puerta del horno, la luz del horno se enciende automáticamente.</p>
<b>Clean Self/Steam (Autolimpieza/vapor)</b>	<b>Ciclo de limpieza</b>	<p>Consulte la sección "Ciclo de limpieza a vapor o autolimpieza" del manual del propietario.</p>
<b>Lock (Hold to Unlock) (Bloqueo [mantener presionado para desbloquear])</b>	<b>Bloqueo de controles del horno</b>	<p>Para acceder al bloqueo de controles del horno:</p> <ol style="list-style-type: none"> <li>1. Verifique que el horno esté apagado.</li> <li>2. Presione el botón Lock (Bloqueo).</li> <li>3. Sonará un tono y aparecerá el menú de bloqueo. Presione CONFIRM/MENU (CONFIRMAR/MENÚ) para bloquear el panel de control.</li> <li>4. Presione Lock (Bloqueo) durante 3 segundos para desbloquear. Cuando los controles estén bloqueados, no funcionará ningún botón.</li> </ol>
<b>Proof (Leudar)</b>	<b>Cómo leudar pan</b>	<ol style="list-style-type: none"> <li>1. Coloque la masa preparada en el horno. Presione Other Modes (Otros modos). Utilice los botones &lt;&gt; para desplazarse hasta la opción Proof (Leudar) y presione CONFIRM/MENU (CONFIRMAR/MENÚ).</li> <li>2. Presione los botones &lt;&gt; para seleccionar la temperatura de leudar y después presione START (INICIO).</li> <li>3. Presione CANCEL (CANCELAR) cuando termine el leudado.</li> </ol> <p>Consulte la sección "Cómo hacer leudar el pan" para obtener más información.</p>

TECLADO	FUNCIÓN	INSTRUCCIONES
<b>Air Broil (Asar a la parrilla con aire)</b>	<b>Asar a la parrilla</b>	<ol style="list-style-type: none"> <li>1. Presione Other Modes (Otros modos). Utilice los botones &lt;&gt; para desplazarse hasta la opción Air Broil (Asar a la parrilla con aire) y presione CONFIRM/MENU (CONFIRMAR/MENÚ).</li> <li>2. Presione los botones &lt;&gt; para seleccionar la temperatura (High, Medium, Low [Alta, Media, Baja]).</li> <li>3. Presione START (INICIO).</li> <li>4. Presione CANCEL (CANCELAR) cuando la comida esté lista.</li> </ol>
<b>Keep Warm (Mantener caliente)</b>	<b>Mantener la comida caliente a una temperatura determinada</b>	<ol style="list-style-type: none"> <li>1. Presione Other Modes (Otros modos). Utilice los botones &lt;&gt; para desplazarse hasta la opción Keep Warm (Mantener caliente) y presione CONFIRM/MENU (CONFIRMAR/MENÚ).</li> <li>2. Presione los botones numéricos o &lt;&gt; para seleccionar la temperatura.</li> <li>3. Presione START (INICIO).</li> <li>4. Presione CANCEL (CANCELAR) cuando sea necesario.</li> </ol>

## Temperatura de la superficie

Cuando la estufa está en uso, todas las superficies pueden calentarse, incluidas las perillas y la puerta del horno.

### Cajón de almacenamiento

Cuando el horno está en funcionamiento, es posible que el cajón se caliente. No guarde en el cajón objetos de plástico, paños ni otros objetos que pudieran derretirse o quemarse.

### Ducto de ventilación del horno

El ducto de ventilación del horno libera aire caliente y humedad del horno y no debe bloquearse ni taparse. No coloque objetos de plástico, papel ni otros objetos que puedan derretirse o quemarse cerca del ducto de ventilación del horno.

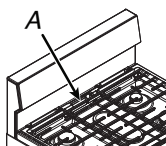

A. Ducto de ventilación del horno

## Quemadores de superficie

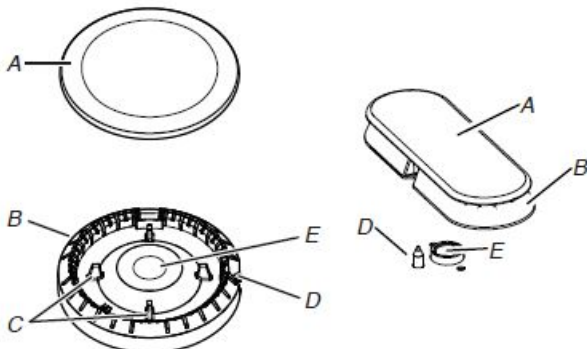

A. Tapa del quemador  
 B. Base del quemador  
 C. Espigas de alineación  
 D. Encendedor  
 E. Abertura del tubo de gas

**IMPORTANTE:** No obstruya el flujo de aire de combustión y ventilación alrededor de los bordes de la rejilla del quemador.

**Tapa del quemador:** Siempre mantenga la tapa del quemador en su lugar cuando use un quemador de la superficie. Una tapa del quemador limpia ayudará a prevenir el encendido deficiente y las llamas desaparejas. Siempre limpie la tapa del quemador después de un derrame, y quite y limpie periódicamente las tapas como se indica en la sección "Limpieza general".

**Alineamiento:** Asegúrese de alinear la abertura del tubo de gas en la base del quemador con el soporte de orificio en la superficie de cocción y el electrodo encendedor con la muesca en la base del quemador.

**Abertura del tubo de gas:** El gas debe fluir libremente a través de la abertura del tubo de gas para que el quemador se encienda como es debido. Mantenga esta zona libre de suciedad y no permita que ingresen derrames, alimentos, agentes de limpieza ni otros materiales a la abertura del tubo de gas. Para mantener los derrames lejos del tubo de gas, use siempre una tapa para los quemadores.

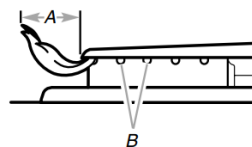

A. 1-1 1/2" (2,5-3,8 cm)  
 B. Orificios del quemador

**Orificios del quemador:** Revise las llamas del quemador ocasionalmente para fijarse que tengan el tamaño y la forma adecuados, como se muestra arriba. Una buena llama es de color azul, no amarillo. Mantenga esta zona libre de suciedad y no permita que ingresen derrames, alimentos, agentes de limpieza ni otros materiales en los orificios del quemador.

### Para limpiar:

**IMPORTANTE:** Antes de la limpieza, asegúrese de que todos los controles estén apagados y que el horno y la superficie de cocción estén fríos. No use limpiadores para horno, cloro ni eliminadores de óxido.

1. Retire la tapa de la base del quemador y limpie como se indica en la sección "Limpieza general" en el Manual del propietario.
2. Limpie la abertura del tubo de gas con un paño húmedo.

3. Limpie los orificios del quemador obstruidos con un alfiler recto, como se muestra. No agrande ni distorsione los puertos. No use un palillo de dientes de madera. Si se debe regular el quemador, póngase en contacto con un especialista en reparación capacitado.

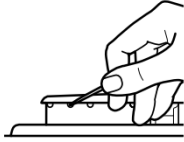

4. Vuelva a colocar la base del quemador. La base de cada quemador redondo está marcada con una letra que indica el tamaño del quemador. Vea la ilustración siguiente para las posiciones de los quemadores.

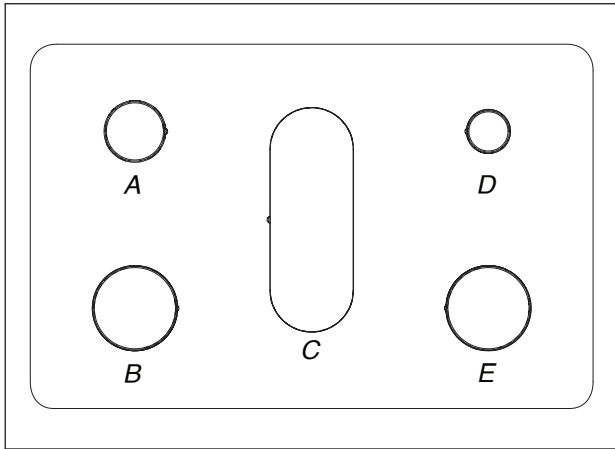

- |                          |                         |
|--------------------------|-------------------------|
| A. Mediano (semirrápido) | D. Pequeño (auxiliar)   |
| B. Grande (ultrarápido)  | E. Grande (ultrarápido) |
| C. Ovalado (OV)          |                         |

5. Vuelva a colocar la tapa del quemador y asegúrese de que las espigas de alineamiento estén debidamente alineadas con la tapa del quemador.

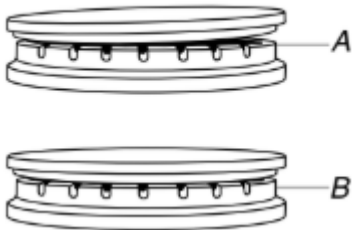

- A. Incorrecto  
B. Correcto

6. Coloque las tapas de los quemadores sobre las bases de los quemadores apropiados.

**IMPORTANTE:** Las bases de las tapas pequeñas e intermedias son distintas. No coloque una tapa de quemador sobre la base de quemador equivocada.



Tapa pequeña (auxiliar)

Tapa mediana (semirrápido)

Tapa grande (ultrarápido)

7. Encienda el quemador. Si el quemador no se enciende, verifique la alineación de la tapa. Si el quemador sellado igualmente no se enciende, no lo repare usted mismo. Comuníquese con un especialista en reparación competente.

## Rejillas de hierro forjado con bisagras EZ-2-Lift™

Las rejillas deben colocarse correctamente antes de cocinar. Cuando están bien colocadas, las rejillas deben quedar al ras y niveladas. La instalación incorrecta de las rejillas puede dar como resultado desportillados o rayas en la superficie de cocción. La superficie de cocción tiene rejillas con bisagras para facilitar la limpieza. Las rejillas se mueven hacia arriba y hacia la parte trasera de la superficie de cocción para otorgar un acceso fácil al área debajo de las rejillas. A medida que las rejillas giran hacia arriba, encajarán en un dispositivo de bloqueo que las mantendrá en posición vertical mientras se limpian. Estarán aproximadamente a 40 grados en la posición completamente abierta.

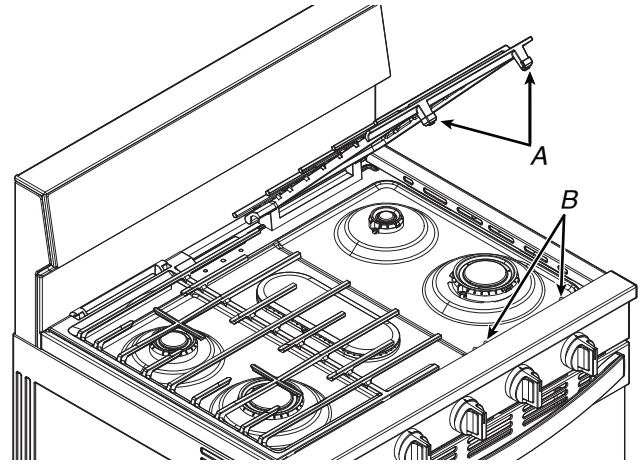

- A. Parachoques  
B. Hendiduras de alineación

Asegúrese de regresar las rejillas a su posición normal (abajo) una vez que se complete la limpieza. Las rejillas se pueden retirar para limpiar.

Para fijar las rejillas a sus bisagras, inserte el pasador de la rejilla en la ranura de la bisagra en la parte trasera de la superficie de cocción. Asegúrese de mantener la rejilla en ángulo sobre la superficie de cocción para evitar rayar la superficie de cocción hasta que la rejilla se asiente sobre el pasador de la bisagra. Después, coloque la rejilla sobre la superficie de cocción.

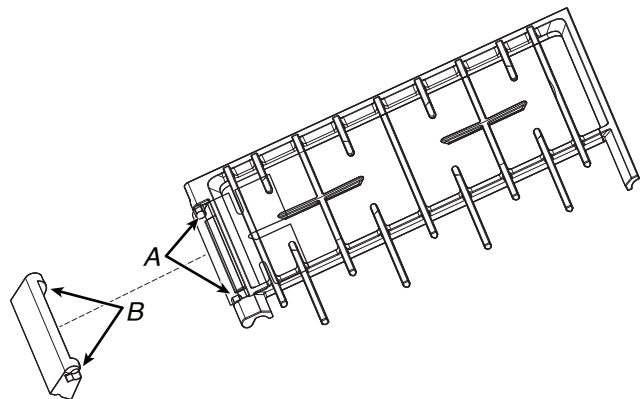

- A. Ranura de la rejilla  
B. Pasador de bisagra

A pesar de que las rejillas de los quemadores son duraderas, gradualmente perderán el brillo y/o cambiarán de color debido a las altas temperaturas de la llama de gas.

## Utensilios de cocina

**IMPORTANTE:** no deje utensilios de cocina vacíos sobre una zona de cocción, un elemento o un quemador de superficie que estén calientes.

El utensilio de cocina ideal debe tener fondo plano, lados rectos y una tapa que encaje bien, y el material debe ser de grosor medio a pesado.

Los acabados ásperos pueden rayar la superficie de cocción o las rejillas. El aluminio y el cobre pueden usarse como centro o base del utensilio de cocina. Sin embargo, cuando se usan como base pueden dejar marcas permanentes en las rejillas.

El material de los utensilios de cocina es un factor que influye en la rapidez y la uniformidad con la que se transmite el calor, lo que afecta los resultados de la cocción. Un acabado antiadherente tiene las mismas características que su material de base. Por ejemplo, un utensilio de cocina de aluminio con acabado antiadherente tendrá las propiedades del aluminio.

No deben usarse utensilios de cocina con superficies antiadherentes bajo el asador.

Verifique si el utensilio de cocina es plano colocando el borde recto de una regla a lo largo del fondo de este. Mientras rota la regla, no debe verse espacio ni luz entre la regla y el utensilio de cocina.

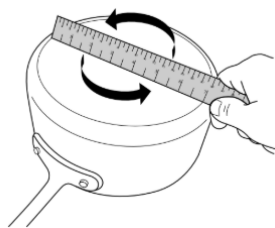

Utilice la siguiente tabla como guía para ver las características de los materiales de los utensilios de cocina.

Utensilios de cocina	Características
<b>Aluminio</b>	<ul style="list-style-type: none"> <li>Se calienta de manera rápida y uniforme.</li> <li>Sirve para todos los tipos de cocción.</li> <li>Los espesores medianos o pesados son óptimos para la mayoría de las tareas de cocción.</li> <li>Puede dejar restos de aluminio que se pueden atenuar si se limpian inmediatamente después de la cocción.</li> </ul>
<b>Hierro fundido</b>	<ul style="list-style-type: none"> <li>Se calienta de manera lenta y uniforme.</li> <li>Es bueno para dorar y freír.</li> <li>Mantiene el calor para una cocción lenta.</li> <li>Los bordes ásperos o las rebabas podrían rayar la superficie de cocción.</li> </ul>
<b>Cerámica o vitrocerámica</b>	<ul style="list-style-type: none"> <li>Siga las instrucciones del fabricante.</li> <li>Se calienta de manera lenta, pero irregular.</li> <li>Da los mejores resultados en los ajustes de calor bajo a medio.</li> <li>Podría rayar la superficie de cocción.</li> </ul>

Utensilios de cocina	Características
<b>Cobre</b>	<ul style="list-style-type: none"> <li>Se calienta de manera muy rápida y uniforme.</li> <li>Puede dejar residuos de cobre que se pueden atenuar si se limpian inmediatamente después de la cocción.</li> <li>Puede dejar manchas o adherencias permanentes en la superficie de cocción si se calienta en exceso.</li> </ul>
<b>Barro cocido</b>	<ul style="list-style-type: none"> <li>Siga las instrucciones del fabricante.</li> <li>Use con ajustes de calor bajos.</li> <li>Podría rayar la superficie de cocción.</li> </ul>
<b>Hierro fundido o acero con esmalte de porcelana</b>	<ul style="list-style-type: none"> <li>Vea acero inoxidable o hierro fundido.</li> <li>Los utensilios para hornear con esmalte de porcelana que no tengan la base de metal podrían pegarse a la superficie de cocción si se calientan en exceso.</li> </ul>
<b>Acero inoxidable</b>	<ul style="list-style-type: none"> <li>Se calienta de manera rápida, pero irregular.</li> <li>Un centro o una base de aluminio o cobre sobre acero inoxidable proporciona un calor uniforme.</li> </ul>

Para obtener resultados óptimos, el utensilio deberá estar centrado encima del quemador con la base nivelada sobre la rejilla. Deberá regularse la llama para que no se eleve por los costados del recipiente.

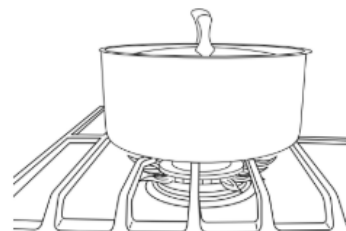

## Envasado casero

Al preparar envasados durante períodos prolongados, alterne el uso de los quemadores de superficie entre una tanda y otra. Esto da tiempo para que se enfríen las áreas que se han usado recientemente.

- Centre el recipiente para envasado sobre la rejilla, encima del quemador.
- No coloque el recipiente para envasado sobre 2 quemadores de superficie a la vez.
- Para obtener más información, póngase en contacto con la oficina de extensión del departamento de agricultura local o consulte guías para envasado casero publicadas. También pueden ofrecer ayuda las compañías que fabrican productos para envasado casero.

# Uso del horno

Durante el funcionamiento normal de la estufa, se pueden oír diversos ruidos cada vez que se encienden los quemadores para hornear o asar durante el ciclo de cocción:

- Es posible que las válvulas de gas emitan un ligero sonido de “estallido” cuando se abren o se cierran.
- Los encendedores emitirán un “chasquido” varias veces hasta que se detecte una llama.
- Sonará un “puf” cuando se encienda el quemador de hornear o el de asar.
- Es normal escuchar este sonido cada 1–3 minutos durante el ciclo.

Los olores y el humo son normales cuando el horno se usa las primeras veces o cuando tiene suciedad profunda.

**IMPORTANTE:** La salud de algunas aves es sumamente sensible a los gases emanados. La exposición a las emanaciones puede ocasionar la muerte de ciertas aves. Siempre traslade las aves a otra habitación cerrada y bien ventilada.

**NOTA:** En algunos modelos: El ventilador se apagará cuando se abra la puerta del horno. Si la puerta del horno permanece abierta demasiado tiempo, los elementos calentadores se apagarán hasta que se la cierre. Todos los temporizadores, incluidas las funciones activas de Cook Time (Tiempo de cocción) y Timed Cook (Cocción programada), continuarán la cuenta regresiva.

## Controles electrónicos del horno

### Pantalla de control

La pantalla destellará cuando se encienda o después de un corte de corriente. Presione el botón CANCEL (CANCELAR) para borrar. Cuando el horno no está en uso, se muestra la hora del día.

### Settings (Ajustes)

Muchas características del control del horno pueden regularse para satisfacer sus necesidades personales. Estos cambios se realizan mediante el botón Settings (Ajustes) o durante la configuración inicial del producto.

Presione el botón CANCEL (CANCELAR) para salir de Settings (Ajustes).

### Fahrenheit and Celsius (Fahrenheit y Celsius)

1. Presione el botón Settings (Ajustes) y, a continuación, los botones de flecha (< >) hasta que aparezca “Preferences” (Preferencias) en la pantalla y, a continuación, presione el botón CONFIRM/MENU (CONFIRMAR/MENÚ).
2. Utilice los botones de flecha (< >) para navegar hasta “Language & Regional” (Idioma y regional) y, a continuación, presione el botón CONFIRM/MENU (CONFIRMAR/MENÚ).
3. De nuevo, utilice los botones de flecha (< >) para navegar hasta “Temperature Unit” (Unidades de temperatura), y presione el botón CONFIRM/MENU (CONFIRMAR/MENÚ).
4. Una vez más, utilice los botones de flecha (< >) hasta el ajuste deseado (Fahrenheit o Celsius) y, a continuación, presione el botón CONFIRM/MENU (CONFIRMAR/MENÚ).

### Deshabilitar los tonos audibles

Apaga todos los tonos, incluso el tono de fin de ciclo y los tonos de los botones. Los tonos recordatorios permanecen activados cuando todos los tonos se han desactivado.

1. Presione el botón Settings (Ajustes) y, a continuación, los botones de flecha (< >) hasta que aparezca “Preferences” (Preferencias) en la pantalla y, a continuación, presione el botón CONFIRM/MENU (CONFIRMAR/MENÚ).
2. Utilice los botones de flecha (< >) para navegar hasta “Sound Volumes” (Volumen de sonido) y, a continuación, presione el botón CONFIRM/MENU (CONFIRMAR/MENÚ).

3. De nuevo, utilice los botones de flecha (< >) para navegar hasta “All Sounds” (Todos los sonidos), y presione el botón CONFIRM/MENU (CONFIRMAR/MENÚ).
4. Una vez más, utilice los botones de flecha (< >) para navegar hasta “Off” (Apag.) y, a continuación, presione el botón CONFIRM/MENU (CONFIRMAR/MENÚ).

### Temporizadores y tono de alerta

Activa o apaga los tonos que se escuchan al final de un ciclo.

1. Presione el botón Settings (Ajustes) y, a continuación, los botones de flecha (< >) hasta que aparezca “Preferences” (Preferencias) en la pantalla y, a continuación, presione el botón CONFIRM/MENU (CONFIRMAR/MENÚ).
2. Utilice los botones de flecha (< >) para navegar hasta “Sound Volume” (Volumen de sonido) y, a continuación, presione el botón CONFIRM/MENU (CONFIRMAR/MENÚ).
3. De nuevo, utilice los botones de flecha (< >) para navegar hasta “Timers & Alerts” (Temporizadores y alertas), y presione el botón CONFIRM/MENU (CONFIRMAR/MENÚ).
4. Una vez más, utilice los botones de flecha (< >) hasta el ajuste deseado (High, Med, etc.) (Alto, Medio) y, a continuación, presione el botón CONFIRM/MENU (CONFIRMAR/MENÚ).

### Tonos del botón

Permite activar o apagar los tonos que suenan al presionarse un botón.

1. Presione el botón Settings (Ajustes) y, a continuación, los botones de flecha (< >) hasta que aparezca “Preferences” (Preferencias) en la pantalla y, a continuación, presione el botón CONFIRM/MENU (CONFIRMAR/MENÚ).
2. Utilice los botones de flecha (< >) para navegar hasta “Sound Volume” (Volumen de sonido) y, a continuación, presione el botón CONFIRM/MENU (CONFIRMAR/MENÚ).
3. De nuevo, utilice los botones de flecha (< >) para navegar hasta “Buttons & Effects” (Botones y efectos), y presione el botón CONFIRM/MENU (CONFIRMAR/MENÚ).
4. Una vez más, utilice los botones de flecha (< >) hasta el ajuste deseado (High, Med, etc.) (Alto, Medio) y, a continuación, presione el botón CONFIRM/MENU (CONFIRMAR/MENÚ).

### Reloj de 12/24 horas

1. Presione el botón Settings (Ajustes) y, a continuación, los botones de flecha (< >) hasta que aparezca “Preferences” (Preferencias) en la pantalla y, a continuación, presione el botón CONFIRM/MENU (CONFIRMAR/MENÚ).
2. Utilice los botones de flecha (< >) para navegar hasta “Language & Regional” (Idioma y regional) y, a continuación, presione el botón CONFIRM/MENU (CONFIRMAR/MENÚ).
3. De nuevo, utilice los botones de flecha (< >) para navegar hasta “Time Format” (Formato de hora), y presione el botón CONFIRM/MENU (CONFIRMAR/MENÚ).
4. Una vez más, utilice los botones de flecha (< >) hasta el ajuste deseado (12 o 24h) y, a continuación, presione el botón CONFIRM/MENU (CONFIRMAR/MENÚ).

### Configurar/ajustar el reloj

1. Presione el botón Settings (Ajustes) y, a continuación, los botones de flecha (< >) hasta que aparezca “Preferences” (Preferencias) en la pantalla y, a continuación, presione el botón CONFIRM/MENU (CONFIRMAR/MENÚ).
2. Utilice los botones de flecha (< >) para navegar hasta “Language & Regional” (Idioma y regional) y, a continuación, presione el botón CONFIRM/MENU (CONFIRMAR/MENÚ).
3. De nuevo, utilice los botones de flecha (< >) para navegar hasta “Time Format” (Formato de hora), y presione el botón CONFIRM/MENU (CONFIRMAR/MENÚ).

4. Utilice los botones de flecha (<>) para realizar el ajuste (fecha, hora, formato) y, a continuación, presione el botón CONFIRM/MENU (CONFIRMAR/MENÚ).

## Modo Demo (Demostración)

**IMPORTANTE:** Esta característica está destinada al uso en el salón de ventas con una conexión eléctrica de 120 V y permite demostrar las características de control sin que se enciendan los elementos calentadores. Si se activa esta característica, el horno no funcionará.

1. Presione el botón Settings (Ajustes) y, a continuación, los botones de flecha (<>) hasta que aparezca "Info" (Información) en la pantalla y, a continuación, presione el botón CONFIRM/MENU (CONFIRMAR/MENÚ).
2. Utilice los botones de flecha (<>) para navegar hasta "Demo mode" (Demostración) y, a continuación, presione el botón CONFIRM/MENU (CONFIRMAR/MENÚ).
3. Una vez más, utilice los botones de flecha (<>) hasta el ajuste deseado (On [Enc.] u Off [Apag.]) y, a continuación, presione el botón CONFIRM/MENU (CONFIRMAR/MENÚ) e ingrese "1234".

## Modo Sabbath

El modo Sabbath (Sabbat) fija el horno para que permanezca encendido con un ajuste para hornear hasta que se apague.

Cuando se fije el modo Sabbath (Sabbat), solamente funcionará el ciclo Bake (Hornear). Todos los demás ciclos de cocción y limpieza estarán deshabilitados. No sonará ningún tono y la pantalla no indicará los cambios de temperatura.

Cuando se abra o se cierre la puerta del horno, la luz no se encenderá ni apagará y los elementos calentadores no se encenderán ni apagará de inmediato.

### Para activar/desactivar el modo Sabbath (Sabbat)

1. Presione el botón Settings (Ajustes) y, a continuación, los botones de flecha (<>) hasta que aparezca "Preferences" (Preferencias) en la pantalla y, a continuación, presione el botón CONFIRM/MENU (CONFIRMAR/MENÚ).
2. Utilice los botones de flecha (<>) para navegar hasta "Sabbath Mode" (Modo Sabbath) y, a continuación, presione el botón CONFIRM/MENU (CONFIRMAR/MENÚ).
3. Presione CONFIRM/MENU (CONFIRMAR/MENÚ) una vez que la opción "Set Sabbath" (Ajustar Sabbath) aparezca en pantalla. El modo Sabbath (Sabbat) permanecerá activo durante 74 horas o hasta que se apague manualmente.
4. Mantenga presionado el botón Cancel (Cancelar) para desactivar el modo Sabbath (Sabbat).

### Sabbath Bake (Hornear en Sabbath)

1. Presione el botón Settings (Ajustes) y, a continuación, los botones de flecha (<>) hasta que aparezca "Preferences" (Preferencias) en la pantalla y, a continuación, presione el botón CONFIRM/MENU (CONFIRMAR/MENÚ).
2. Utilice los botones de flecha (<>) para navegar hasta "Sabbath Mode" (Modo Sabbath) y, a continuación, presione el botón CONFIRM/MENU (CONFIRMAR/MENÚ).
3. Utilice los botones de flecha (<>) para navegar hasta "Sabbath Bake" (Hornear en Sabbath) y, a continuación, presione el botón CONFIRM/MENU (CONFIRMAR/MENÚ).
4. Lea y siga las instrucciones que aparecen en pantalla durante Sabbath Bake (Hornear en Sabbath) y presione el botón CONFIRM/MENU (CONFIRMAR/MENÚ).
5. Ajuste la temperatura de Sabbath Bake (Hornear en Sabbath) utilizando los botones de flecha (<>) o el teclado numérico. Y, a continuación, presione el botón START (INICIO) para iniciar la cocción.

## Idioma: Texto de desplazamiento de la pantalla

Las opciones de idioma son inglés, español y francés.

1. Presione el botón Settings (Ajustes) y, a continuación, los botones de flecha (<>) hasta que aparezca "Preferences" (Preferencias) en la pantalla y, a continuación, presione el botón CONFIRM/MENU (CONFIRMAR/MENÚ).
2. Utilice los botones de flecha (<>) para navegar hasta "Language & Regional" (Idioma y regional) y, a continuación, presione el botón CONFIRM/MENU (CONFIRMAR/MENÚ).
3. De nuevo, utilice los botones de flecha (<>) para navegar hasta "Language" (Idioma), y presione el botón CONFIRM/MENU (CONFIRMAR/MENÚ).
4. Una vez más, utilice los botones de flecha (<>) hasta el ajuste deseado (inglés, francés, español) y, a continuación, presione el botón CONFIRM/MENU (CONFIRMAR/MENÚ).

## Calibración de la temperatura del horno

**IMPORTANTE:** No use un termómetro para medir la temperatura del horno. Los elementos se encenderán y se apagará según sea necesario para mantener una temperatura uniforme, pero es posible que funcione en algún momento ligeramente caliente o frío a causa de este ciclo. La mayoría de los termómetros son lentos para reaccionar a los cambios de temperatura y no brindarán una lectura precisa a causa de este ciclo.

El horno proporciona temperaturas exactas; sin embargo, es posible que cocine más rápido o más despacio que su horno anterior, de manera que se puede ajustar la temperatura para adecuarla a sus necesidades de cocción. Puede cambiarse a Fahrenheit o a Celsius.

### Para ajustar la temperatura del horno:

1. Presione el botón Settings (Ajustes) y, a continuación, los botones de flecha (<>) hasta que aparezca "Preferences" (Preferencias) en la pantalla y, a continuación, presione el botón CONFIRM/MENU (CONFIRMAR/MENÚ).
2. Utilice los botones de flecha (<>) para navegar hasta "Temperature Calibration" (Calibración de temperatura) y, a continuación, presione el botón CONFIRM/MENU (CONFIRMAR/MENÚ).
3. Utilice los botones de flecha (<>) y CONFIRM/MENU (CONFIRMAR/MENÚ) para ajustar la temperatura según sea necesario.

## Colocación de las parrillas y los utensilios para hornear

Use como guía la ilustración siguiente.

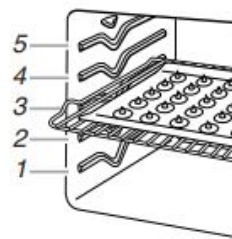

### Posiciones de la parrilla:

Parrilla 5: Para tostar pan o asar alimentos de poco grosor y sin grasa.

Parrilla 4: Canasta para freír al aire, hornear y asar a la parrilla con dos parrillas

Parrilla 3: La mayoría de los alimentos horneados en bandeja para galletas, bandeja para panecillos o bandeja para galletas con lados y pasteles en capas; asado de pollo troceado.

Parrilla 2: Pasteles, guisos, pan con levadura, panes rápidos, alimentos precocidos congelados y horneado en dos parrillas

Parrilla 1: Asado de cortes grandes y pequeños de carne y aves

### Utensilios para hornear

Para una cocción uniforme, el aire caliente debe poder circular. Deje 2" (5 cm) libres alrededor del utensilio para hornear y las paredes del horno. Asegúrese de que ningún utensilio para hornear esté directamente encima de otro.

### Cocción en varias parrillas

Dos parrillas: Use las posiciones para parrilla 2 y 4.

## Canasta para freír sin aceite

Parte de la eficacia de las freidoras sin aceite a la hora de freír los alimentos tiene que ver con la canasta perforada diseñada para ello. La canasta para freír sin aceite permite que el aire caliente circule por toda la superficie de los alimentos. Cuando utilice la función Air Fry (Freír sin aceite), coloque la canasta para freír sin aceite en la parte superior de una bandeja para hornear grande para recoger las migas, el aceite y mitigar el humo. Coloque la canasta y la lámina en la posición 4 de la parrilla del horno. Consulte la sección Colocación de las parrillas y los utensilios para hornear en la Guía de control o en la Guía del producto para obtener más detalles. Evite usar más de una canasta para evitar que los alimentos se cocinen de forma disparga.

## Hornear y asar

### Sistema de control de temperatura

El sistema de control de temperatura regula electrónicamente los niveles de calor del horno durante el precalentamiento y el horneado para mantener una temperatura precisa y obtener resultados de cocción óptimos. Los elementos o quemadores de horneado y asado a la parrilla se encienden y apagan a intervalos. En algunos modelos, el ventilador funcionará durante el precalentamiento y es posible que se encienda y apague durante intervalos breves durante el horneado para producir resultados óptimos. Esta función se activa automáticamente cuando el horno está en uso.

Antes de hornear o asar, coloque las parrillas de acuerdo con lo especificado en la sección "Colocación de las parrillas y los utensilios para hornear". Para asar, no es necesario esperar a que termine el ciclo de precalentamiento del horno antes de colocar los alimentos, a menos que la receta de cocina lo recomiende.

### Precalentamiento

Cuando comience un ciclo Bake (Horneado), el horno empezará a precalentarse después de que se presione el botón Start (Inicio). El horno tardará de 12 a 15 minutos aproximadamente para alcanzar 350 °F (177 °C) con todas las parrillas de horno provistas con el horno dentro de la cavidad. Cuanto mayor sea la temperatura, más tiempo tomará precalentar el horno. El ciclo Preheat (Precalentamiento) aumenta rápidamente la temperatura del horno. La temperatura real del horno superará la temperatura fijada para compensar la pérdida de calor cuando se abra la puerta del horno para introducir los alimentos. Esto asegura que el horno comience a la temperatura correcta cuando se coloquen los alimentos en el horno. Introduzca el alimento cuando suene el tono de precalentamiento. No abra la puerta durante el precalentamiento antes de que suene el tono.

## Rapid Preheat (Precalentamiento rápido)

Puede usarse Rapid Preheat (Precalentamiento rápido) para acortar el tiempo de precalentamiento. Deberá usarse solamente una parrilla estándar plana para horno durante Rapid Preheat (Precalentamiento rápido). Las parrillas adicionales deben quitarse antes de utilizar Rapid Preheat (Precalentamiento rápido). El ciclo de precalentamiento debe completarse antes de colocar los alimentos en el horno. Cuando haya terminado el ciclo de Rapid Preheat (Precalentamiento rápido), el horno pondrá en marcha un ciclo normal de horneado.

**IMPORTANTE:** El precalentamiento rápido se debe utilizar únicamente para hornear con una sola parrilla.

### Temperatura del horno

Mientras estén en uso, los elementos del horno se encenderán y se apagarán según sea necesario para mantener una temperatura constante, pero es posible que se tornen ligeramente calientes o fríos a causa de este ciclo. Si se abre la puerta del horno mientras se encuentra en uso, saldrá el aire caliente y el horno se enfriará, lo que podría afectar el tiempo y el rendimiento de la cocción. Se recomienda usar la luz del horno para controlar el progreso de la cocción.

**NOTA:** En los modelos con convección, el ventilador de convección puede funcionar en el modo de horneado sin convección para mejorar el rendimiento del horno.

## No Preheat (Sin precalentamiento) – Bake (Hornear)

No Preheat Bake (Hornear sin precalentamiento) funciona al combinar la fase de precalentamiento y horneado para ofrecer excelentes resultados sin esperar a que el horno se precaliente. Este ciclo solo debe usarse para hornear, no para asar, freír sin aceite ni para hornear por convección, y puede usarse con productos horneados, alimentos congelados y proteínas.

**IMPORTANTE:** Los tiempos de cocción pueden variar según la receta, observe los alimentos con frecuencia.

Cocine con una sola parrilla en el horno y siga todas las instrucciones del fabricante, incluyendo la ventilación, la cobertura, la mezcla o la colocación en una bandeja de hornear para garantizar un buen resultado.

- Retire las parrillas adicionales del horno y coloque una parrilla en el horno a nivel de la parrilla 3.
- Para los alimentos sensibles al dorado del fondo, es posible que deba aumentar la parrilla al nivel 4 y/o usar una bandeja para hornear ligera, brillante y aislada para obtener resultados óptimos.
- Coloque el plato en el centro de la parrilla y hornee un solo paquete o charola por vez.
- Use la temperatura de la receta/paquete.
- Dependiendo del alimento que vaya a cocinar, el tiempo de cocción puede cambiar. Esté preparado para revisar los alimentos antes del tiempo mínimo de cocción de la receta/paquete, los alimentos pueden cocinarse más rápido.
- Para temperaturas superiores a 450° F, los alimentos pueden tardar más que el tiempo de cocción de la receta/paquete.

## No preheat (Sin precalentamiento) – Pizza y lasaña congeladas

Los ciclos de No Preheat (Sin precalentamiento) para frozen pizza (pizza congelada) y frozen lasagna (lasaña congelada) ajustan automáticamente el tiempo de horneado del fabricante combinando el precalentamiento y el horneado para ofrecer excelentes resultados con alimentos congelados envasados sin tener que esperar. Se pueden elegir dos opciones programadas para alimentos: pizza, lasaña. Los ciclos No Preheat (Sin precalentamiento) han sido personalizados para funcionar solo con estos alimentos.

**IMPORTANTE:** Cuando se utiliza No Preheat (Sin precalentamiento), siga todas las instrucciones del fabricante, incluyendo la ventilación, la cobertura, la mezcla o la colocación en una bandeja de hornear para garantizar un buen resultado. Al cocinar alimentos congelados, solo se deben cocinar los que contengan instrucciones para cocinarlos en un horno convencional.

- Coloque el recipiente en el centro de la parrilla y seleccione una de las posiciones de parrilla recomendadas para el precalentamiento en la sección “Posición de las parrillas y los utensilios para hornear”.
- Hornee un solo paquete o charola a la vez.
- Utilice la temperatura y el tiempo de horneado mínimo recomendados en el paquete.
- Un pitido le indicará que debe revisar si los alimentos están cocidos antes de que se complete el tiempo de cocción y nuevamente al finalizar el tiempo de cocción. La pantalla le indicará que agregue tiempo de cocción o que finalice el ciclo.

## Asar a la parrilla

Cuando ase a la parrilla, precaliente el horno durante 5 minutos antes de colocar los alimentos, a menos que se recomiende otra cosa en la receta. Coloque el alimento sobre la rejilla en un recipiente para asar y sitúela en el centro de la parrilla del horno.

**IMPORTANTE:** Cierre la puerta para garantizar una temperatura adecuada para asar a la parrilla. Los elementos no se encienden si la puerta está abierta. Si se abre la puerta del horno durante el asado a la parrilla, el elemento asador se apagará de inmediato y se encenderá una vez que se cierre la puerta.

Para obtener un control más preciso al cocinar a la parrilla, cambie la temperatura mientras esté asando a la parrilla. Cuanto más bajo sea el ajuste de temperatura, más lenta será la cocción. Los cortes más gruesos y las piezas de carne, pescado y aves con forma irregular se pueden cocinar mejor con ajustes para asar a la parrilla más bajos. Use las parrillas 4 o 5 para asar a la parrilla. Consulte la sección “Posición de las parrillas y los utensilios para hornear” para obtener más información.

- Para obtener resultados óptimos, utilice un recipiente para asar y una parrilla. Están diseñados para drenar los jugos y ayudar a evitar salpicaduras y humo.

Si desea comprar un recipiente para asar, puede realizar un pedido. Para obtener información de contacto, consulte la Guía de inicio rápido.

**NOTA:** los olores y el humo son normales cuando el horno se usa las primeras veces o cuando tiene suciedad profunda.

## Air Frying (Freír sin aceite)

Durante la fritura sin aceite, los elementos calefactores y el ventilador se encienden y apagan en intervalos para mantener la temperatura del horno mientras el ventilador hace circular el aire caliente. Cierre la puerta del horno para garantizar la temperatura adecuada.

**IMPORTANTE:** Los tiempos de cocción, las temperaturas y las instrucciones generales pueden variar según la receta.

Freír sin aceite en una cavidad de horno grande permite freír más alimentos a la vez, por lo que cabe esperar tiempos de horneado más largos.

- Al freír sin aceite, los alimentos deben estar uniformemente espaciados en la canasta para freír sin aceite en una sola capa.
- Consulte las instrucciones de los alimentos envasados para hornear en horno convencional con respecto al tiempo y la temperatura para freír sin aceite.
- Para recetas de alimentos frescos con tiempos de cocción superiores a 30 minutos, se recomienda un precalentamiento de 5-10 minutos.
- Para alimentos congelados, con hueso o densos con tiempos de cocción de menos de 15 minutos, es posible que se requiera tiempo adicional.
- No se recomienda utilizar masa húmeda al freír sin aceite.
- Para obtener el mejor rendimiento, agite o voltee los alimentos a la mitad del tiempo de hornear. Asegúrese de cerrar la puerta del horno después de retirar e introducir los alimentos de nuevo en la cavidad.
- Rocíe la cesta para freír con aceite para evitar que los alimentos se peguen a esta.

**NOTA:** Los alimentos grasientos pueden producir humo durante el ciclo de fritura sin aceite. El uso adecuado de la canasta para freír sin aceite y de la bandeja para hornear ayudará a reducir la cantidad de humo producida. Mantener un horno y una bandeja para hornear limpios también ayudará a reducir la cantidad de humo.

## Cocción por aire

Los ciclos de cocción por aire encienden y apagan el quemador de hornear en intervalos mientras el ventilador hace circular el aire caliente. Este movimiento de aire caliente ayuda a mantener una temperatura uniforme en todo el horno, cocina los alimentos más uniformemente y deja las superficies crujientes a la vez que atrapa la humedad y hace que los panes salgan con cortezas más crujientes.

**IMPORTANTE:** Con la cocción por aire, la mayoría de los alimentos se pueden cocinar a una temperatura más baja o durante menos tiempo. Esta estufa reduce automáticamente la temperatura fijada del horno en 25 °F (15 °C) para la cocción por aire.

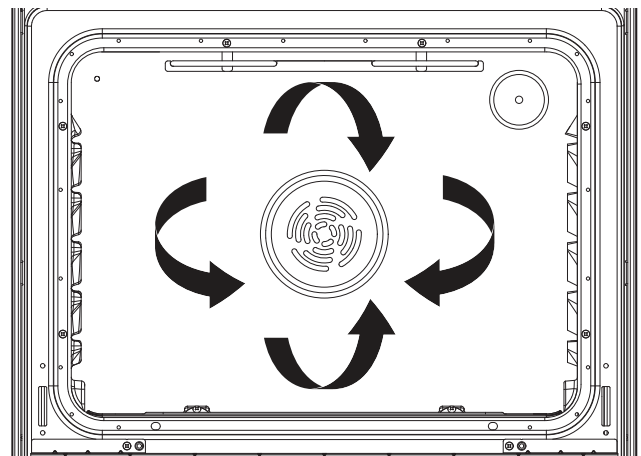

Si se abre la puerta del horno durante la cocción por convección, el ventilador se apagará de inmediato. Se encenderá nuevamente cuando cierre la puerta del horno.

**NOTA:** La puerta del horno debe estar cerrada para asar a la parrilla con aire.

### Opciones de convección

**Air Bake (Hornear con aire):** horneado en varias parrillas para galletas, bizcochos, panes, guisados, tartas, tortas y pasteles.

**Air Roast (Asar al aire):** pollo o pavo entero, verduras, asados de cerdo y de carne de res.

**Air Broil (Asar a la parrilla con aire):** cortes más gruesos o piezas de carne, pescado o ave de forma irregular

## Cómo leudar pan

Al leudar el pan, la masa se prepara para el horneado activando la levadura. Siga las instrucciones de la receta como guía. El leudado estándar deberá usarse para la masa fresca, la masa descongelada y para el primer y segundo leudado.

### Para leudar:

Antes del primer leudado, coloque la masa en un tazón ligeramente engrasado y cúbrala de modo flojo con papel encerado revestido de manteca. Coloque en la guía 2 de la parrilla y cierre la puerta del horno.

**NOTA:** Si la temperatura del horno es mayor de 115 °F (46 °C), la pantalla indicará "Oven Cooling" (Horno enfriándose) hasta que la temperatura esté por debajo de 115 °F (46 °C).

## Contrapesos

Los "ladrillos" del electrodoméstico son contrapesos que ayudan a evitar que la estufa se incline. Sirven como lastre para proporcionar estabilidad a la estufa. Se instalan por motivos de seguridad y no deben retirarse.

Según el modelo:

- Habrá 0 - 4 contrapesos en la unidad (algunos modelos más nuevos no los tienen)
- Pueden o no ser visibles para el cliente. Algunos pueden estar ocultos detrás de paneles.

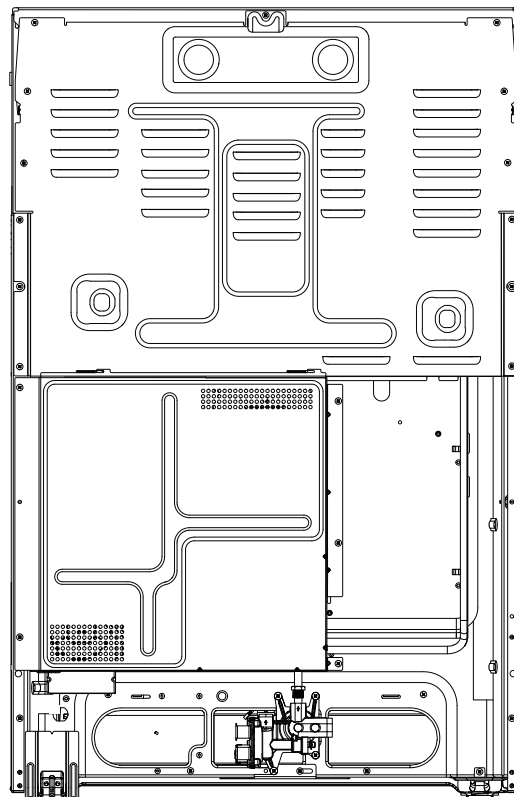

## Ventilador de refrigeración

Es normal que todas las estufas tengan un ventilador automático que funcione cuando el horno está en uso y/o después de que se complete un ciclo. Dependiendo de la temperatura del horno, la duración del ciclo y el entorno ambiental, el ventilador de refrigeración puede o no encenderse durante o después de los ciclos de cocción.

El ventilador de refrigeración funcionará hasta alcanzar una temperatura segura. Si el ventilador funciona durante un tiempo significativo, apague y encienda el electrodoméstico para restablecer el control.

Dependiendo de la temperatura dentro de la cavidad después de que finalice un ciclo de cocción, el ventilador de refrigeración puede seguir funcionando durante algún tiempo para enfriar el electrodoméstico. Esto es normal. La puerta se puede abrir en cualquier momento para agregar o quitar alimentos y/o iniciar otro ciclo de cocción.

- El ventilador permite una refrigeración adecuada del electrodoméstico.
- El ventilador puede funcionar durante varios minutos después del ciclo de cocción.
- Mantenga los controles electrónicos fríos durante las funciones del horno, como BAKE (HORNEAR), BROIL (ASAR A LA PARRILLA) o CLEAN (LIMPIAR).

## Olor y aroma

Puede ser normal una pequeña cantidad de humo u olor, especialmente la primera vez que se utiliza una nueva estufa u horno. Es causado por el calentamiento de piezas nuevas, materiales aislantes, un recubrimiento protector de aceite que se utiliza en el proceso de fabricación y/o la cinta utilizada en el envío. Debe disiparse después de los primeros usos.

**IMPORTANTE:** La salud de algunas aves es sumamente sensible a los gases emanados. La exposición a las emanaciones puede ocasionar la muerte de ciertas aves. Siempre traslade las aves a otra habitación cerrada y bien ventilada.

Se recomienda que no cocine ningún alimento antes de este ciclo ya que el olor y, potencialmente, el sabor pueden transferirse a la comida.

Asegúrese de que todos los materiales de empaque se hayan sacado de la cavidad del horno. Programe el horno a un ciclo de "Bake" (Hornear), ajustando la temperatura a 350 grados. Continúe ejecutando el ciclo durante 60 minutos. Si el olor persiste después del ciclo, repita el proceso una o dos veces más. Una vez que la cavidad del horno esté fría, limpie el interior con un paño suave y húmedo.

**NOTA:** Para ayudar a que el olor se disipe más rápidamente, abra una ventana o aumente la ventilación en la zona.