



BOSCH



Register your
appliance and
join the Bosch
family of perks:
[bosch-home.com/us/
mybosch](https://bosch-home.com/us/mybosch)

Lavadora

WGA14400UC

[es-mx] Instrucciones de uso e instrucciones de instalación



Se puede encontrar información y explicaciones adicionales en línea. Escanear el código QR en la página de título.



Tabla de contenidos

1 Seguridad	4	6 Familiarizándose con el aparato	22
1.1 Definiciones de seguridad	4	6.1 Aparato	22
1.2 Indicaciones generales	4	6.2 Compartimiento para detergente	22
1.3 Uso previsto	4	6.3 Panel de control	23
1.4 Limitación del grupo de usuarios	5	7 Display	23
1.5 Instrucciones de conexión a tierra	5	8 Teclas	25
1.6 Instalación segura	6	9 Programas	26
1.7 Uso seguro	8	10 Accesorios	29
1.8 Limpieza y mantenimiento seguros	10	11 Prendas	30
1.9 Advertencias en virtud de la Proposición 65 del estado de California	10	11.1 Preparación de la ropa	30
2 Evitar daños materiales	12	12 Detergente y productos de limpieza	30
3 Protección del medio ambiente y ahorro	13	13 Manejo básico	31
3.1 Consejos para la eliminación del embalaje	13	13.1 Encender el aparato	31
3.2 Ahorrar energía y recursos	13	13.2 Ajustar un programa	31
3.3 Modo de ahorro de energía	13	13.3 Abrir la puerta	31
4 Instalación y conexión	13	13.4 Introducir la ropa en la lavadora	31
4.1 Desembalaje del aparato	13	13.5 Colocar el dosificador	31
4.2 Alcance de la entrega	14	13.6 Utilizar el dosificador	32
4.3 Requisitos del lugar de ubicación	14	13.7 Añadir detergente y productos de limpieza	32
4.4 Tipos de instalación	15	13.8 Iniciar el programa	32
4.5 Retirar los seguros para el transporte	17	13.9 Remojar prendas	32
4.6 Conectar el aparato a la red eléctrica	18	13.10 Añadir más ropa	33
4.7 Nivelar el aparato	19	13.11 Cancelar el programa	33
5 Antes del primer uso	20	13.12 Retirar la ropa	33
5.1 Iniciar ciclo de lavado en vacío	20	13.13 Apagar el aparato	33
		14 Bloqueo del panel de control	33
		14.1 Activar bloqueo del panel de control	33
		14.2 Desactivar bloqueo del panel de control	33

15 Ajustes básicos	33
15.1 Vista general de los ajustes básicos	34
15.2 Modificar los ajustes básicos	34
16 Limpieza y cuidados	34
16.1 Limpieza del tambor	34
16.2 Limpieza del compartimiento para detergente	35
16.3 Limpiar la bomba de desague	36
16.4 Limpiar el cierre de goma	39
17 Solucionar pequeñas averías	39
17.1 Desbloqueo de emergencia	44
18 Transporte, almacenamiento y eliminación de desechos	45
18.1 Desmontar el aparato	45
18.2 Colocar los seguros de transporte	45
18.3 Puesta en funcionamiento de nuevo del aparato	45
18.4 Eliminación de los aparatos usados	45
19 Servicio de atención al cliente	46
19.1 Número de modelo (E-Nr.) y número de fabricación (FD)	46
20 Datos técnicos	46



INSTRUCCIONES DE SEGURIDAD IMPORTANTES

LEA Y CONSERVE ESTAS INSTRUCCIONES

Leer atentamente todas las instrucciones antes de proceder con el uso del aparato. Para reducir el riesgo de incendio, descarga eléctrica y lesiones personales al utilizar el aparato, se deben tomar precauciones de seguridad básicas, incluidas las que se detallan en las siguientes instrucciones de seguridad.

1.1 Definiciones de seguridad

Aquí puede encontrar explicaciones de las palabras de señal de seguridad utilizadas en este manual.

ADVERTENCIA

Esto indica que pueden producirse la muerte o heridas graves si no se cumple con esta advertencia.

PRECAUCIÓN

Esto indica que pueden producirse heridas leves o moderadas si no se cumple con esta advertencia.

AVISO

Esto indica que pueden producirse daños en el aparato o en los bienes si no se cumple con este aviso.

Nota: Esto alerta sobre información importante.

1.2 Indicaciones generales



- Lea atentamente estas instrucciones.
- Guarde las instrucciones y la información del producto para consultas posteriores o para el próximo propietario.
- El aparato no debe conectarse en caso de haber sufrido daños durante el transporte.

1.3 Uso previsto

La conexión de aparatos sin enchufe solo puede ser efectuada por personal especializado y autorizado. El fabricante no se hace responsable de los daños derivados de conexiones realizadas de manera incorrecta. Los daños derivados de una conexión realizada de manera incorrecta no están cubiertos por la Declaración de Garantía Limitada del Producto.



INSTRUCCIONES DE SEGURIDAD IMPORTANTES

LEA Y CONSERVE ESTAS INSTRUCCIONES

Utilizar este aparato solo:

- para lavar prendas adecuadas para lavar en máquina y lana lavable a mano según la etiqueta de lavado.
- con agua de la llave y detergentes y productos de cuidado convencionales adecuados para lavadoras.
- en espacios cerrados del hogar y en usos similares como, por ejemplo, en el área de cocina para empleados en tiendas, oficinas y otros entornos de trabajo; en granjas; por clientes en hoteles, moteles y otros entornos residenciales típicos; en alojamientos tipo cama y desayuno.
- hasta una altura de 4000 m sobre el nivel del mar.

1.4 Limitación del grupo de usuarios

Este aparato no está diseñado para ser utilizado por personas (incluidos niños) con capacidades físicas, sensoriales o mentales reducidas, o falta de experiencia y conocimiento, a menos que sean supervisados o instruidos acerca del uso del aparato por una persona responsable de su seguridad.

Impida que los niños jueguen con el aparato.

La limpieza y el cuidado del aparato a cargo del usuario no deberán ser efectuados por niños si no cuentan con la supervisión de una persona adulta responsable.

Mantener a los niños menores de 3 años y a los animales domésticos alejados del aparato.

1.5 Instrucciones de conexión a tierra

Este aparato debe estar conectado a tierra. En caso de mal funcionamiento o fallo, la conexión a tierra reducirá el riesgo de descarga eléctrica, proporcionando una vía de menor resistencia para la corriente eléctrica. Este aparato viene equipado con un cable que tiene un conductor de conexión de equipo a tierra. La instalación, las conexiones eléctricas y la conexión a tierra deben cumplir con todas las normas aplicables.

ADVERTENCIA;

Una conexión a tierra inadecuada del conductor de toma de tierra del equipo puede resultar en riesgo de descarga eléctrica.

- ▶ Consultar con un electricista cualificado o representante de mantenimiento autorizado en caso de duda con respecto a la correcta conexión a tierra del aparato.



INSTRUCCIONES DE SEGURIDAD IMPORTANTES

LEA Y CONSERVE ESTAS INSTRUCCIONES

1.6 Instalación segura

ADVERTENCIA;

Para evitar el riesgo de lesiones por una instalación incorrecta, debe tenerse en cuenta lo siguiente.

- ▶ Asegúrese de que se sigan todas las instrucciones de instalación antes de su uso.
- ▶ Conectar y poner en funcionamiento el aparato solo de conformidad con los datos que figuran en la placa de características.
- ▶ Conectar el aparato solo a una fuente de alimentación con corriente alterna a través de una toma de corriente instalada reglamentariamente y provista de puesta a tierra.
- ▶ La conexión de puesta a tierra de la instalación eléctrica doméstica debe estar instalada de acuerdo con las normas vigentes. La instalación debe disponer de una sección de cable suficientemente grande.
- ▶ En caso de utilizar un interruptor de corriente diferencial, colocar solo un tipo de calentamiento con el símbolo .
- ▶ No alimentar nunca el aparato a través de un dispositivo de conmutación externo, como por ejemplo, un reloj avisador o un mando remoto.
- ▶ Cuando el aparato esté montado, el enchufe del cable de conexión a la red debe quedar accesible, o, en caso de que no sea posible, debe haberse instalado un dispositivo de separación en la instalación eléctrica fija según lo dispuesto en las normas de instalación.
- ▶ Al instalar el aparato debe prestarse atención a que el cable de conexión de red no quede atrapado ni se dañe.

Para evitar el riesgo de lesiones por el aislamiento dañado del cable de alimentación, tenga en cuenta lo siguiente.

- ▶ Evite siempre que el cable de conexión de red entre en contacto con fuentes de calor o piezas calientes del aparato.
- ▶ Evite siempre que el cable de conexión de red entre en contacto con bordes puntiagudos o afilados.
- ▶ No doble, aplaste ni modifique el cable de conexión de red.

ADVERTENCIA;

Para evitar el riesgo de lesiones por un cable de alimentación alargado y adaptadores no aprobados, tenga en cuenta lo siguiente.

- ▶ No utilizar cables de prolongación ni regletas de tomas de corriente múltiples.
- ▶ Utilizar solo adaptadores y cables de conexión de red autorizados por el fabricante.



INSTRUCCIONES DE SEGURIDAD IMPORTANTES

LEA Y CONSERVE ESTAS INSTRUCCIONES

- ▶ Si el cable de conexión es demasiado corto y no se dispone de un cable de conexión a la red más largo, hacer que un electricista realice los ajustes necesarios conforme a las normativas eléctricas nacionales y locales.

ADVERTENCIA;

El elevado peso del aparato podría causar lesiones al levantarlo.

- ▶ Levantar el aparato solamente con ayuda de otra persona.

Si el aparato se coloca incorrectamente en una columna de lavado y secado, este puede caerse.

- ▶ Apilar la secadora únicamente con el kit de conexión suministrado por el fabricante sobre una lavadora. No se permite otro método de instalación.
- ▶ No colocar el aparato apilado en forma de lavadora secadora vertical si el fabricante de la secadora no proporciona un kit de unión adecuado.
- ▶ No colocar de manera apilada vertical aparatos de lavado y secado de fabricantes diferentes y de distintas profundidades y anchos.
- ▶ No instalar un conjunto apilado de lavadora y secadora sobre una base o pedestal; los aparatos pueden caerse.

ADVERTENCIA;

Los niños pueden ponerse el material de embalaje por encima de la cabeza, o bien enrollarse en él, y asfixiarse.

- ▶ Mantener el material de embalaje fuera del alcance de los niños.
- ▶ No permita que los niños jueguen con el material de embalaje.

PRECAUCIÓN;

El aparato puede moverse o vibrar durante el funcionamiento.

- ▶ Instalar el aparato en una superficie limpia, plana y firme.
- ▶ Nivelar el aparato usando el pie del mismo y un nivelador de agua.

Existe el riesgo de tropezar si las mangueras y los cables de conexión a la red no están instalados correctamente.

- ▶ Instalar las mangueras y los cables de conexión a la red de modo que no constituyan un obstáculo.

Si se mueve el aparato en dirección a los componentes que sobresalen, como p. ej. la puerta, las piezas pueden romperse.

- ▶ No desplazar el aparato en dirección a los componentes sobresalientes.

PRECAUCIÓN;

Los bordes afilados del aparato pueden causar cortes al tocarlos.

- ▶ No tocar los bordes afilados del aparato.
- ▶ Usar guantes de protección al instalar y transportar el aparato.



INSTRUCCIONES DE SEGURIDAD IMPORTANTES

LEA Y CONSERVE ESTAS INSTRUCCIONES

1.7 Uso seguro

ADVERTENCIA;

Para evitar el riesgo de lesiones por un aparato o cable de alimentación dañado, tenga en cuenta lo siguiente.

- ▶ No poner nunca en funcionamiento un aparato dañado.
- ▶ No jalar nunca el cable de conexión a la red eléctrica para desenchufar el aparato. Desenchufar siempre el cable de conexión de red de la toma de corriente.
- ▶ Si el aparato o el cable de conexión de red están dañados, desenchufar inmediatamente el cable de conexión de red o desconectar el fusible de la caja de fusibles y cerrar la llave del agua.
- ▶ Llamar al servicio de atención al cliente. → *Página 46*

La penetración de humedad puede causar una descarga eléctrica.

- ▶ El aparato solo debe utilizarse en espacios interiores.
- ▶ No exponer el aparato a fuentes intensas de calor y humedad.
- ▶ No utilizar limpiadores por chorro de vapor, limpiadores de alta presión, mangueras o rociadores para limpiar el aparato.

ADVERTENCIA;

Los niños pueden quedar encerrados en el aparato y poner así en peligro su vida.

- ▶ El aparato no debe instalarse detrás de una puerta con cerradura, una puerta corrediza o una puerta con una bisagra en el lado opuesto al aparato que impida que este se abra completamente.
- ▶ En el caso de aparatos inservibles, extraer el enchufe del cable de conexión a la red; a continuación, cortar el cable de conexión a la red y retirar la puerta del aparato.

Al centrifugar prendas grandes e impermeables, se pueden producir desajustes que provoquen daños.

- ▶ No lavar ni centrifugar prendas grandes e impermeables, como mantas o cubrecolchones, en el aparato.

ADVERTENCIA;

Los niños pueden inhalar o ingerir pequeñas piezas y asfixiarse.

- ▶ Mantener las piezas pequeñas fuera del alcance de los niños.
- ▶ No permita que los niños jueguen con piezas pequeñas.



INSTRUCCIONES DE SEGURIDAD IMPORTANTES

LEA Y CONSERVE ESTAS INSTRUCCIONES

ADVERTENCIA;

Un sistema de agua caliente que no se utilice durante 2 semanas o más puede generar gas hidrógeno inflamable.

- ▶ Antes de poner en funcionamiento el aparato, abrir todos los grifos de agua caliente durante unos minutos para liberar el gas hidrógeno.
- ▶ No fumar ni utilizar fuego abierto en estos minutos.

ADVERTENCIA;

La ingesta de detergentes y otros productos de limpieza puede provocar intoxicaciones.

- ▶ En caso de ingestión, consultar inmediatamente con un médico.
- ▶ Guardar los detergentes y los productos de limpieza en un lugar no accesible para los niños.

ADVERTENCIA;

Si la ropa ha sido tratada previamente con detergentes inflamables que contienen solventes, esto puede provocar una explosión en el aparato.

- ▶ Enjuagar bien con agua la ropa pretratada antes de lavarla.

PRECAUCIÓN;

La tapa puede romperse al subir o gatear por encima del aparato.

- ▶ No subirse ni gatear por el aparato.

Al apoyarse o recostarse sobre la puerta abierta, el aparato se puede volcar.

- ▶ No apoyarse ni recostarse sobre la puerta del aparato.
- ▶ No colocar objetos sobre la puerta del aparato.

Si se introducen las manos en el tambor cuando esté girando, pueden producirse lesiones.

- ▶ Esperar a que el tambor se haya parado antes de introducir las manos.

PRECAUCIÓN;

Al lavar con programas a elevadas temperaturas, el agua de lavado se calienta mucho.

- ▶ No tocar el agua de lavado caliente.

PRECAUCIÓN;

Si se abre el compartimento para detergente, puede que los productos de limpieza se derramen.

Al contacto con los ojos o con la piel puede provocar irritaciones.

- ▶ En caso de que los ojos o la piel entren en contacto con detergentes o productos de limpieza, deben lavarse con agua limpia en abundancia.
- ▶ En caso de ingestión, consultar inmediatamente con un médico.



INSTRUCCIONES DE SEGURIDAD IMPORTANTES

LEA Y CONSERVE ESTAS INSTRUCCIONES

- ▶ Guardar los detergentes y los productos de limpieza en un lugar no accesible para los niños.

1.8 Limpieza y mantenimiento seguros

ADVERTENCIA;

Para evitar riesgos de lesiones derivadas de reparaciones inadecuadas, se recomienda seguir las siguientes indicaciones.

- ▶ Nunca modificar técnicamente el aparato o sus características.
- ▶ No manipular los mandos.
- ▶ Únicamente los técnicos especialistas o los proveedores de servicios autorizados deben llevar a cabo reparaciones.
- ▶ Solo se pueden utilizar repuestos originales para reparar el aparato.
- ▶ Si el cable de conexión de red de este aparato resulta dañado, éste debe ser sustituido por el fabricante, por el servicio de atención al cliente o por una persona cualificada a fin de evitar posibles situaciones de peligro.

La penetración de humedad puede causar una descarga eléctrica.

- ▶ Antes de proceder con la limpieza, hay que desconectar el enchufe o los fusibles de la caja de fusibles.
- ▶ No utilizar limpiadores por chorro de vapor, limpiadores de alta presión, mangueras o rociadores para limpiar el aparato.

ADVERTENCIA;

Para evitar el riesgo de lesiones por el uso de piezas de repuesto y accesorios no originales, tenga en cuenta lo siguiente.

- ▶ Utilice únicamente piezas de repuesto y accesorios aprobados por el fabricante.

ADVERTENCIA;

El uso de detergentes con disolventes puede liberar vapores peligrosos para la salud.

- ▶ No emplear detergentes que contengan disolventes.

1.9 Advertencias en virtud de la Proposición 65 del estado de California

Este producto puede contener un químico que el Estado de California reconoce como potencialmente cancerígeno o causante de daños



INSTRUCCIONES DE SEGURIDAD IMPORTANTES

LEA Y CONSERVE ESTAS INSTRUCCIONES

reproductivos. Por tanto, su producto debe llevar en su embalaje la siguiente etiqueta de conformidad con la legislación de California:

ADVERTENCIA EN VIRTUD DE LA PROPOSICIÓN 65 DEL ESTADO DE CALIFORNIA:

⚠️ ADVERTENCIA

Cáncer y daño reproductivo - www.P65Warnings.ca.gov

2 Evitar daños materiales

AVISO

Una mala dosificación de suavizantes, detergentes, y productos de limpieza puede influir negativamente en el funcionamiento del aparato.

- ▶ Tener en cuenta las recomendaciones de dosificación del fabricante.
- ▶ Utilizar únicamente suavizantes o productos antiestáticos específicamente recomendados por el fabricante del producto para este uso.

Superar la carga admisible máxima puede afectar al funcionamiento de la unidad.

- ▶ Tener en cuenta la carga máxima para cada programa y no superarla. → *Página 26*

El aparato está provisto de seguros para el transporte.

Si no se retiran los seguros de transporte, pueden ocasionarse daños materiales y en el aparato.

- ▶ Antes de la primera puesta en marcha, retirar por completo y guardar los seguros de transporte.
- ▶ Antes de cada transporte, deben instalarse por completo todos los seguros de transporte para evitar daños por transporte.

La conexión incorrecta de la manguera de alimentación de agua puede causar daños materiales.

- ▶ Apretar a mano las uniones roscadas de la entrada de agua.
- ▶ Conectar la manguera de alimentación de agua a la llave de agua de la forma más directa posible, sin elementos de conexión adicionales, como adaptadores, válvulas o similares.

- ▶ Asegurarse de que el diámetro interior de la llave de agua es de 17 mm como mínimo.
- ▶ Asegurarse de que la longitud de la rosca en la conexión a la llave de agua sea como mínimo de 10 mm.

Para evitar daños en el aparato o daños materiales, tenga en cuenta lo siguiente.

- ▶ No conecte el aparato a la línea de agua durante las obras o si el agua está turbia o contiene partículas visibles. El incumplimiento de estas instrucciones puede provocar la entrada de materiales extraños en el aparato, lo que podría perjudicar su funcionamiento o causar fugas de agua.

Una presión de agua demasiado baja o elevada puede influir negativamente en el funcionamiento del aparato.

- ▶ Es preciso asegurarse de que la presión de agua del dispositivo de suministro de agua sea de 14,5 psi (100 kPa) como mínimo y de 145 psi (1000 kPa) como máximo.
- ▶ Si la presión del agua excede el valor máximo indicado, se debe instalar una válvula de reducción de presión entre la conexión a toma de agua y el juego de mangueras del aparato.
- ▶ No acoplar en ningún caso el aparato al grifo de un calentador de agua sin presión.

Las mangueras de agua modificadas o dañadas pueden causar daños a la propiedad o al aparato.

- ▶ No doblar, aplastar, modificar ni cortar las mangueras de agua.

- ▶ Utilizar solo las mangueras de agua suministradas o las mangueras de refacción originales.
- ▶ No reutilizar nunca las mangueras de agua ya usadas.

Utilizar el aparato con agua sucia o demasiado caliente puede causar daños materiales y en el aparato.

- ▶ El aparato debe funcionar únicamente con agua corriente fría o caliente hasta un máximo de 60 °C/140 °F.

Los productos de limpieza inadecuados pueden dañar la superficie del aparato.

- ▶ No utilizar agentes agresivos ni abrasivos.
- ▶ No utilizar productos de limpieza con un alto contenido de alcohol.
- ▶ No utilizar estropajos ni esponjas de fibra dura.
- ▶ Limpiar el aparato solo con agua y un paño suave y húmedo.
- ▶ En caso de entrar en contacto con el aparato, retirar inmediatamente todos los restos de detergente, restos de pulverizado o cualquier otro tipo de resto.

3 Protección del medio ambiente y ahorro

3.1 Consejos para la eliminación del embalaje

Todos los materiales del embalaje son ecológicos y reciclables.

- ▶ Desechar los diferentes materiales separados según su naturaleza.

3.2 Ahorrar energía y recursos

Si tiene en cuenta estas indicaciones, su aparato consumirá menos corriente y agua.

- Utilizar programas con temperaturas bajas y tiempos de lavado prolongados, y aprovechar la carga admisible máxima.
→ *Página 26*
- Dosificar el detergente en función del grado de suciedad de la ropa.
- Reducir la temperatura de lavado con ropa con una suciedad leve o normal.
- Seleccionar la velocidad máxima de centrifugado si la ropa se va a secar después en la secadora.
- Lavar ropa sin prelavado.

3.3 Modo de ahorro de energía

Si el aparato no se utiliza durante un período de tiempo breve, pasa al modo de ahorro energético. Se apagan todos los paneles indicadores y **Start Pause** parpadea. El modo de ahorro de energía finaliza al utilizar de nuevo el aparato.

4 Instalación y conexión

Instalar el aparato de acuerdo con las instrucciones del fabricante y la normativa local.

4.1 Desembalaje del aparato

AVISO

Los objetos que queden en el tambor y que no estén previstos para el funcionamiento del aparato pueden provocar daños materiales y en el aparato.

- ▶ Retirar del tambor esos objetos y los accesorios suministrados antes del funcionamiento.

1. Retirar por completo el material de embalaje y las fundas protectoras del aparato. → *Página 13*
2. Comprobar la presencia de daños visibles en el aparato.

3. Abrir la puerta. → *Página 31*
4. Sacar los accesorios del interior del tambor.
5. Cerrar la puerta.

4.2 Alcance de la entrega

Después de desembalar el aparato, verifique que todas las piezas no presenten daños ocasionados durante el transporte, así como que el volumen de suministro esté completo.

AVISO

El uso con accesorios incompletos o defectuosos puede afectar al funcionamiento del aparato u ocasionar daños materiales y daños en el aparato.

- ▶ No poner en funcionamiento el aparato con accesorios incompletos o defectuosos.
- ▶ Sustituir el accesorio correspondiente antes de poner en funcionamiento el aparato.
→ *"Accesorios", Página 29*

Nota: El aparato se ha sometido a una prueba de funcionamiento en fábrica. Esto puede causar manchas de agua en el aparato, las cuales se eliminan con el primer ciclo de lavado.

El alcance de la entrega consta de:

- Lavadora
- Documentación adjunta
- Seguros de transporte
→ *Página 17*
- Tapa cubeta ¹
- Mangueras de alimentación de agua → *Página 18*
- Racor en codo para fijar la manguera de desagüe

4.3 Requisitos del lugar de ubicación

⚠ ADVERTENCIA;

El aparato contiene componentes electroconductores.

Tocarlos resulta peligroso.

- ▶ No poner en funcionamiento el aparato sin tapa.

⚠ ADVERTENCIA;

Si se usa sobre un zoclo, puede volcar.

- ▶ Antes de la primera puesta en marcha es necesario que las patas del aparato estén fijadas sobre un zoclo con las abrazaderas de sujeción
→ *Página 29* del fabricante.

AVISO

La congelación del agua residual en el aparato puede provocar daños en el mismo.

- ▶ No instalar ni poner en funcionamiento el aparato en zonas con riesgo de heladas o al aire libre.

Si el aparato se inclina más de 40°, el agua residual del aparato puede vaciarse y provocarle daños.

- ▶ Inclinarse el aparato con cuidado.
- ▶ Transportar el aparato en posición vertical.

Lugar de instalación	Requisitos
Zoclo	Fijar el aparato con abrazaderas de sujeción → <i>Página 29.</i>

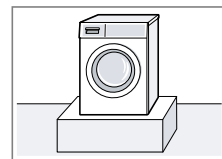

¹ El número de tapas cubeta varía en función del modelo.

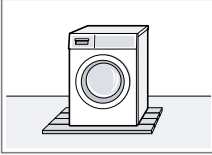
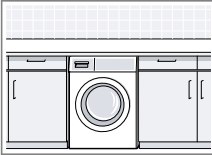
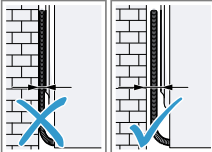
Lugar de instalación	Requisitos
<p>Techo de vigas de madera</p> 	<p>Colocar el aparato sobre una tabla de madera resistente al agua (mín. de 30 mm de grosor) que esté firmemente atornillada al suelo.</p>
<p>Mueble de cocina</p> 	<p>Colocar el aparato solo bajo una cubierta de trabajo bien unida a los muebles adyacentes. Ancho del hueco requerido: 60 cm.</p>
<p>En una pared</p> 	<p>No aprisionar las mangueras ni el cable de conexión a la red entre la pared y el aparato.</p>

4.4 Tipos de instalación

El aparato puede montarse en un armario cerrado como una columna de lavado y secado de libre instalación.

⚠ ADVERTENCIA;

Si el aparato se coloca incorrectamente en una columna de lavado y secado, este puede caerse.

- ▶ Apilar la secadora únicamente con el kit de conexión suministrado por el fabricante sobre una lavadora. No se permite otro método de instalación.
- ▶ No colocar el aparato apilado en forma de lavadora secadora vertical si el fabricante de la

secadora no proporciona un kit de unión adecuado.

- ▶ No colocar de manera apilada vertical aparatos de lavado y secado de fabricantes diferentes y de distintas profundidades y anchos.
- ▶ No instalar un conjunto apilado de lavadora y secadora sobre una base o pedestal; los aparatos pueden caerse.

Instalación en un armario cerrado

Notas

- Para la instalación en una columna de lavado y secado, tener en cuenta los requisitos en el lugar de ubicación.
- Mantener el espacio libre en la parte trasera del aparato hasta la pared lo más pequeño posible debido a las aberturas de ventilación y la conexión a toma de agua. Para la instalación en una columna de lavado y secado, se requiere una distancia más grande en la parte trasera para las aberturas de ventilación de la secadora.
- Utilice el aparato con la puerta del armario abierta para conseguir tiempos de secado más cortos. Usar el aparato con la puerta del armario cerrada y las aberturas de ventilación mínimas requeridas

puede dar lugar a tiempos de secado más largos.

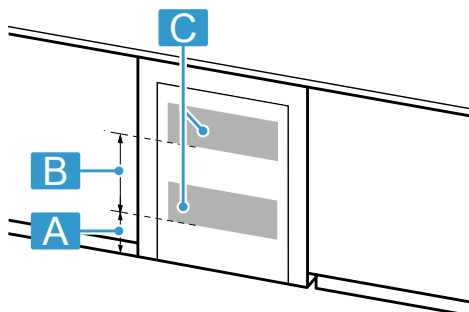

A 3,0" (7,6 cm)

B 14,0" (35,6 cm)

C 63,0 sq. in. (404,0 cm²)¹

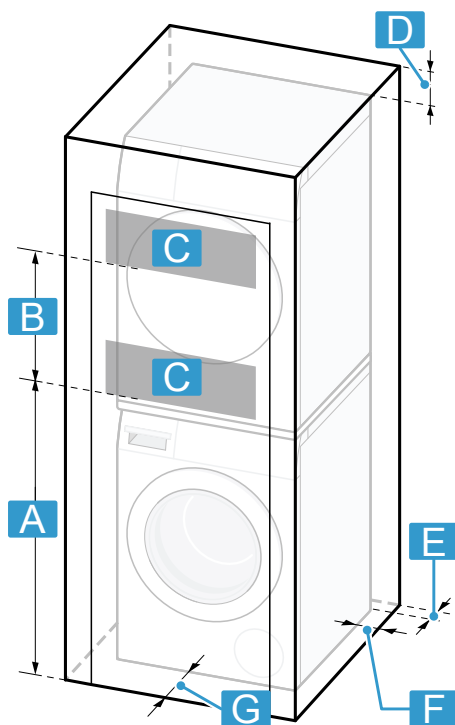

A 37,0" (94,0 cm)

B 26,0" (66,0 cm)

C 63,0 sq. in. (404,0 cm²)¹

D 6,25" (16,0 cm)

E 2,5" (6,4 cm)

F 0,6" (1,5 cm)²

G 2,4" (6,1 cm)

El tamaño indicado de la abertura de ventilación es por posición y no debe dividirse entre la posición superior e inferior.

Las dimensiones indicadas de la abertura de ventilación son por

¹ Superficie mínima para cada abertura de ventilación.

² Válido para ambos lados del aparato

posición y no deben dividirse entre la posición superior e inferior.

Instalación en un armario abierto

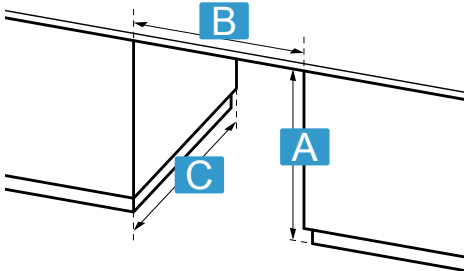

A 34,5" (87,6 cm)

B 23,8" (60,5 cm)

C 28,0" (71,1 cm)

4.5 Retirar los seguros para el transporte

El aparato está provisto de seguros para el transporte en la parte posterior del mismo.

Nota: Guardar los seguros de transporte, los tornillos y las fundas para un futuro transporte.

1. Retirar el tubo ① y el cable de conexión a la red ② de los soportes.

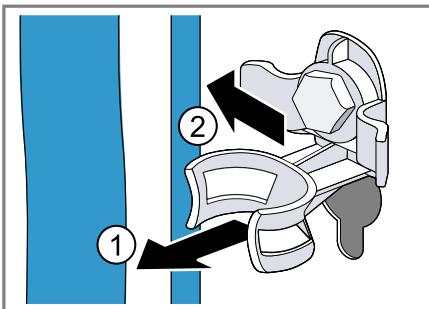

2. Aflojar ① y retirar ② los tornillos de los cuatro seguros de transporte con una llave de tuercas 13.

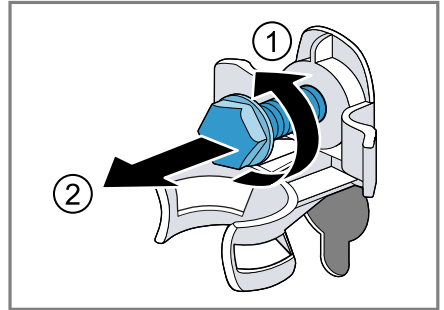

3. Retirar los cuatro casquillos.

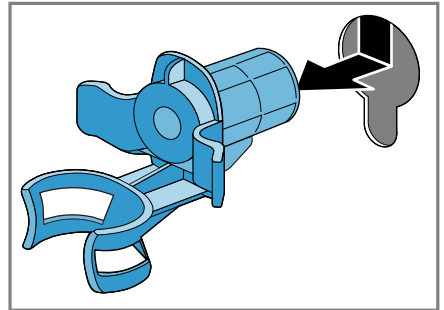

4. Introducir las tapas cubeta y deslizarlas hacia abajo.

Notas

- Indicar el número de tapas cubeta incluidas en el volumen de suministro
- Si el volumen de suministro incluye cuatro tapas cubeta, introducirlas en las cuatro

aberturas para los seguros de transporte.

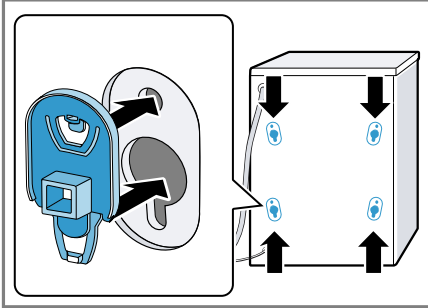

- Si se incluye una tapa cubeta en el volumen de suministro, insertar la tapa cubeta en la abertura inferior izquierda para el seguro de transporte.

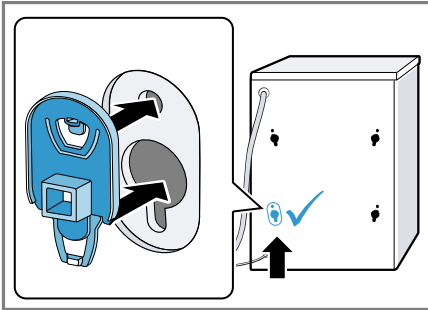

Nota: Para colocar los seguros de transporte en el aparato para transportarlo, realizar estos pasos en orden inverso.

4.6 Conectar el aparato a la red eléctrica

Conectar la manguera de alimentación de agua

AVISO

La conexión incorrecta de la manguera de alimentación de agua puede causar daños materiales.

- ▶ Apretar a mano las uniones roscadas de la entrada de agua.
1. Acoplar la manguera de alimentación de agua para agua

caliente **a** (rojo) y agua fría **b** (azul) al aparato.

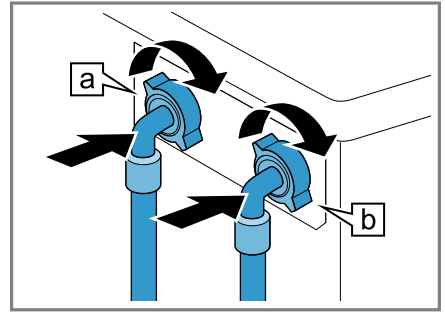

2. Conectar la manguera de alimentación de agua para agua caliente **a** (rojo) y agua fría **b** (azul) a la llave de agua (26.4 mm = 3/4").

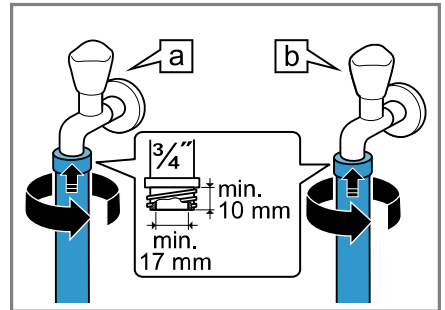

Si no hay disponible una llave de agua para el agua caliente, conectar la manguera de alimentación de agua solamente con la conexión de agua fría. Cubrir la toma de agua caliente del aparato para protegerla de la suciedad.

Consejo: Para evitar la suciedad, utilizar una tapa protectora 3/4" en la toma de agua caliente del aparato.

3. Abrir con cuidado las llaves de agua y verificar la estanqueidad de los empalmes.

Tipos de conexión de salida de agua

La información servirá de ayuda para conectar el aparato a la salida de agua.

AVISO

Al desaguar, la manguera de desagüe se mantiene bajo presión y puede soltarse del punto de conexión.

- ▶ Asegurar la manguera de desagüe contra a una desconexión accidental.

Si el desagüe está obstruido o bloqueado, el agua residual atascada puede volver al aparato.

- ▶ Antes de utilizar el aparato, asegurarse de que el agua residual se evacua con rapidez y eliminar las obstrucciones.

Nota: Para no superar la altura máxima de bombeo del aparato, no colocar la manguera de desagüe a más de 100 cm por encima de la superficie de instalación del aparato.

Sifón

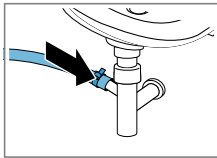

Asegurar el punto de conexión con una abrazadera (24-40 mm).

Lavabo

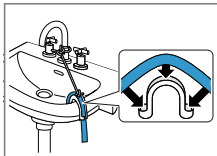

Fijar y asegurar la manguera de desagüe con un racor en codo.

Tubo de plástico con casquillo de hule o un sumidero

Fijar y asegurar la manguera de desagüe con un conector en codo.

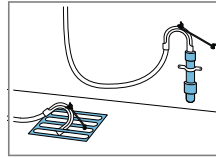

Conectar el aparato a la red eléctrica

Nota: La instalación eléctrica doméstica para este aparato debe respetar la legislación y normativa de seguridad locales y debe incluir un interruptor de corriente diferencial.

1. Introducir el adaptador de red con el lado del cable en un enchufe apropiado cerca del aparato. Tener en cuenta las instrucciones de uso incluidas con el adaptador de red.
2. El enchufe del cable de conexión de red del aparato debe conectarse a una toma de corriente con conexión a tierra cercana al aparato. Los datos de conexión del aparato se encuentran en los datos técnicos → *Página 46*.
3. Comprobar el asiento firme del enchufe.

4.7 Nivelar el aparato

Para reducir el ruido y las vibraciones y evitar que el aparato se mueva, debe estar correctamente nivelado.

es-mx Antes del primer uso

1. Aflojar las contratuercas en sentido horario con la ayuda de una llave de tuercas 17.

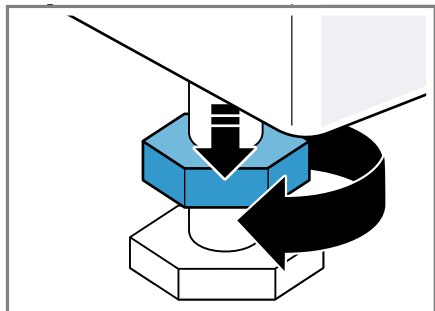

2. Girar las patas del aparato para nivelarlo. Comprobar la nivelación con un nivel de burbuja.

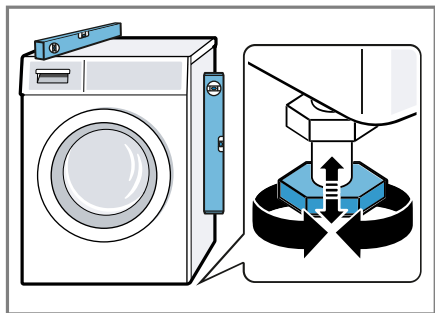

Todas las patas del aparato deben asentarse firmemente sobre el suelo.

3. Apretar las contratuercas con una llave de tuercas 17 sujetando

firmemente contra el cuerpo del aparato.

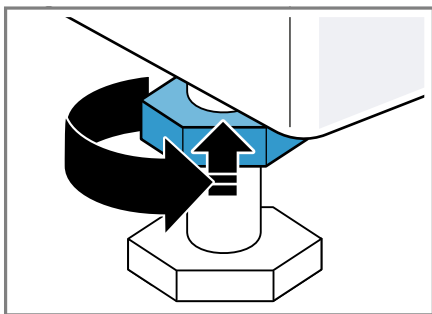

Sujetar a tal efecto las patas del aparato sin modificar su altura.

5 Antes del primer uso

Prepare el aparato para el uso.

5.1 Iniciar ciclo de lavado en vacío

Antes de salir de fábrica, el aparato se sometió a exhaustivos controles de funcionamiento. Para eliminar el posible agua residual deberá efectuarse un primer ciclo de lavado sin ropa.

1. Cerrar la puerta.
2. Abrir el compartimiento para detergente.
3. Llenar la cámara II con aprox. 4.3 tazas (1 litro) de agua.

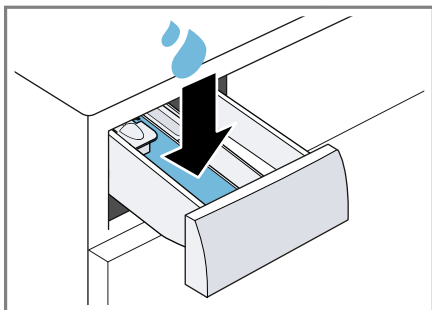

4. Añadir detergente en polvo con blanqueador de oxígeno en la cámara II.

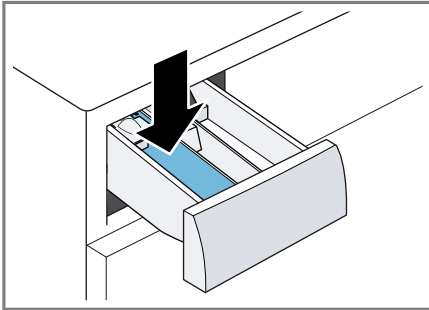

Para evitar la formación de espuma, utilizar solo la mitad de la cantidad de detergente recomendada por el fabricante para lavar ropa ligeramente sucia. No utilizar detergente para prendas de lana o para prendas delicadas.

5. Cerrar el compartimiento para detergente.
6. El programa se inicia.
→ *Página 32*
7. Iniciar el primer lavado o colocar el control selector de programa en **Off** para apagar el aparato.
→ *"Manejo básico", Página 31*

6 Familiarizándose con el aparato

6.1 Aparato

Aquí encontrará una vista general de los componentes de su aparato.

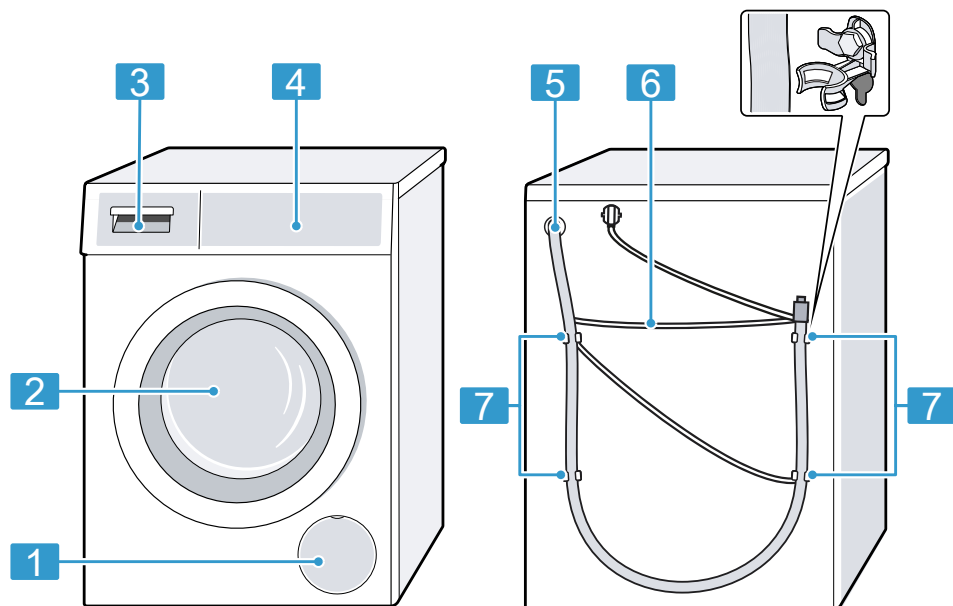

Según el modelo de aparato, pueden aparecer divergencias con respecto a la figura, p. ej., en el color y la forma.

-
- 1** Trampilla de mantenimiento de la bomba de vaciado
→ *Página 36*

 - 2** Puerta → *Página 31*

 - 3** Compartimiento para detergente → *Página 22*

-
- 4** Panel de control → *Página 23*

 - 5** Manguera de desagüe
→ *Página 19*

 - 6** Cable de conexión a la red
→ *Página 19*

 - 7** Seguros de transporte
→ *Página 17*

6.2 Compartimiento para detergente

Nota: Tener en cuenta las indicaciones del fabricante sobre la

utilización y dosificación de los detergentes y productos de limpieza, así como las indicaciones que

figuran en las descripciones de los programas.

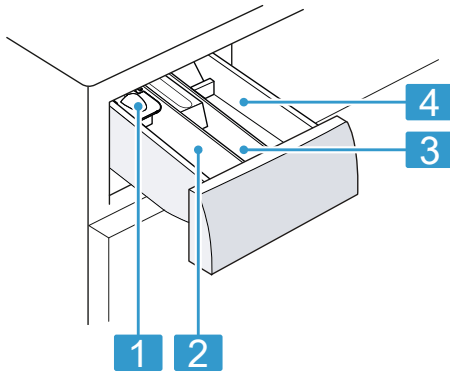

- | | |
|---|--|
| 1 | Dosificador para detergente líquido → <i>Página 31</i> |
| 2 | Cámara II: detergente para el lavado principal |
| 3 | Cámara ☼: suavizante |
| 4 | Cámara I: detergente para el prelavado |

6.3 Panel de control

A través del panel de control se ajustan todas las funciones de su aparato y se obtiene información sobre el estado de funcionamiento.

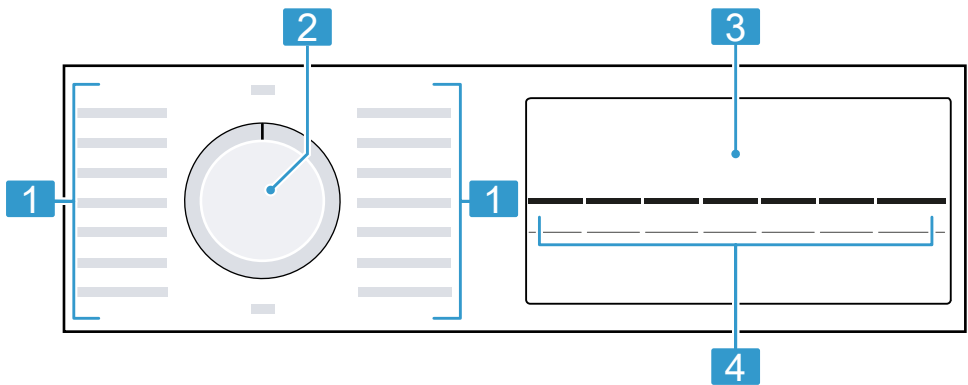

- | | |
|---|---|
| 1 | Programas → <i>Página 26</i> |
| 2 | Selector de programas
→ <i>Página 31</i> |

- | | |
|---|------------------------------------|
| 3 | Panel indicador → <i>Página 23</i> |
| 4 | Teclas → <i>Página 25</i> |

7 Display

En la pantalla, se muestran los valores ajustados en ese momento, las posibilidades de selección o los textos con indicaciones.



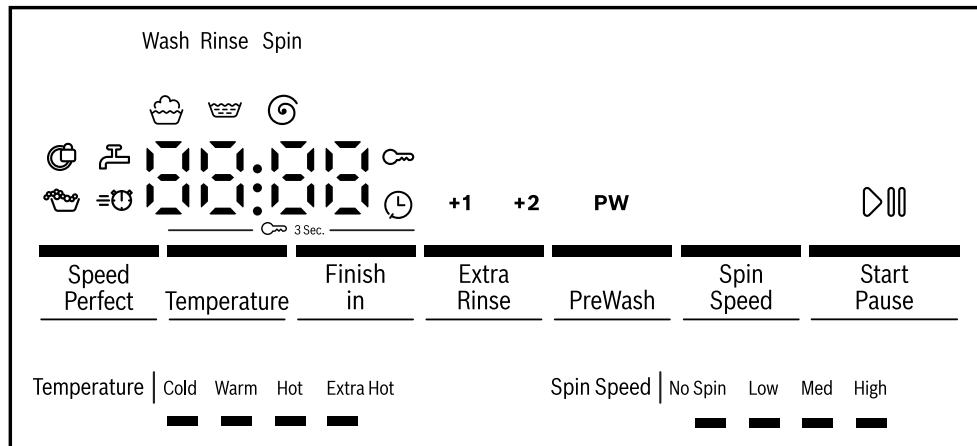

Dependiendo del estado del programa, el panel indicador muestra alguna información en el área 88:88, p. ej. End.



Ejemplo de visualización en pantalla

Panel indicador	Descripción
0:40 ¹	Duración del programa/tiempo restante del programa previstos en horas y minutos.
10h ☉ ¹	Fin del programa → <i>Página 25</i>
No Spin - High	Velocidad de centrifugado ajustada. → <i>Página 25</i> No Spin: sin centrifugado, solo escurrir
▶	Iniciar, cancelar o pausar <ul style="list-style-type: none"> ■ iluminado: el programa está en curso y puede interrumpirse o pausarse. ■ parpadea: el programa puede iniciarse o reanudarse.
🧺	Estado del programa: lavado
🧼	Estado del programa: enjuagado
🌀	Estado del programa: centrifugado
End	Estado del programa: fin del programa
🔒	<ul style="list-style-type: none"> ■ se ilumina: el bloqueo del panel de control está activado. ■ parpadea: el bloqueo del panel de control está activado y el aparato se ha utilizado.
+1	Se han activado ciclos de enjuagado adicionales.
+2	→ <i>Página 26</i>
PW	El prelavado está activado. → <i>Página 25</i>

¹ Ejemplo

Panel indicador	Descripción
	La duración reducida del programa está activada. → <i>Página 25</i>
	El aparato ha detectado demasiada espuma. → <i>Página 42</i>
	<ul style="list-style-type: none"> ▪ iluminado: la puerta está bloqueada y no se puede abrir. ▪ parpadea: la puerta no está cerrada. ▪ apagado: la puerta está desbloqueada y puede abrirse.
	<ul style="list-style-type: none"> ▪ El agua no tiene presión. → <i>Página 40</i> ▪ La presión del agua de la llave es demasiado baja.
E:35 ¹	Código de falla, indicación de falla, señal. → <i>Página 39</i>

8 Teclas

La selección de los ajustes de programa depende del programa seleccionado.

Tecla	Descripción
Start Pause	Iniciar, pausar o cancelar el programa.
Speed Perfect	Activar o desactivar la duración reducida del programa. Nota: El consumo de energía aumenta. Esto no afecta al resultado del lavado.
Finish in	Establecer la hora de finalización el programa. La duración del programa ya está incluida en el número de horas ajustado. La duración del programa se muestra tras iniciarlo.
Temperature	Ajustar la temperatura.
Spin Speed	Ajustar la velocidad de centrifugado o desactivar el centrifugado. Con la opción No Spin se drena el agua y el centrifugado se desactiva. Las prendas permanecen mojadas en el tambor.
 3 Sec.	Activar o desactivar el bloqueo del panel de control. → <i>Página 33</i>
PreWash	Activar o desactivar el prelavado, por ejemplo, para el lavado de ropa muy sucia. Nota: Añadir el detergente para el prelavado a la cámara I y el detergente para el lavado principal a la cámara II del compartimento para detergente. → <i>Página 22</i>

¹ Ejemplo

Tecla	Descripción
Extra Rinse	Activar o desactivar hasta dos ciclos de enjuagado adicionales. Recomendado para pieles especialmente sensibles o en zonas con agua muy blanda.

9 Programas

Notas

- Las indicaciones de las etiquetas de cuidados de la ropa ofrecen información adicional para la selección del programa.
- Con el ajuste de temperatura del programa se garantiza que no se supere la temperatura recomendada en la etiqueta de cuidado. La temperatura alcanzada en el aparato puede ser diferente de la temperatura ajustada. Se logrará el mejor efecto de lavado posible con una eficiencia energética óptima.

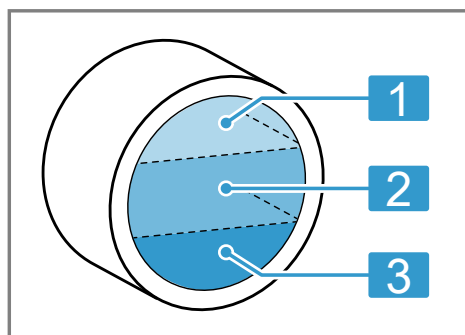

Programa	Descripción	Carga máx.
Cotton Light Soil	Lavar prendas resistentes de algodón y lino. Programa corto para prendas con un grado de suciedad normal. Ajuste del programa <ul style="list-style-type: none"> Temperatura máxima: Extra Hot Velocidad de centrifugado máxima: High 	media
Cotton Normal	Lavar prendas resistentes de algodón y lino. Adecuado para ropa con un grado normal de suciedad.	grande media ¹

¹ Speed Perfect activado

Programa	Descripción	Carga máx.
	<p>También es adecuado como programa corto para prendas con un grado normal de suciedad al activar Speed Perfect.</p> <p>Ajuste del programa</p> <ul style="list-style-type: none"> ■ Temperatura máxima: Extra Hot ■ Velocidad de centrifugado máxima: High 	
Heavy Duty	<p>Lavar prendas resistentes de algodón y lino. Adecuado para ropa entre muy sucia y ligeramente sucia.</p> <p>Ajuste del programa</p> <ul style="list-style-type: none"> ■ Temperatura máxima: Extra Hot ■ Velocidad de centrifugado máxima: High 	grande
Perm P Heavy Soil	<p>Lavar prendas de fibra sintética.</p> <p>Ajuste del programa</p> <ul style="list-style-type: none"> ■ Temperatura máxima: Extra Hot ■ Velocidad de centrifugado máxima: High 	media
Perm Press	<p>Lavar prendas de algodón, lino y fibra sintética. Adecuado para ropa ligeramente sucia.</p> <p>Ajuste del programa</p> <ul style="list-style-type: none"> ■ Temperatura máxima: Extra Hot ■ Velocidad de centrifugado máxima: High 	media
Delicates	<p>Lavar prendas lavables y delicadas de seda, viscosa y de fibra sintética.</p> <p>Utilizar un detergente adecuado para prendas delicadas o de seda.</p> <p>Nota: Lavar la ropa muy delicadas o las prendas que tengan ganchos, corchetes o varillas en redes de lavandería.</p> <p>Consejo: La limpieza suave de la ropa reduce la abrasión de las fibras textiles y las microfibras plásticas.</p> <p>Ajuste del programa</p> <ul style="list-style-type: none"> ■ Temperatura máxima: Hot ■ Velocidad de centrifugado máxima: Mid 	pequeña
Hand Wash/Wool	<p>Lavar prendas de tejidos de lana o mixtos con alto contenido en lana que se pueden lavar a mano o en la lavadora.</p> <p>Para evitar que la ropa se encoja, el tambor mueve los tejidos con especial suavidad, con pausas prolongadas.</p> <p>Utilizar un detergente adecuado para lana.</p>	pequeña

Programa	Descripción	Carga máx.
	<p>Ajuste del programa</p> <ul style="list-style-type: none"> ■ Temperatura máxima: Hot ■ Velocidad de centrifugado máxima: Mid 	
Drain	<p>Desaguar, p. ej., tras una interrupción del programa. No utilizar suavizante.</p>	–
Rinse/Spin	<p>Enjuagar con un centrifugado posterior y escurrido. Ajuste del programa: velocidad máxima de centrifugado: High</p>	–
Allergen	<p>Lavar prendas resistentes de algodón y lino. Adecuado para alérgicos y en caso de requerir un alto nivel de higiene.</p> <p>Nota: Si se alcanza la temperatura ajustada, esta permanece constante durante todo el proceso de lavado.</p> <p>Ajuste del programa</p> <ul style="list-style-type: none"> ■ Temperatura máxima: Extra Hot ■ Velocidad de centrifugado máxima: High 	grande
Towels	<p>Lavar tejidos resistentes de algodón, como toallas y batas de baño. Ajuste del programa</p> <ul style="list-style-type: none"> ■ Temperatura máxima: Extra Hot ■ Velocidad de centrifugado máxima: High 	media
Jeans	<p>Lavar prendas oscuras y de color intenso de algodón y de tejidos sintéticos; por ejemplo, pantalones de mezclilla. Lavar las prendas al revés con la parte interior hacia fuera. Usar un detergente líquido. Ajuste del programa</p> <ul style="list-style-type: none"> ■ Temperatura máxima: Hot ■ Velocidad de centrifugado máxima: High 	media
Drum Clean	<p>Cuidados y limpieza del tambor. → <i>Página 34</i> Utilizar el programa en los siguientes casos:</p> <ul style="list-style-type: none"> ■ antes de usar el aparato por primera vez ■ si se lava a menudo a temperatura Hot o inferior ■ tras una larga ausencia <p>Utilizar detergente en polvo con blanqueador de oxígeno. Añadir el detergente en polvo con</p>	– ¹

¹ No es posible lavar.

Programa	Descripción	Carga máx.
	<p>blanqueador de oxígeno en la cámara II para el lavado principal. → <i>Página 22</i></p> <p>Reducir a la mitad la cantidad de detergente para evitar la formación de espuma.</p> <p>No utilizar suavizante.</p> <p>No utilizar detergente para prendas de lana, prendas delicadas o detergente líquido.</p>	
Quick 30	<p>Lavar prendas de algodón y de fibra sintética. Programa corto para pequeñas cargas de ropa ligeramente sucia.</p> <p>Ajuste del programa</p> <ul style="list-style-type: none"> ▪ Temperatura máxima: Hot ▪ Velocidad de centrifugado máxima: High 	media
Perm P Light Soil	<p>Lavar prendas de algodón y de fibra sintética. Programa corto para pequeñas cargas de ropa ligeramente sucia.</p> <p>Ajuste del programa</p> <ul style="list-style-type: none"> ▪ Temperatura máxima: Hot ▪ Velocidad de centrifugado máxima: High 	media

10 Accesorios

Utilizar accesorios originales. Están diseñados para su aparato.

Consejo: Algunos accesorios están disponibles en otros colores. Contacte con el servicio al cliente. → *Página 46*

	Aplicación	Número de pedido
Abrazaderas de sujeción	Mejorar la posición de seguridad del aparato.	WMZ2200
Compartimiento para detergente líquido	Dosificar detergente líquido.	00605740
Plataforma	Colocar el aparato en una posición elevada para que pueda cargarse y descargarse fácilmente.	WMZPW50W
Adaptador de red	Conectar el aparato a un enchufe NEMA 14-30 (4 polos).	WTZPA20UC

	Aplicación	Número de pedido
Adaptador de red	Conectar el aparato a un enchufe NEMA 10-30 (3 polos).	WTZPA30US

11 Prendas

11.1 Preparación de la ropa

AVISO

Los objetos que se quedan entre la ropa pueden dañar tanto la ropa como el tambor.

- ▶ Antes de poner a funcionar, retirar todos los objetos que pudiera haber en los bolsillos de la ropa.

Nota

Durante la preparación de la ropa, proteger el aparato y las prendas.

- Cepillar la arena y la tierra
- Clasificar la ropa por colores y tejidos, prestando atención a las etiquetas de cuidados
- Cerrar los cierres y los velcros, abrochar los ganchos y abotonar los botones.
- Atar juntos los cinturones de tela, las cintas de tela y los cordeles
- Retirar los enganches de las cortinas y las cintas de plomo
- Lavar las prendas pequeñas o muy delicadas en redes de lavandería
- Mezclar prendas grandes y pequeñas para el lavado.
- Lavar inmediatamente la ropa con manchas recientes
- Tratar previamente la ropa con manchas secas y lavarla varias veces
- Introducir la ropa desdoblada en el tambor
- Enjuagar varias veces la ropa que haya sido pretratada con

blanqueadores con cloro antes de cargar el tambor

12 Detergente y productos de limpieza

Una buena elección y un uso adecuado de detergentes y productos de limpieza ayudan al cuidado del aparato y de la ropa. La información del fabricante acerca del uso y la dosificación puede encontrarse en el empaque.

Notas

- Si se utilizan detergentes líquidos, deben ser autofluentes
- No mezclar diferentes detergentes líquidos.
- No mezclar el detergente con el suavizante.
- No usar productos que hayan superado su fecha de caducidad o sean muy espesos.
- No utilizar detergentes que contengan solventes, agentes corrosivos o que emitan gases
- no utilizar blanqueadores con cloro
- Utilizar los colorantes con moderación, ya que la sal de fijación puede corroer el acero inoxidable
- Los paños para pintura y suciedad solo pueden ir en una red de lavado
- No utilizar decolorantes en el aparato.

13 Manejo básico

13.1 Encender el aparato

Requisito: El aparato está instalado y conectado correctamente.

→ *Página 13*

- ▶ Seleccionar un programa con el control selector.

13.2 Ajustar un programa

1. Seleccionar el programa deseado con el control selector de programas. → *Página 26*
2. Si se desea, realizar ajustes en los programas. → *Página 25*
Los ajustes de los programas no se guardan de forma permanente para el programa.

13.3 Abrir la puerta

1. Pase la mano por debajo del tirador de la puerta y jale la puerta.

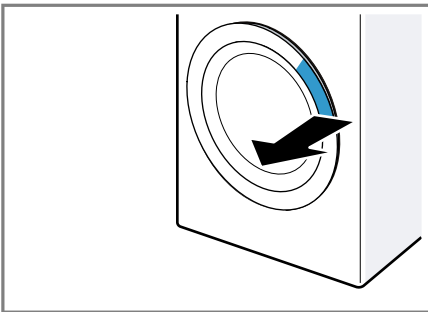

2. Abrir la puerta.

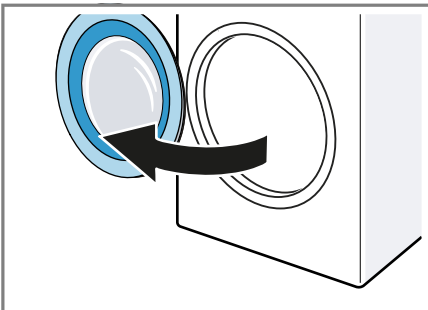

13.4 Introducir la ropa en la lavadora

Nota: Para evitar la formación de arrugas, tener en cuenta la carga máxima del programa. → *Página 26*

Requisitos

- La ropa está preparada y clasificada. → *Página 30*
 - El tambor debe estar vacío.
1. Abrir la puerta. → *Página 31*
 2. Colocar las prendas en el tambor.
 3. Cerrar la puerta.
Asegurarse de que no quede ropa enganchada en la puerta.

13.5 Colocar el dosificador

1. Abrir el compartimiento para detergente.
2. Presionar hacia abajo el accesorio ① y extraer el compartimiento para detergente ②.

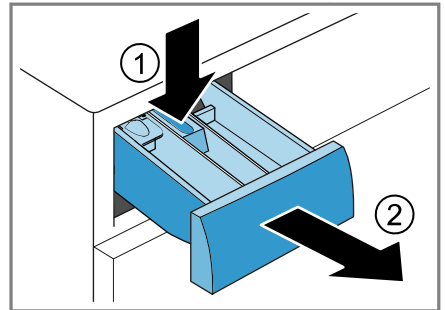

3. Colocar el dosificador.

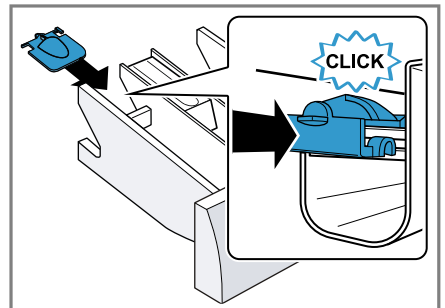

13.6 Utilizar el dosificador

Para dosificar el detergente líquido con mayor facilidad, utilizar el dosificador en el compartimento para detergente.

Nota: No utilizar el dosificador para detergentes en gel o en polvo o con el tiempo de finalización del programa activado.

Requisitos

- El compartimento para detergente → *Página 22* está extraído.
 - El dosificador está colocado. → *Página 31*
1. Desplazar el dosificador hacia delante.

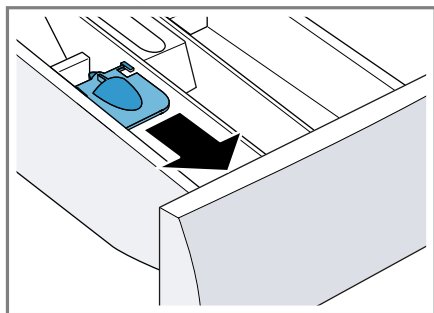

2. Abatir el dosificador y encajarlo.

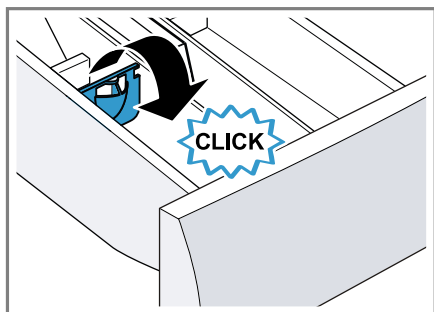

13.7 Añadir detergente y productos de limpieza

Nota: Tener en cuenta las indicaciones sobre detergentes y productos de limpieza → *Página 30*.

1. Abrir el compartimento para detergente.
2. Si se desea, utilizar el dosificador. → *Página 32*
3. Añadir el detergente. → *"Compartimento para detergente", Página 22*
4. Si se desea, llenar con producto de limpieza.
5. Cerrar el compartimento para detergente.

13.8 Iniciar el programa

Requisitos

- Se ha ajustado un programa. → *Página 31*
- La puerta está cerrada.
- ▶ Presionar **Start Pause**.
- ✓ En la pantalla se muestra la duración del programa o el fin del programa.
- ✓ Tras el fin del programa, aparece **End** en la pantalla.

13.9 Remojar prendas

Nota: Para el remojo no se necesita detergente adicional. El aparato utiliza el detergente dosificado para el remojo y el lavado.

Requisitos

- La ropa está en el interior. → *Página 31*
 - Se ha iniciado un programa. → *Página 32*
1. Al cabo de aprox. 10 minutos, volver a presionar el **Start Pause** para iniciar el programa. El programa se para y la ropa se puede poner en remojo.
 2. Una vez que ha transcurrido el tiempo de remojo deseado, presionar **Start Pause** de nuevo.

13.10 Añadir más ropa

Tras el inicio del programa, se puede añadir o retirar ropa en cualquier momento en función del estado del programa.

1. Presionar **Start Pause**.

El aparato se detiene.

Nota: Si se desea introducir ropa adicional en la lavadora, tener en cuenta las indicaciones del panel indicador. → *Página 25*

2. Abrir la puerta. → *Página 31*

3. Añadir o retirar ropa.

4. Cerrar la puerta.

5. El programa se inicia. → *Página 32*

13.11 Cancelar el programa

1. Presionar **Start Pause**.

2. Abrir la puerta. → *Página 31*

Cuando el nivel de agua y la temperatura son muy elevados, la puerta permanece bloqueada por razones de seguridad.

- Con temperatura elevada, iniciar el programa **Rinse**.

- Con nivel de agua elevado, iniciar el programa **Spin** o seleccionar un programa adecuado de vaciado.

→ *Página 26*

3. Retirar la ropa. → *Página 33*

13.12 Retirar la ropa

1. Abrir la puerta. → *Página 31*

2. Sacar las prendas del tambor.

13.13 Apagar el aparato

1. Colocar el control selector de programa en **Off**.

2. Cerrar la llave de agua.

3. Limpiar el cierre de goma.



→ *Página 39*

Nota: Dejar la puerta del aparato y el compartimento para detergente abiertos para que se sequen.

14 Bloqueo del panel de control



Asegurar el aparato contra el manejo accidental de los controles.

14.1 Activar bloqueo del panel de control

- ▶ Presionar los dos sensores para  **3 Sec.** aprox. 3 segundos.
- ✓ En la pantalla aparece .
- ✓ Los controles se bloquean.
- ✓ El bloqueo del panel de control permanece activo incluso después de apagar el aparato y al producirse un corte del suministro de corriente.

14.2 Desactivar bloqueo del panel de control

Requisito: Para desactivar el bloqueo del panel de control el aparato debe estar encendido.

- ▶ Presionar los dos sensores para  **3 Sec.** aprox. 3 segundos.
- ✓ Se apaga el símbolo  en la pantalla.

15 Ajustes básicos

Puede adaptar los ajustes básicos del aparato a sus necesidades propias.

15.1 Vista general de los ajustes básicos

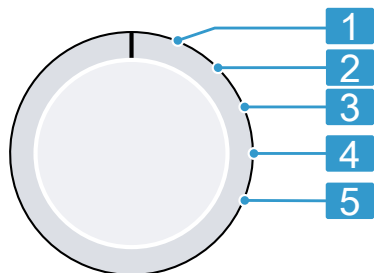

Selector de programas con posiciones de programa

- | | |
|----------|--|
| 1 | Sin ajuste básico. |
| 2 | Ajustar el volumen de la señal acústica tras la finalización del programa:
0 (apagado) hasta 4 (muy alto) |
| 3 | Ajustar el volumen de la señal acústica al seleccionar los sensores:
0 (apagado) hasta 4 (muy alto) |
| 4 | Sin ajuste básico. |
| 5 | Mostrar la cantidad de programas finalizados. |

15.2 Modificar los ajustes básicos

- Colocar el selector de programas en la posición 1. → *Página 34*
- Presionar **Start Pause** y colocar simultáneamente el selector de programas en la posición 2.
✓ El panel indicador muestra el valor actual.
- Seleccionar el ajuste básico deseado con el selector de programas. → *Página 34*

- Para modificar el valor, presionar **Finish in**.
- Para guardar el cambio, apagar el aparato.

16 Limpieza y cuidados

AVISO

Los objetos duros, afilados o rugosos pueden dañar el aparato.

- ▶ No utilizar objetos duros o afilados, productos abrasivos o estropajos de acero para limpiar.
- ▶ Limpiar el aparato solo con agua y un paño suave.

Nota: La declaración de garantía limitada del producto cubre los defectos de materiales y mano de obra. La limpieza y el mantenimiento no están cubiertos por la garantía y se aplicará un recargo. Para más información, véase la declaración de garantía limitada del producto.

16.1 Limpieza del tambor

Limpiar el tambor después de 20 ciclos de lavado a una temperatura de Hot o inferior o si no se ha utilizado el aparato durante un tiempo prolongado, pero por lo menos una vez al año.

⚠ PRECAUCIÓN;

El lavado con temperaturas bajas y una falta de ventilación del aparato constantes pueden dañar el tambor y causar daños.

- ▶ Ejecutar regularmente un programa de limpieza del tambor o de lavado a temperatura Extra Hot.
- ▶ Dejar que el aparato se seque después de cada uso, dejando abiertos el compartimiento para detergente y la puerta.

- ▶ Ejecutar el programa **Drum Clean** sin ropa utilizando un detergente en polvo completo con blanqueador de oxígeno o un detergente para cuidar el interior del aparato.

16.2 Limpieza del compartimiento para detergente

Nota: Escanear el código QR para ver una animación del proceso.



1. Abrir el compartimiento para detergente.
2. Presionar hacia abajo el inserto y extraer el compartimiento para detergente.

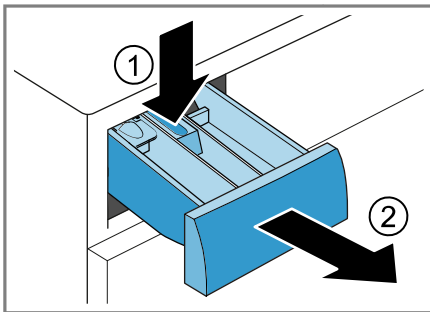

3. Extraer el inserto presionando desde abajo hacia arriba.

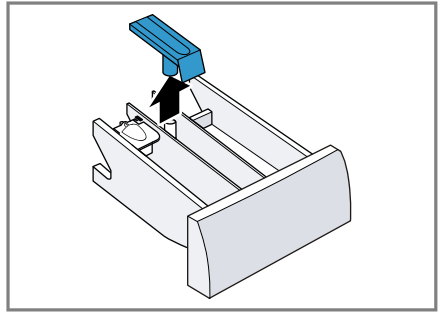

4. Limpiar y secar el compartimiento para detergente y el inserto con agua y un cepillo.

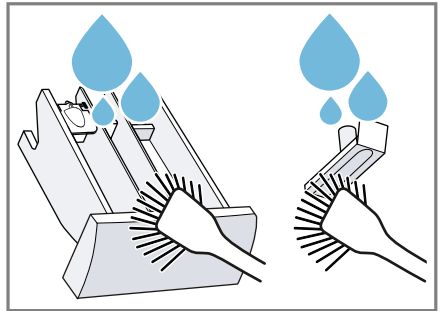

5. Introducir y encajar el inserto.

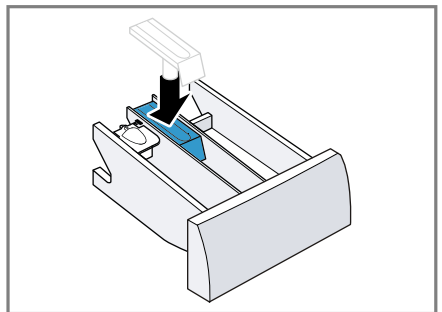

6. Limpiar la abertura del compartimento para detergente.

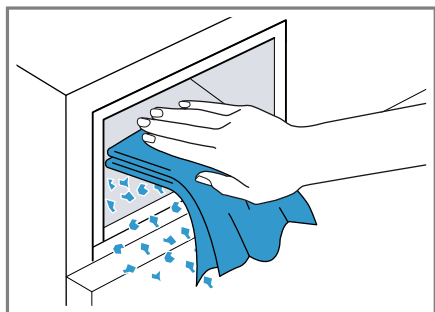

7. Cerrar el compartimento para detergente.

16.3 Limpiar la bomba de desague

Limpiar la bomba de desagüe con regularidad, al menos una vez al año, y también en caso de avería, p. ej., en caso de atascos o ruidos de golpes.

Nota: Escanear el código QR para ver una animación del proceso. Antes de iniciar la animación, tener en cuenta las siguientes instrucciones de seguridad.



Vaciar la bomba de vaciado

1. Cerrar la llave de agua.
2. Apagar el aparato. → *Página 33*
3. Desconectar el cable del aparato de la red eléctrica.

4. Abrir la tapa de mantenimiento y retirarla.

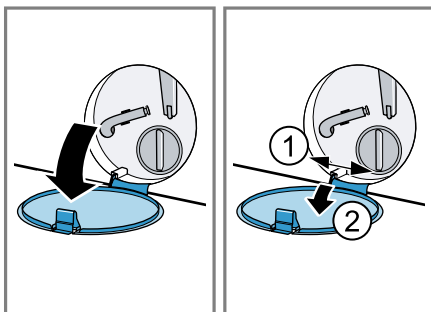

5. Aflojar los tornillos y retirar la lamina protectora.

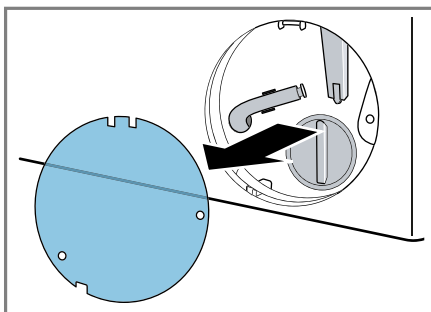
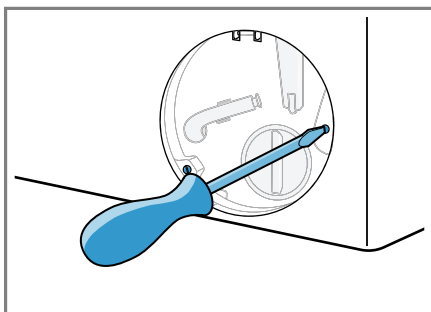

6. Colocar un recipiente adecuado bajo la abertura para escurrir la espuma.

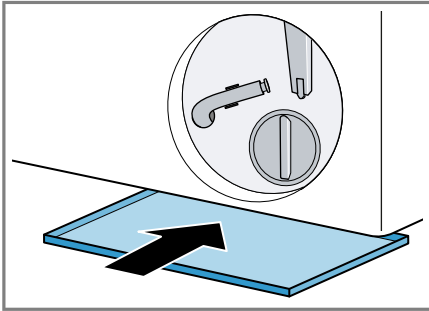

7. Extraer el tubo de desagüe de la sujeción.

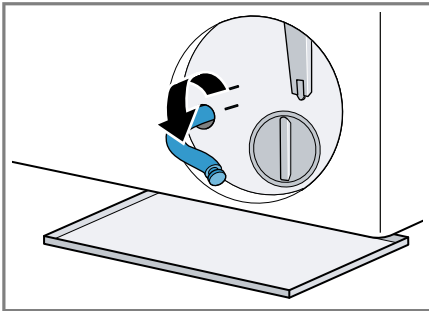

8. **⚠ PRECAUCIÓN;**
Al lavar con programas a elevadas temperaturas, el agua de lavado se calienta mucho.
► No tocar el agua de lavado caliente.

Para drenar el agua de lavado en el recipiente, retirar el tapón de cierre.

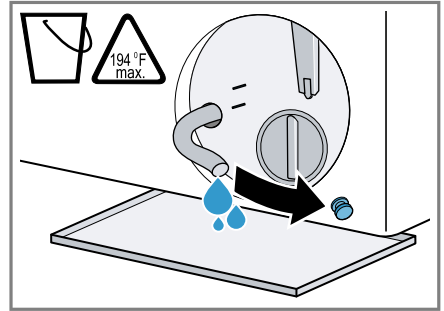

9. Después de vaciar, colocar el tapón de cierre.

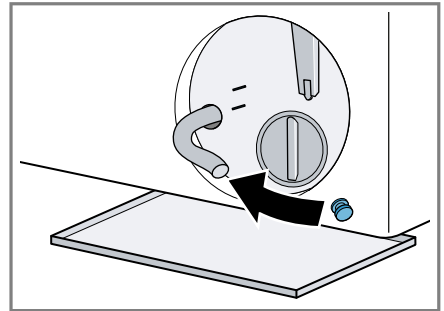

10. Sujetar el tubo de desagüe a la sujeción.

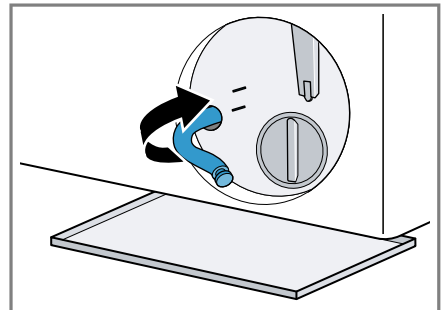

Limpiar la bomba de desagüe

Requisito: La bomba de vaciado está vacía. → *Página 36*

1. Dado que todavía puede haber agua residual en la bomba de vaciado, desenroscar

cuidadosamente la tapa de la bomba.

- ▶ La suciedad gruesa puede provocar que el elemento filtrante se obstruya en la carcasa de la bomba. Eliminar la suciedad y retirar el elemento filtrante.

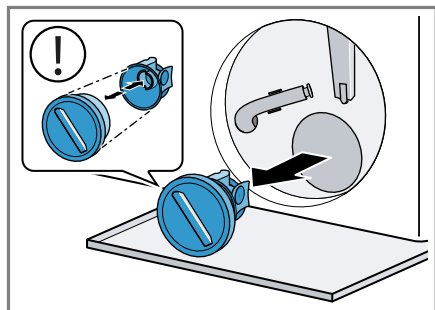

La tapa de la bomba consta de dos componentes que se pueden desmontar para su limpieza.

2. Limpiar el compartimiento interior, la rosca de la tapa de la bomba y su carcasa.

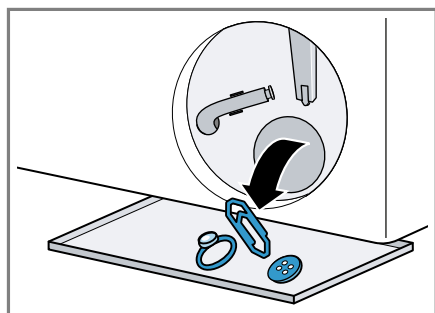

Los paños para pintura y suciedad pueden bloquear la bomba de desagüe. Dejar siempre los paños para pintura y suciedad en una red de lavado.

3. Asegurarse de que el impulsor de la bomba de vaciado pueda girar.

4. Colocar la tapa de la bomba.
 - ▶ Asegurarse de que las piezas de la tapa de la bomba estén montadas correctamente.

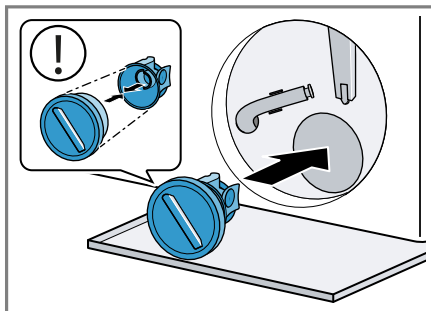

5. Apretar la tapa de la bomba hasta el tope.

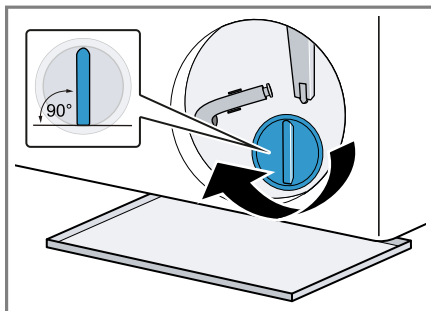

El asa de la tapa de la bomba debe estar en posición vertical.

6. Colocar la lámina protectora y fijarla con los tornillos.

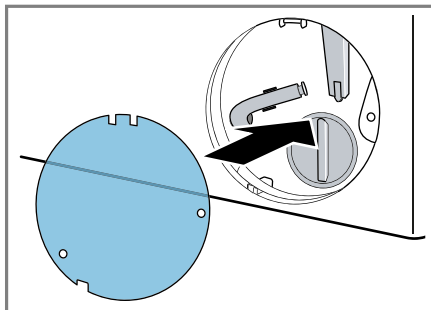

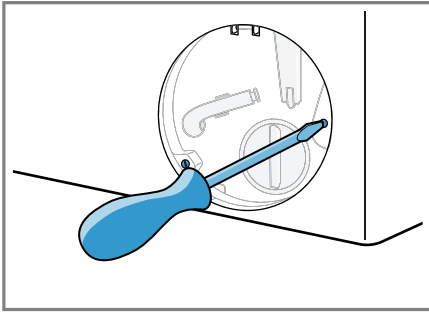

7. Colocar la tapa de mantenimiento y cerrarla.

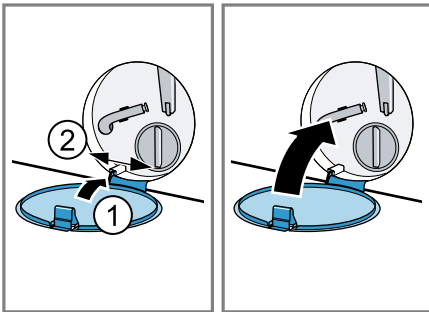

Antes del siguiente lavado

Para evitar que se evacúe detergente sin usar en el siguiente lavado, ejecutar un programa de desagüe adecuado después de haber desaguado la bomba de vaciado.

1. Abrir la llave de agua.
2. Introducir el conector de red.
3. Encender el aparato.
4. Llenar la cámara II con un litro de agua.
5. Seleccionar un programa apropiado para el vaciado.
→ *Página 26*

16.4 Limpiar el cierre de goma

Limpiar regularmente el cierre de goma.

1. Abrir la puerta. → *Página 31*
2. Retirar los cuerpos extraños y las pelusas del cierre de goma.

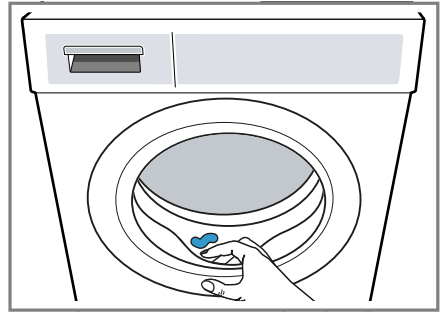

3. Limpiar el exterior y el interior del cierre de goma con un paño húmedo y secar.

17 Solucionar pequeñas averías

Usted mismo puede solucionar los errores menores de su aparato. Lea la información acerca de cómo solucionar los errores antes de contactar con Atención al Cliente. Así podrá evitar costos de reparación innecesarios.

⚠ ADVERTENCIA;

Para evitar riesgos de lesiones derivadas de reparaciones inadecuadas, se recomienda seguir las siguientes indicaciones.



- ▶ Nunca modificar técnicamente el aparato o sus características.
- ▶ No manipular los mandos.
- ▶ Únicamente los técnicos especialistas o los proveedores de servicios autorizados deben llevar a cabo reparaciones.
- ▶ Solo se pueden utilizar repuestos originales para reparar el aparato.

- ▶ Si el cable de conexión de red de este aparato resulta dañado, éste debe ser sustituido por el fabricante, por el servicio de atención al cliente o por una persona cualificada a fin de evitar posibles situaciones de peligro.

Falla	Causas y resolución de problemas
La pantalla se apaga y Start Pause parpadea.	El modo de ahorro de energía está activo. ▶ Presionar Start Pause .
E:36 -10 / E:30 -80 / E:18 El agua de lavado no se extrae.	La manguera de desagüe está conectada en una posición demasiado alta, torcida, atascada o prolongada de manera no permitida. ▶ Comprobar la instalación de la manguera de desagüe. → <i>Página 18</i> <hr/> Está obstruida la cañería de desagüe o la manguera de desagüe. ▶ Limpiar la cañería de desagüe y la manguera de desagüe.
	La bomba de desagüe está obstruida o la tapa de la bomba no está instalada correctamente. ▶ Comprobar si está correctamente instalada la tapa de la bomba. → <i>Página 36</i> ▶ Limpiar la bomba de desagüe. → <i>Página 36</i>
	La dosificación del detergente es excesiva. ▶ Reducir la cantidad de detergente en el siguiente ciclo de lavado con la misma carga.
E:60 -2B / E:32 / H:32	El aparato ha interrumpido el centrifugado a causa de una distribución irregular de la ropa. ▶ Redistribuir las prendas por el tambor.
E:30 -10 / E:92 -01 / 	La llave de agua está cerrada. ▶ Abrir la llave de agua. <hr/> La manguera de alimentación de agua está torcida o aprisionada. ▶ Comprobar la instalación de la manguera de desagüe. → <i>Página 18</i> <hr/> Los filtros en la toma de agua están obstruidos. ▶ Limpiar los filtros de la entrada de agua. Escanear el código QR para ver una animación del proceso.



Falla	Causas y resolución de problemas
E:30 -10 / E:92 -01 / 	<p>La presión del agua es baja.</p> <ul style="list-style-type: none"> ▶ Comprobar si hay suficiente presión en la llave de agua. <hr/> <p>El sistema de medición del nivel de agua está defectuoso.</p> <p>Con el mensaje de error, el aparato inicia un proceso de bombeo.</p> <ol style="list-style-type: none"> 1. Esperar unos 5 minutos, hasta que finalice el proceso de bombeo. 2. Reiniciar el aparato. <p>Si es necesario, el proceso de bombeo empieza de nuevo.</p> <ol style="list-style-type: none"> 3. Si el error persiste, avisar al servicio al cliente. → <i>Página 46</i>
E:30 -20	<p>Falla crítica de funcionamiento.</p> <ul style="list-style-type: none"> ▶ Cierre la llave de agua. <p>Con el mensaje de error, el aparato inicia un proceso de bombeo.</p> <ol style="list-style-type: none"> 1. Esperar unos 5 minutos, hasta que finalice el proceso de bombeo. 2. Reiniciar el aparato. <p>Si es necesario, el proceso de bombeo empieza de nuevo.</p> <ol style="list-style-type: none"> 3. Si el error persiste, avisar al servicio al cliente. → <i>Página 46</i>
Todos los demás códigos de error.	<p>La dosificación del detergente es excesiva.</p> <ul style="list-style-type: none"> ▶ Reducir la cantidad de detergente en el siguiente ciclo de lavado con la misma carga. <hr/> <p>Se ha añadido agua adicional.</p> <ul style="list-style-type: none"> ▶ No introducir más agua en el aparato durante el funcionamiento. <hr/> <p>Fallo de funcionamiento</p> <ol style="list-style-type: none"> 1. Reiniciar el aparato. 2. Si el error se produce de nuevo, desenchufar el aparato de la red eléctrica durante al menos 30 segundos. <p>Extraer el enchufe del cable de conexión de red o desconectar el fusible de la caja de fusibles.</p> <ol style="list-style-type: none"> 3. Si el error persiste, avisar al servicio al cliente. → <i>Página 46</i> <p>Al llamar, indique el mensaje de error exacto. Si es posible, documente la avería con fotos y videos.</p>

Falla	Causas y resolución de problemas
 o formación intensa de espuma.	La dosificación del detergente es excesiva. <ul style="list-style-type: none"> ▶ Medida inmediata: mezclar una cucharada sopera de suavizante con 2.1 tazas (0.5 l) de agua y verter la mezcla en la cámara II (no hacerlo en caso de lavar prendas de exterior, deportivas o con relleno de plumas). ▶ Reducir la cantidad de detergente en el siguiente ciclo de lavado con la misma carga.
 parpadea.	La puerta no está totalmente cerrada. <ol style="list-style-type: none"> 1. Asegurarse de que no quede ropa enganchada en la puerta. 2. Cerrar la puerta.
El programa seleccionado no arranca.	El bloqueo del panel de control está activado. <ul style="list-style-type: none"> ▶ Desactivar el bloqueo del panel de control. → <i>Página 33</i> <hr/> Finish in está activado. <ul style="list-style-type: none"> ▶ Comprobar si está activado Finish in. → <i>Página 25</i>
El programa ha finalizado o está en pausa, pero la puerta no se abre.	La temperatura es demasiado elevada. <ul style="list-style-type: none"> ▶ Iniciar el programa Rinse o esperar a que baje la temperatura. <hr/> El nivel de agua es demasiado elevado. <ul style="list-style-type: none"> ▶ Iniciar el programa Spin o uno adecuado para el vaciado. → <i>Página 26</i>
La puerta no se puede abrir si se produce un corte en el suministro eléctrico.	La puerta está bloqueada. <ul style="list-style-type: none"> ▶ Abrir la puerta con el desbloqueo de emergencia. → <i>Página 44</i>
Sacudidas en el tambor tras el inicio del programa.	No se trata de un error. Se ha iniciado una prueba interna del motor. No es necesario realizar ninguna acción.
No se ve agua en el tambor del aparato.	No se trata de un error. El agua permanece debajo de la zona visible. No es necesario realizar ninguna acción.
El ciclo de centrifugado se repite varias veces.	No se trata de un error. El aparato ha detectado un desequilibrio y lo intenta eliminar distribuyendo varias veces la ropa. No es necesario realizar ninguna acción.
Vibraciones, movimiento y sonidos intensos de la máquina durante el centrifugado.	El aparato no está correctamente nivelado. <ul style="list-style-type: none"> ▶ Nivelar el aparato. → <i>Página 19</i> <hr/> Las patas del aparato no están bien fijadas. <ul style="list-style-type: none"> ▶ Fijar las patas del aparato. → <i>Página 19</i>

Falla	Causas y resolución de problemas
Vibraciones, movimiento y sonidos intensos de la máquina durante el centrifugado.	Los seguros de transporte no están retirados. ▶ Retirar los seguros para el transporte.
No se alcanza la velocidad de centrifugado alta.	El aparato reduce la velocidad de centrifugado para compensar un desequilibrio. No es necesario realizar ninguna acción.
La duración del programa se modifica durante el proceso de lavado.	No se trata de un error. El desarrollo del programa se optimiza electrónicamente, se ha activado un enjuague adicional por la presencia de una gran cantidad de espuma o se compensa un desequilibrio. No es necesario realizar ninguna acción.
Siseos, silbidos o ruidos de succión.	No se trata de un error. Se absorbe el agua o se evacúa el agua de lavado. No es necesario realizar ninguna acción.
Ruidos de estruendo y sacudidas en la bomba de vaciado.	Hay un cuerpo extraño en la bomba de vaciado. ▶ Limpiar la bomba de desagüe. → <i>Página 36</i>
La ropa sale con restos de detergente.	Los detergentes pueden contener sustancias resistentes al agua que pueden depositarse en la ropa. ▶ Iniciar el programa Rinse o cepillar la ropa después del secado.
La ropa sigue demasiado mojada tras el centrifugado.	Se ha ajustado una velocidad de centrifugado baja. ▶ Iniciar el programa Spin . ▶ Ajustar una velocidad de centrifugado más alta para el siguiente ciclo de lavado. El aparato reduce la velocidad de centrifugado para compensar un desequilibrio. 1. Redistribuir las prendas por el tambor. 2. Iniciar el programa Spin .
Formación de arrugas.	El programa escogido no es adecuado para el tipo de tejido. ▶ Ajustar un programa adecuado. → <i>Página 26</i> Se ha ajustado una velocidad de centrifugado alta. ▶ Ajustar una velocidad de centrifugado más baja para el siguiente ciclo de lavado. La carga no es adecuada. ▶ Respetar la cantidad de carga máxima del programa. → <i>Página 26</i> ▶ Preparar la ropa. → <i>Página 30</i>

Falla	Causas y resolución de problemas
Se escapa agua de la manguera de alimentación de agua.	<p>La manguera de alimentación de agua no está conectada correctamente o está dañada.</p> <ul style="list-style-type: none"> ▶ Comprobar la instalación de la manguera de desagüe. → <i>Página 13</i> <p>Si hay algún daño, sustituir la manguera de alimentación de agua.</p>
Se escapa agua de la manguera de desagüe de agua.	<p>La manguera de desagüe está mal conectada o está dañada.</p> <ul style="list-style-type: none"> ▶ Comprobar la instalación de la manguera de desagüe. → <i>Página 13</i> <p>Si hay daños, sustituir la manguera de desagüe.</p>
Sale agua por debajo de la puerta.	<p>La suciedad en la puerta o en el fuelle provoca filtraciones.</p> <ul style="list-style-type: none"> ▶ Limpiar la puerta y el fuelle.
El detergente o el suavizante gotea desde el fuelle de embocadura y se acumula en la puerta o en el pliegue del fuelle.	<p>Hay demasiado detergente o suavizante en el compartimento para detergente.</p> <ul style="list-style-type: none"> ▶ Al dosificar, tener en cuenta la marca del compartimento para detergente. → <i>Página 32</i>
Hay agua residual en el compartimento ☹.	<p>El inserto del compartimento para productos de limpieza ☹ está atascado.</p> <ul style="list-style-type: none"> ▶ Limpiar el compartimento para detergente. → <i>Página 35</i>
El suavizante permanece en el compartimento para detergente.	<p>No está previsto el enjuagado con suavizante para el programa de lavado seleccionado.</p> <ul style="list-style-type: none"> ▶ Comprobar si el programa seleccionado admite un enjuagado con suavizante adicional. → <i>Página 26</i>
Se han formado olores en el interior del aparato.	<p>La humedad y los residuos de detergentes pueden favorecer la formación de bacterias.</p> <ul style="list-style-type: none"> ▶ Limpiar el tambor. → <i>Página 34</i> ▶ Cuando no se esté utilizando el aparato, el compartimento para detergente y la puerta deben permanecer abiertos para que pueda secarse el agua residual.

17.1 Desbloqueo de emergencia

Desbloquear la puerta

Requisito: La bomba de vaciado está vacía. → *Página 36*

1. **AVISO:** Las fugas de agua pueden ocasionar daños materiales.
 - ▶ No abrir la puerta si se ve agua a través del cristal.

Jalar el desbloqueo de emergencia con una herramienta adecuada hacia abajo y soltarlo.

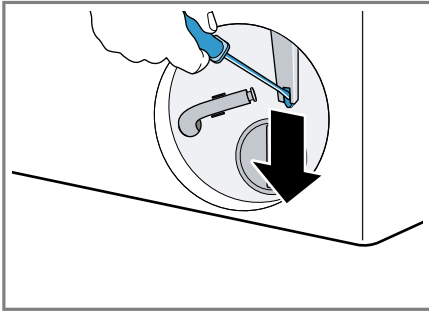

- ✓ El cierre de la puerta está desbloqueado.
- 2. Introducir y encajar la trampilla de mantenimiento.
- 3. Cerrar la trampilla de mantenimiento.

18 Transporte, almacenamiento y eliminación de desechos

18.1 Desmontar el aparato

1. Cerrar la llave de agua.
2. Apagar el aparato. → *Página 33*
3. Desenchufar el cable de conexión de la toma de corriente del aparato.
4. Evacuar el agua de lavado. → *"Limpiar la bomba de desague", Página 36*
5. Desmontar las mangueras.

18.2 Colocar los seguros de transporte

Para evitar daños durante el transporte, asegurar el aparato con los seguros antes de transportarlo.

1. Retirar la tapa protectora ¹ con un desarmador adecuado.

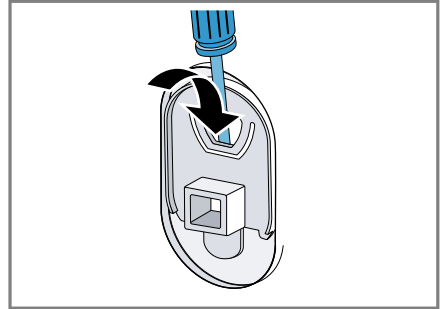

Guardar la tapa protectora en un lugar seguro.

2. Colocar los 4 seguros de transporte.

18.3 Puesta en funcionamiento de nuevo del aparato

- ▶ Para obtener más información, consultar Configuración y conexión → *Página 13* e Inicio del ciclo de lavado en vacío → *Página 20*.

18.4 Eliminación de los aparatos usados

Mediante una eliminación respetuosa con el medio ambiente se pueden reutilizar materias primas valiosas.

⚠ ADVERTENCIA;

Los niños pueden quedar encerrados en el aparato y poner así en peligro su vida.

- ▶ El aparato no debe instalarse detrás de una puerta con cerradura, una puerta corrediza o

¹ El número de tapas cubeta varía en función del modelo.

una puerta con una bisagra en el lado opuesto al aparato que impida que este se abra completamente.

- ▶ En el caso de aparatos inservibles, extraer el enchufe del cable de conexión a la red; a continuación, cortar el cable de conexión a la red y retirar la puerta del aparato.

1. Desenchufar el cable de conexión a la red de la toma de corriente.
2. Separar el cable de conexión a la red.
3. Retirar la puerta del aparato.
4. Desechar el aparato de manera respetuosa con el medio ambiente.

Su distribuidor o el ayuntamiento local puede proporcionarle información sobre las vías y posibilidades actuales de desecho de materiales.

19 Servicio de atención al cliente

En cada reparación cubierta por la garantía, nos aseguramos de que su aparato sea reparado con repuestos originales por un proveedor de servicio capacitado y autorizado.

Solo utilizamos repuestos originales para todos los tipos de reparaciones. Nuestro servicio al cliente le proporcionará piezas de repuesto originales, funcionales y disponibles en inventario hasta 15 años a partir de la fecha de introducción del aparato en el mercado.

Para más información, contactar con nuestro servicio al cliente.

Las informaciones detalladas sobre el periodo de validez de la garantía y las condiciones de garantía las podrá encontrar en nuestras

condiciones de garantía, con su distribuido o en nuestra página web. USA:

1-800-944-2904

www.bosch-home.com/us/owner-support/get-support

www.bosch-home.com/us/shop

CA:

1-800-944-2904

www.bosch-home.ca/en/service/get-support

www.bosch-home.ca/en/service/cleaners-and-accessories

19.1 Número de modelo (E-Nr.) y número de fabricación (FD)

Si contacta al servicio de atención al cliente, necesita el número de modelo (E-Nr.) y el número de fabricación (FD), que puede encontrar en la placa de características del aparato.

La ubicación de la placa de características varía según el modelo:

- en la parte interior de la puerta.
- en la parte inferior de la abertura del tambor.
- en la parte interior de la tapa de mantenimiento.
- en la parte posterior del aparato.

Para volver a encontrar rápidamente los datos del aparato o el número de teléfono del servicio de atención al cliente, puede anotar dichos datos.

20 Datos técnicos

Peso	74.0 kg
Volumen del tambor	2.2 ft ³
Voltaje de red	208-240 V, 60 Hz

⇒ Protección mínima de la instalación	10,5 A
Potencia nominal	2300 W
Presión del agua	<ul style="list-style-type: none"> ■ Mínima: 14.5 psi (100 kPa) ■ Máxima: 145 psi (1000 kPa)
Temperatura del entorno	<ul style="list-style-type: none"> ■ Mínima: 41 °F (5 °C) ■ Máxima: 95 °F (35 °C)
Humedad relativa del aire	< 95 %
Longitud de la manguera de alimentación de agua	47" (119.4 cm)
Longitud de la manguera de desagüe	57" (144.8 cm)
Longitud del cable de conexión a la red	64 ⁷ / ₈ " (165 cm)

Dimensiones del aparato

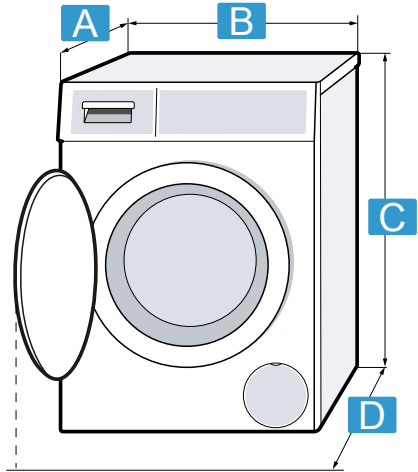

Profundidad del aparato: 25" (59.0 cm)

A Profundidad del aparato con la puerta cerrada: 23 ¹/₄" (63.2 cm)

B Anchura del aparato: 23 ¹/₂" (59.8 cm)

C Altura del aparato ¹: 33 ¹/₃" (84.8 cm)

D Profundidad del aparato con la puerta abierta: 42" (106.3 cm)

¹ Al alinear el aparato, la altura de este puede aumentarse hasta ¹/₂" (1.2 cm).



Register your appliance to enjoy customized benefits.

Thank you for being a Bosch customer!

Simply create a MyBosch account, then register your appliance.

You'll find a variety of customized information in MyBosch such as:

- **Discounts for filters, cleaners, accessories & parts**
- **Easy access to manuals & appliance specifications**
- **Easy access to part lists**
- **Customized offer for the Bosch Appliance Service Plan (sent by mail after appliance registration)**

Register here:

www.bosch-home.com/us/owner-support/mybosch



Looking for help? You'll find it here.

No matter what, no matter when: Bosch is here to support you.

We're here to assist with usage instructions, cleaning tips, accessories & parts, troubleshooting, and repairs.

Find online resources such as FAQs, how-to-videos, manuals, warranties and authorized Bosch services at:

www.bosch-home.com/us/owner-support/get-support

Contact us:

Please have your model Number (E-Nr) ready when contacting us.

1-800-944-2904

www.bosch-home.com/us/owner-support/get-support

BSH Home Appliances Corporation

1901 Main Street, Suite 600

Irvine, CA 92614

USA

www.bosch-home.com

1-800-944-2904

© 2026 BSH Home Appliances Corporation



9001914041 (060318)

es-mx