



Wine Cellar

Installation manual

RW51TS338SR/AA

SAMSUNG

Installation manual

Installation specifications for built-in purposes

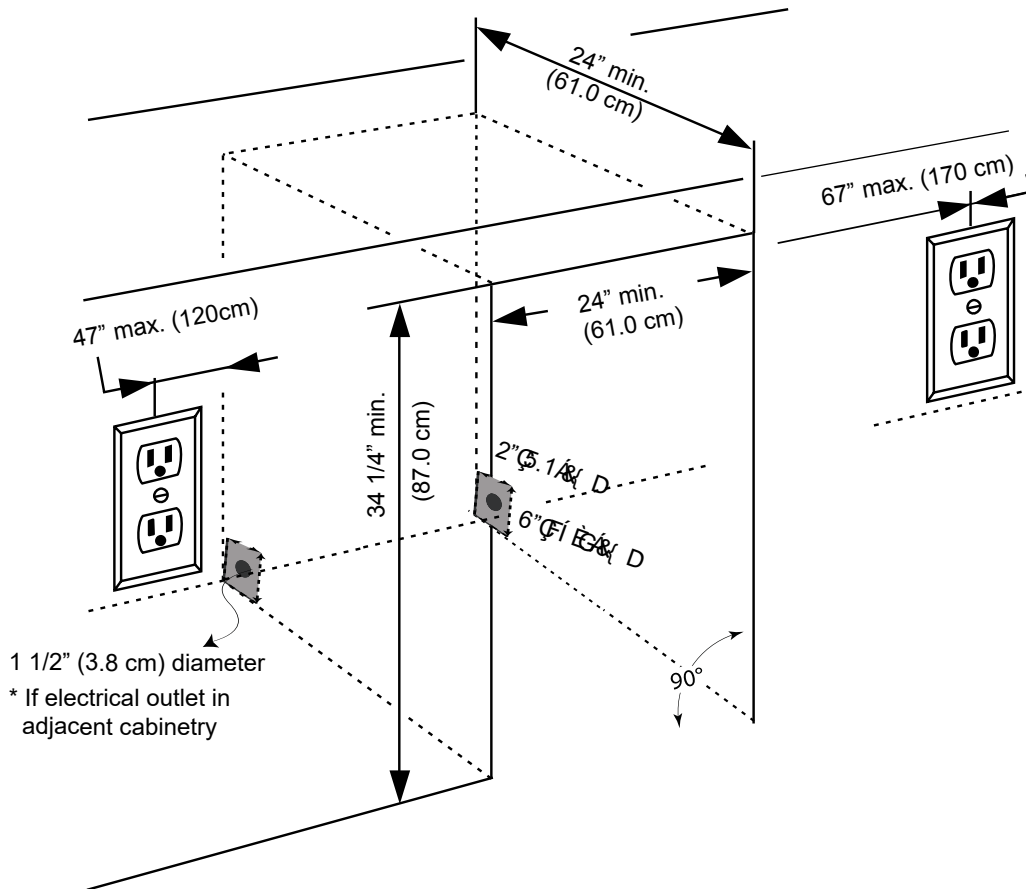

- Gloves and safety goggles should be worn during installation.
- It is not recommended to install the appliance into a corner or directly beside a wall. The door will need to be opened more than 90° to allow full extension of the shelves. If it is necessary to place the unit next to a wall or in a corner, leave at least 2-4 inches (5-10 cm) of space between the wall and the appliance to allow for the door opening.
- The cabinet opening must be at least 24 inches (61.0 cm) wide by 34 1/4 inches (87.0 cm) high by 24 inches (61.0 cm) deep.

NOTE

The listed depth requirement is assuming that the electrical outlet is located in the adjacent cabinetry or flush mounted in the rear wall, not surface mounted inside the enclosure.

If the electrical outlet is located inside adjacent cabinetry, cut a 1 1/2 inch (3.8 cm) diameter hole to admit the power cord. If the cabinet wall is metal, the hole edge must be covered with a bushing or grommet

Installation manual

Required Tools

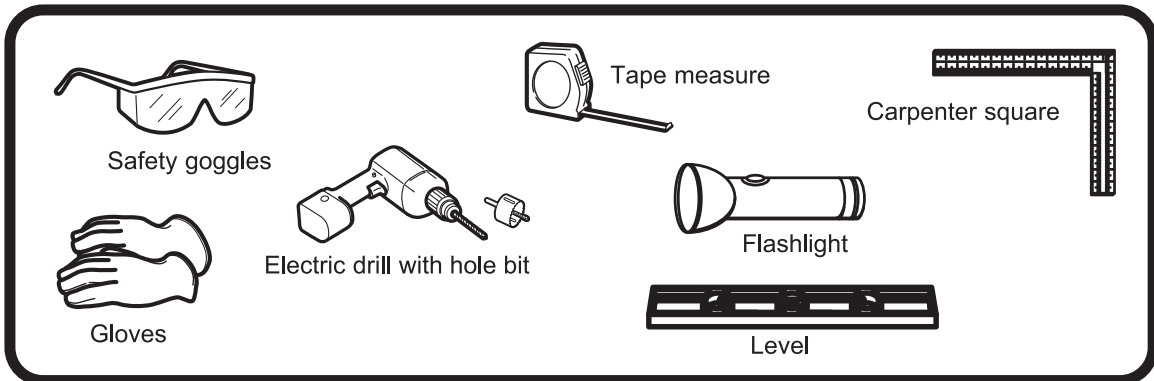

- Safety goggles
- Gloves
- Tape measure
- Carpenter square
- Level
- Flashlight
- Electric drill with hole bit

Fixing the TOP Fixing Bracket

1. Remove the 2 pieces of decorative plastic nail (a) from the top of wine cooler;
2. use two screws (c) to fix the top fixing bracket (d) on top of wine cooler;
3. build in wine cooler into cabinet (b) and align the glass door with cabinet;
4. open the glass door, use two screws (c) to fix the top fixing bracket (d) on cabinet (b).

- a) Decorative screws
- b) Work surface
- c) Screw
- d) Top fixing bracket
- e) Screwdriver

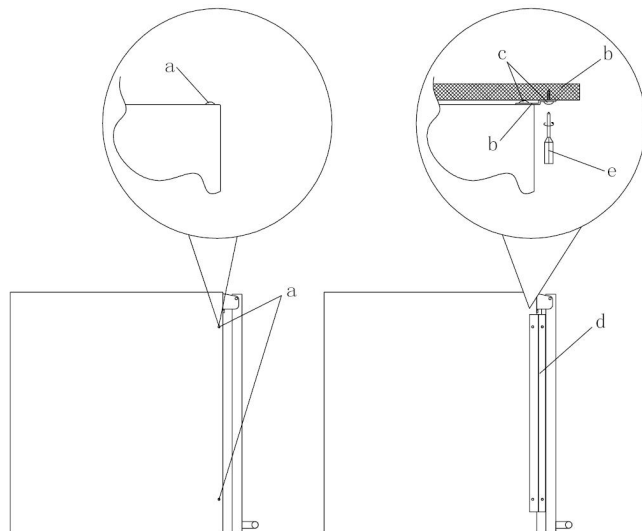

This bracket will keep the product secure and help prevent it moving when in use.

Installation manual

Installation guide of bracket

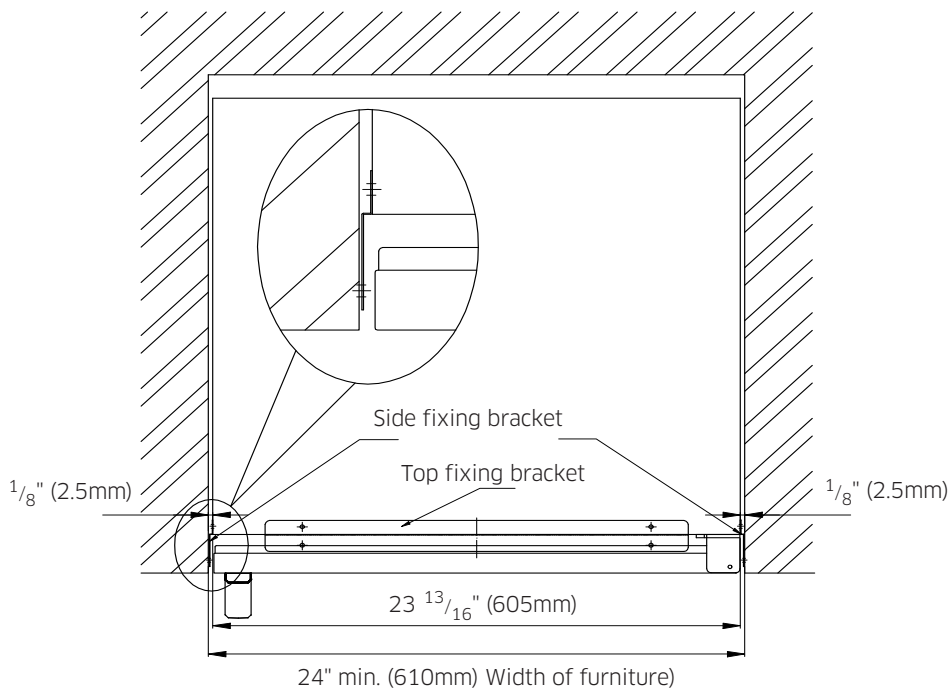
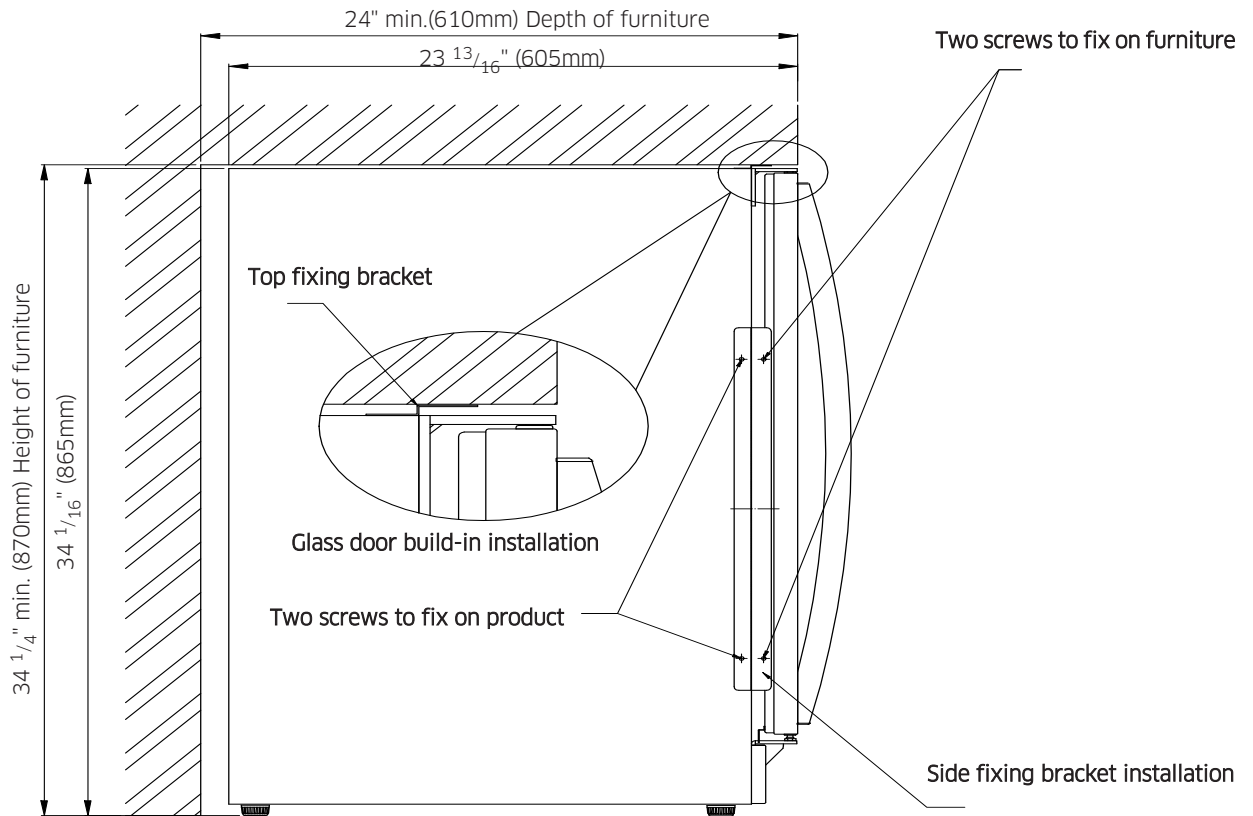

Installation manual

Installing the Anti-Tip Bracket for Free Standing

WARNING

This appliance may tip when shelves are extended, causing damage or injury. If this appliance is used in a FREE STANDING application, the anti-tip bracket must be installed following these instructions!

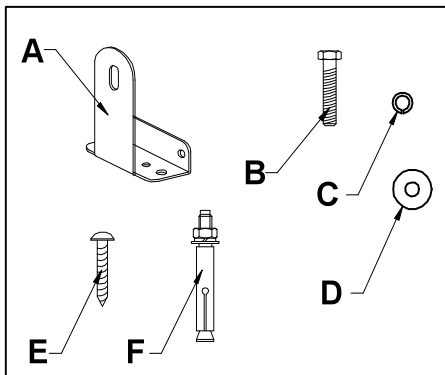

Anti-tip bracket parts List:

- A : Anti-tip bracket (1pc)
- B : Anti-tip bracket (1pc) Size (6mm x 30mm)(1/4" X 1.2")
- C : Lock washer (1pc) size (6)
- D : Flat washer (1pc) size (6)
- E : Screw (2pc) size (ST4x35)
- F : Expansion screw (1pc) size (6mmx60mm)(1/4" X 1.2")

secure the bracket with the screws provided

Anti-tip bracket installation

The bracket can be installed at the bottom OR right bottom of the back of the unit. You can choose which side is convenient for you.

*both brackets MUST be installed (left and right)

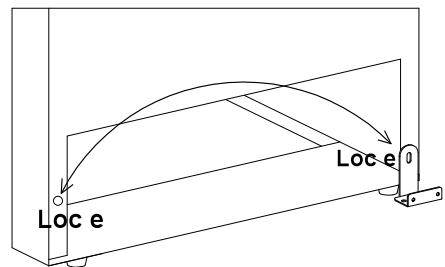

Anti-tip bracket mounting hole instruction

- Location a : Fixed mounting hole for unit
- Location b : Fixed mounting hole for Drywall
- Location c : Fixed mounting hole for Wood floor
- Location d : Fixed mounting hole for Concrete floor
- Location e : Mounting hole on the back unit

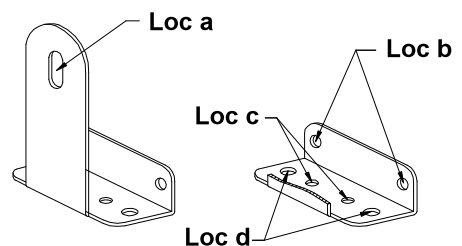

Installation manual

Installing Instructions - Anti - Tip Bracket

IMPORTANT:

Determine the final location of the appliance before attempting to install the bracket.
You will need to choose one of the three installation methods below.

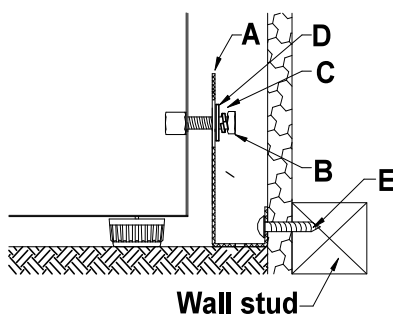

DRYWALL installation:

1. After you have chosen the installation location, Place the bracket on the floor with Loc b against the wall, use Screw (E) (2pcs) to secure the bracket to the wall. **Ensure at least one screw is secured into a stud.**
2. Move the unit to align Loc e to bracket Loc a, secure with the bolt (B), lock washer (C) and flat washer (D)

NOTE

*The screws MUST enter into a wood stud.
If the wall contains metal studs or similar materials, then the floor installation must be used*

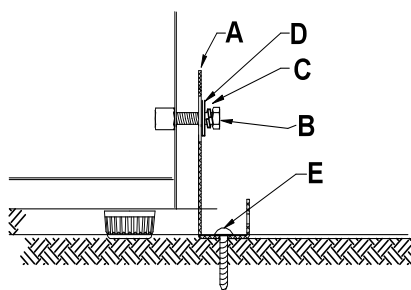

WOOD FLOOR installation

1. After you have chosen the installation location, Place the bracket on the floor, use : Screw (E) (2pcs) to secure the bracket to the wall.
2. Move the unit to align Loc e to bracket Loc a, secure with the bolt (B), lock washer (C) and flat washer (D)

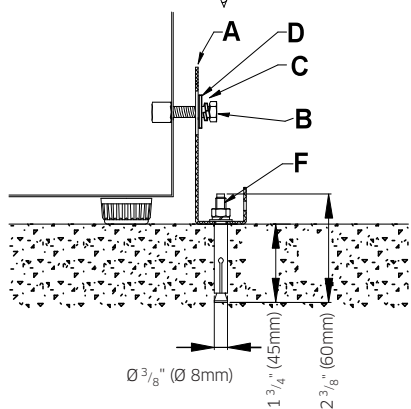

CONCRETE FLOOR installation

1. After you have chosen the installation location, choose any hole of Loc d to secure the bracket into the concrete floor.
2. Using a concrete bit, drill $\text{Ø}3/8''$ ($\text{Ø}8\text{mm}$) pilot hole $1.7''\sim 2.4''$ ($45\text{mm}\sim 60\text{mm}$) deep
3. Remove the nut, spring washer and washer of the expansion screw.
4. Carefully tap the expansion screw into the concrete, using a hammer or mallet.
5. Align Loc d and secure the nut, spring washer, washer tightly back onto the expansion screw and fix on the concrete floor.
6. Move the unit to align Loc e to bracket Loc a, secure with the bolt(B), lock washer (C) and flat washer (D).

Check the bracket : After installing the bracket, try using light force to tip the unit. If the unit does not tip then bracket mounted securely. If the unit does tip, the bracket MUST be reinstalled following these instructions.

Installation manual

Reverse Door

Do not cover racks with aluminum foil or any other material that will prevent adequate air circulation within the cabinet.

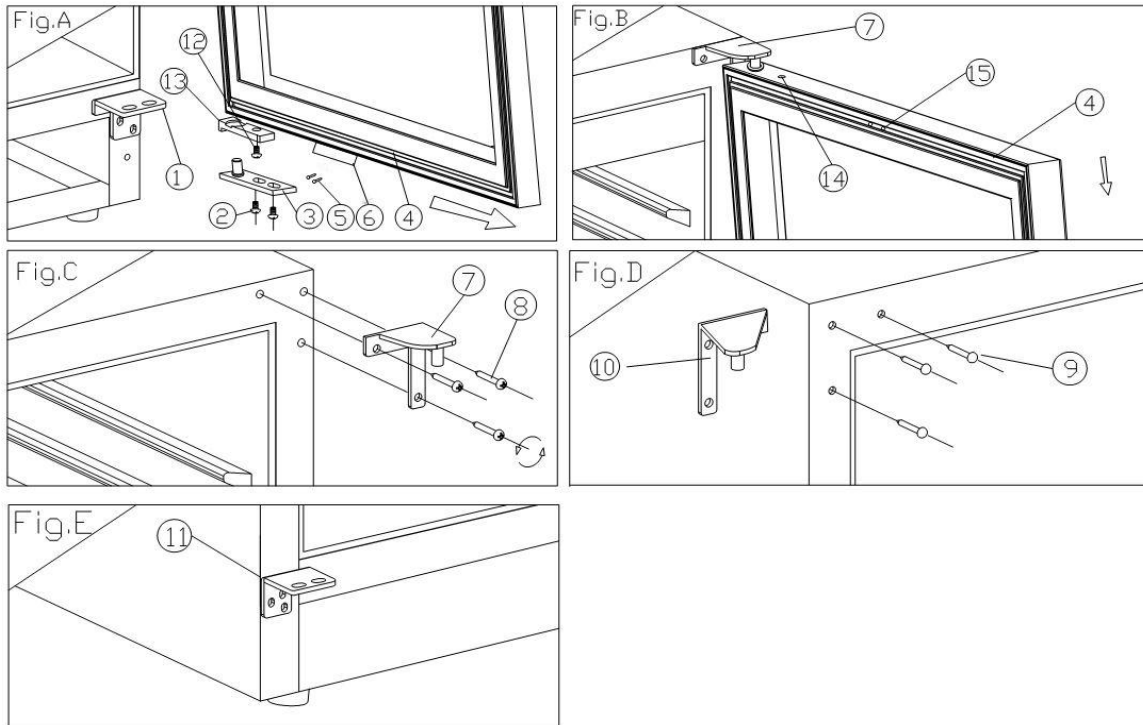

- | | | |
|---------------------------------------|------------------------------|----------------------------|
| 1. Lower hinge (Right) | 2. Screws for door axis | 3. Door axis |
| 4. Door | 5. Screws for actuator | 6. Door switch press plate |
| 7. Upper hinge(Right) | 8. Screws for hinge | 9. Decorative screws |
| 10. Upper hinge(Left) | 11. Lower hinge(Left) | |
| 12. Screws for door stopper | 13. Door stopper | |
| 14. Screw holes for door limit device | 15. Screw holes for Actuator | |

1. Open the door④ to a 90 degrees angle, remove the screws for door axis② and remove the door according to the direction of arrow. (Ref Fig A, B)
2. Loosening the screws for actuator⑤ and the screws for door stopper⑫. Remove Door switch press plate⑥ and door stopper⑬, then install these two parts on the door's upper side.(Ref Fig A, B, ⑭ and ⑮)
3. Loosening the decorative screws⑨ and screws⑧ for right upper hinge⑦. Install upper hinge(Left) with screws⑧, and use decorative screws⑨ to cover the three holes on product's upper right corner.(Ref Fig C, D)
4. To rotate the door④ 180 degrees, put the door axis on the bottom of door stopper and hold by hand. Install them on the product's left, between upper hinge(left) and lower hinge(left). Use screws for door axis to lock the door and door axis will finally finish the steps of change door opening direction.

SAMSUNG

Contact SAMSUNG WORLD WIDE

If you have any questions or comments relating to Samsung products, please contact the SAMSUNG Customer Care Center.

Country	Contact Center	Web Site
U.S.A	1-800-SAMSUNG (726-7864) 1-844-SAM-PAYS (726-7297)	www.samsung.com/us/support





Enfriador de vino

Manual de instalación

RW51TS338SR/AA

SAMSUNG

Manual de instalación

Especificaciones de instalación para fines integrados

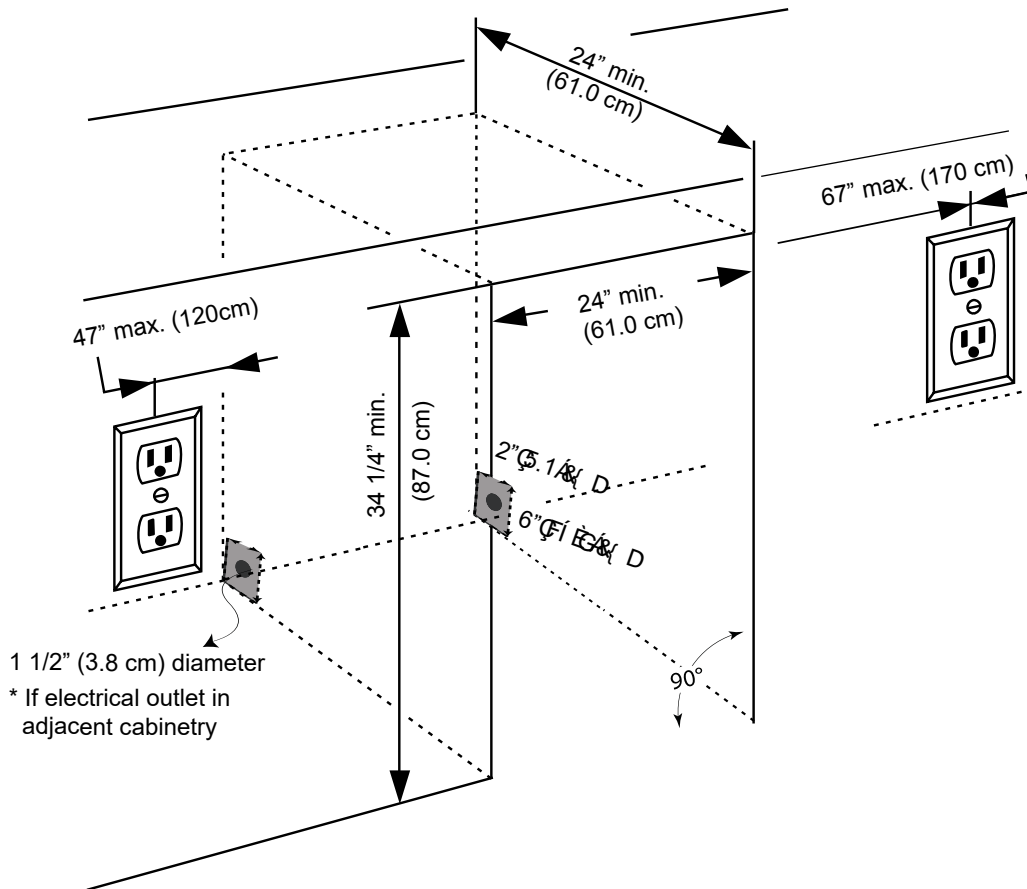

- Utilice guantes y anteojos de seguridad durante la instalación.
- No se recomienda instalar el electrodoméstico en un rincón no directamente junto a una pared. La puerta debe abrirse a más de 90° para permitir la extensión total de los estantes. Si fuera necesario instalar la unidad junto a una pared o en un rincón, deje al menos 2 a 4 pulgadas (5 a 10 cm) de espacio libre entre la pared y el electrodoméstico para permitir la apertura de la puerta.
- La abertura del gabinete debe tener por lo menos 24 pulgadas (61.0 cm) de ancho por 34 1/4 pulgadas (87.0 cm) de altura por 24 pulgadas (61.0 cm) de profundidad.

NOTE

El requisito de profundidad indicado presupone que el tomacorriente está ubicado en los gabinetes cercanos o instalado a nivel en la pared trasera, no instalado en la superficie interior del gabinete

Si el tomacorriente estuviera ubicado dentro de los gabinetes cercanos, corte un orificio de 1 1/2 pulgadas (3.8 cm) de diámetro para pasar el cable de alimentación eléctrica. Si la pared del gabinete fuera metálica, el borde del orificio deberá cubrirse con un cojinete o

Manual de instalación

HERRAMIENTAS NECESARIAS

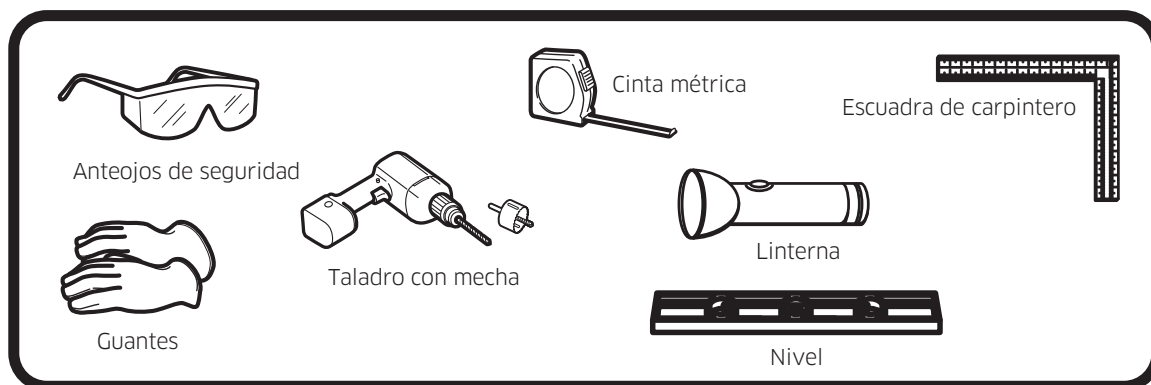

- Anteojos de seguridad
- Guantes
- Cinta métrica
- Escuadra de carpintero
- Nivel
- Linterna
- Taladro con mecha

CÓMO AJUSTAR EL SOPORTE DE FIJACIÓN SUPERIOR

1. Retire las 2 partes de los tornillos plásticos decorativos (a) de la parte superior de la cava de vinos;
2. Utilice los dos tornillos (c) para ajustar el soporte de fijación superior (d) de la parte superior de la cava de vinos;
3. Inserte la cava de vinos en el gabinete (b) y alinee la puerta de vidrio con el gabinete;
4. Abra la puerta de vidrio, utilice dos tornillos (c) para ajustar el soporte de fijación superior (d) del gabinete (b).

- a) Tornillos decorativos
- b) Superficie de trabajo
- c) Tornillo
- d) Soporte de fijación superior
- e) Destornillador

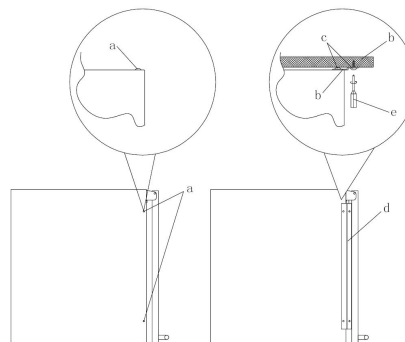

Este soporte mantendrá el producto en su lugar y evitará que se mueva durante el uso.

Manual de instalación

Guía de instalación del soporte

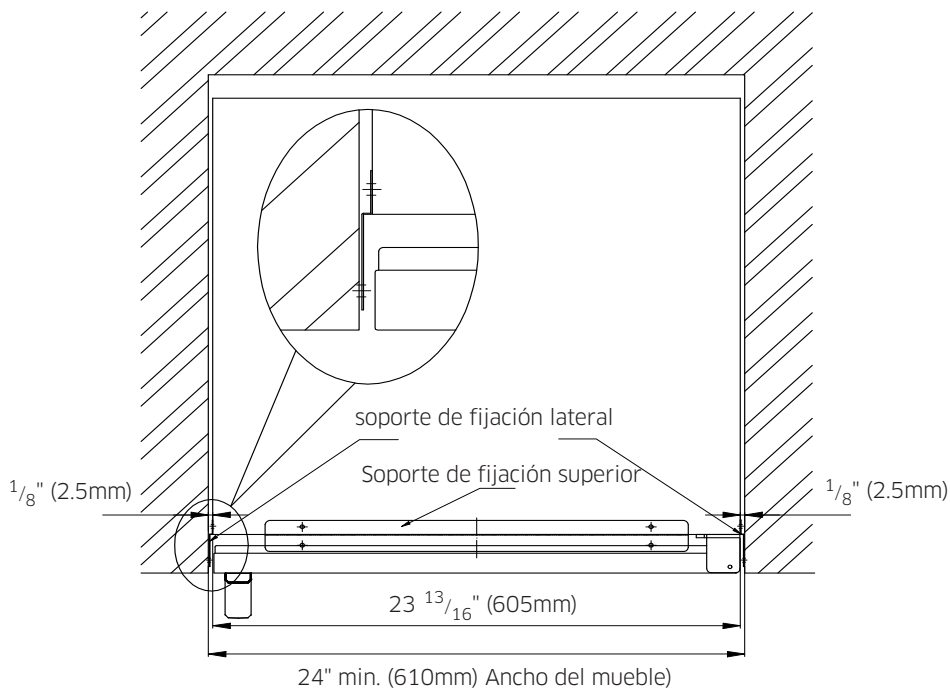
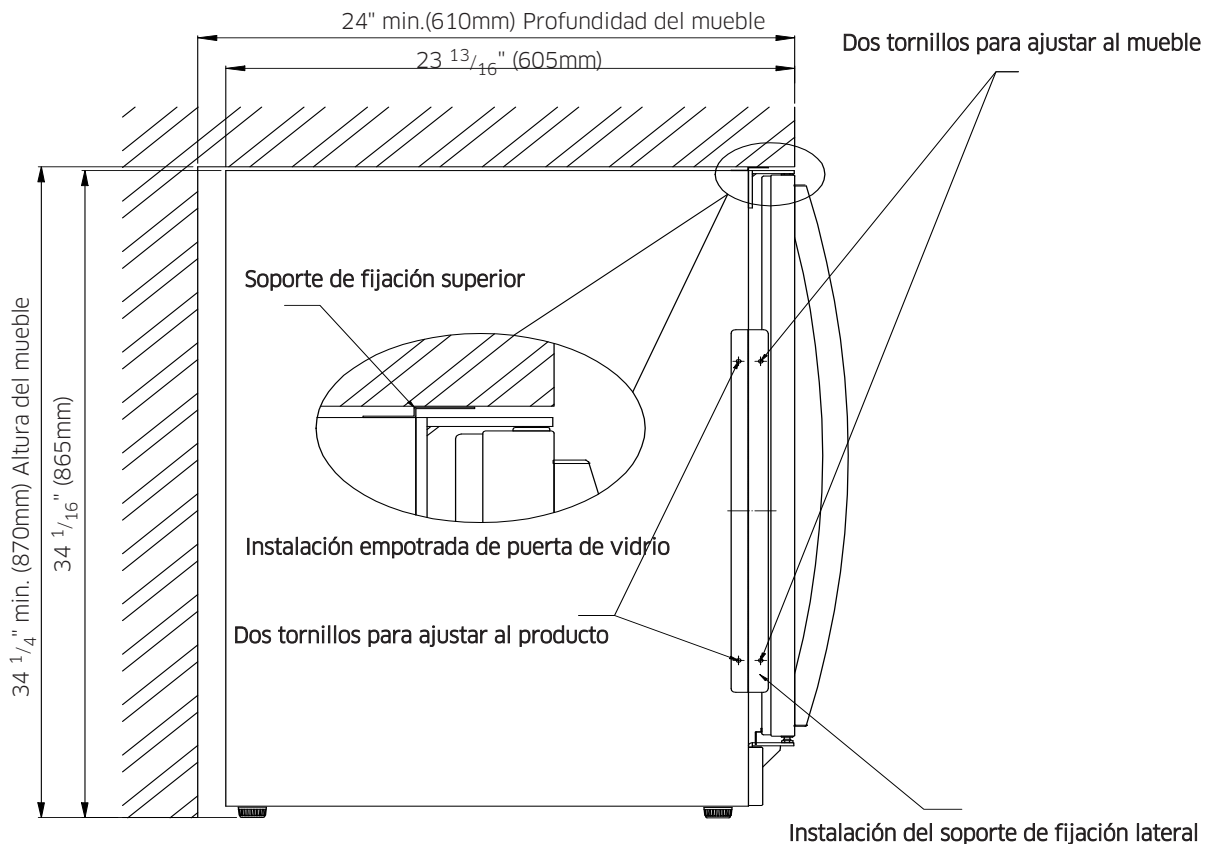

Manual de instalación

Instalación del soporte antivuelco para uso independiente

⚠ ADVERTENCIA

Este electrodoméstico puede volcarse cuando se extienden sus estantes y provocar daños o lesiones. Si se lo utiliza en forma INDEPENDIENTE, ¡debe instalarse el soporte antivuelco de acuerdo con las siguientes instrucciones!

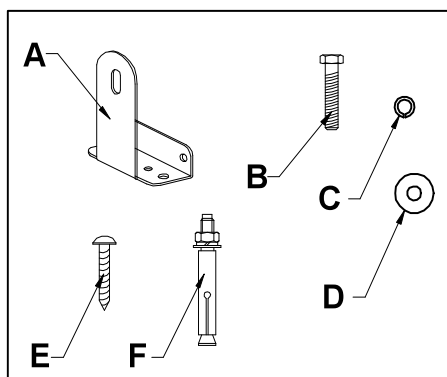

Lista de piezas del soporte antivuelco:

- A : Soporte antivuelco (1)
- B : Perno hexagonal (1) tamaño (6mm x 30mm)(1/4" X 1.2")
- C : Arandela de fijación (1) tamaño (6)
- D : Arandela plana (1) tamaño(6)
- E : Tornillo (2) tamaño (ST4x35)
- F : Tornillo de expansión (1pc) tamaño(6mmx60mm)(1/4" X 1.2")

Ajuste el soporte con los tornillos provistos.

Instalación del soporte antivuelco

El soporte puede instalarse en la parte inferior izquierda O derecha trasera de la unidad. Puede elegir el lugar que le resulta más conveniente.

*ambos soportes DEBEN instalarse (izquierda y derecha)

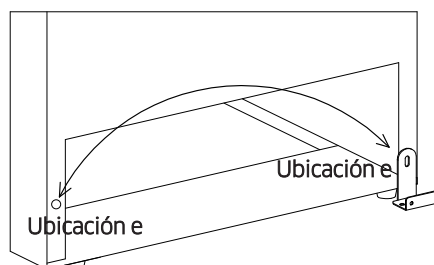

Instrucciones para los orificios de montaje del soporte antivuelco:

- Ubicación a: Orificio de montaje fijo para la unidad
- Ubicación b: Orificios de montaje fijos para paredes de yeso
- Ubicación c: Orificios de montaje fijos para pisos de madera
- Ubicación d: Orificios de montaje fijos para pisos de hormigón
- Ubicación e: Orificio de montaje en la parte trasera de la unidad

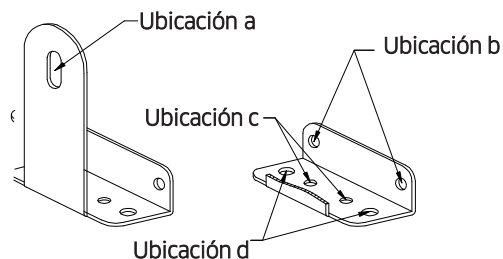

Manual de instalación

Installing Instructions - Anti - Tip Bracket

IMPORTANTE:

Determine la ubicación final del electrodoméstico antes de intentar instalar el soporte.
Deberá seleccionar uno de los tres métodos de instalación que se detallan a continuación.

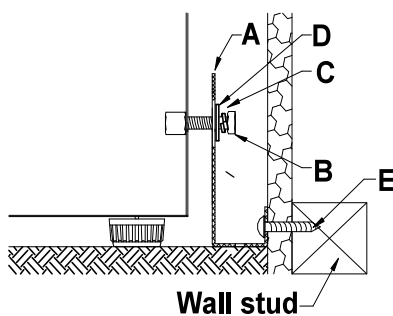

INSTALACIÓN EN PARED DE YESO:

1. Una vez que haya seleccionado el lugar de instalación, coloque el soporte con la Ub. b contra la pared, utilice en tornillo (E) (2) para ajustar el soporte a la pared. Asegúrese de que un tornillo esté ajustado a un taco.
2. Mueva la unidad para alinear la Ub. e con la Ub. a del soporte, ajústela con el perno (B), la arandela de fijación (C) y la arandela plana (D).

NOTA

Los tornillos DEBEN entrar en el taco de pared. Si la pared contiene tacos metálicos o de materiales similares, debe realizarse una instalación sobre el piso

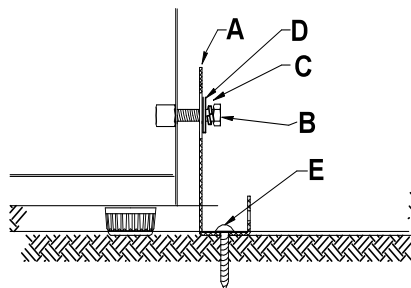

INSTALACIÓN EN PISO DE MADERA:

1. Una vez que haya seleccionado el lugar para la instalación, coloque el soporte sobre el piso de madera, utilice: Tornillo (E) (2), alinee la Ub. C y ajuste el soporte al piso de madera.
2. Mueva la unidad para alinear la Ub. e con la Ub. a del soporte, ajústela con el perno (B), la arandela de fijación (C) y la arandela plana (D).

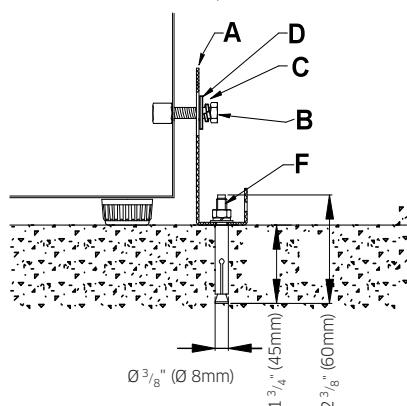

INSTALACIÓN EN PISO DE HORMIGÓN:

1. Una vez que haya seleccionado el lugar de instalación, seleccione cualquier orificio de la Ub. d para ajustar el soporte al piso de hormigón.
2. Con una mecha para hormigón, haga un agujero guía de Ø8 mm (Ø3/8") de 45-55 mm (1.7"-2") de profundidad
3. Retire la tuerca, la arandela de resorte y la arandela del tornillo de expansión.
4. Clave cuidadosamente el tornillo de expansión en el hormigón con un martillo o maza.
5. Alinee la Ub. d y ajuste la tuerca, arandela de resorte y arandela al tornillo de expansión y ajústelo al piso de hormigón.
6. Mueva la unidad para alinear la Ub. e con la Ub. a del soporte, ajústela con el perno (B), la arandela de fijación (C) y la arandela plana (D).

Controle el soporte: Después de instalar el soporte, ejerza una fuerza moderada para intentar volcar la unidad. Si la unidad no se cae, el soporte está fijado correctamente. Si la unidad se cae, DEBE instalar nuevamente el soporte de acuerdo con las instrucciones.

Manual de instalación

CÓMO INVERTIR LA PUERTA

La dirección de la puerta puede cambiarse de izquierda a derecha. Sin requerimientos especiales, todas las puertas abren de lado izquierdo. Si fuera necesario que abra del lado derecho, siga estas instrucciones:

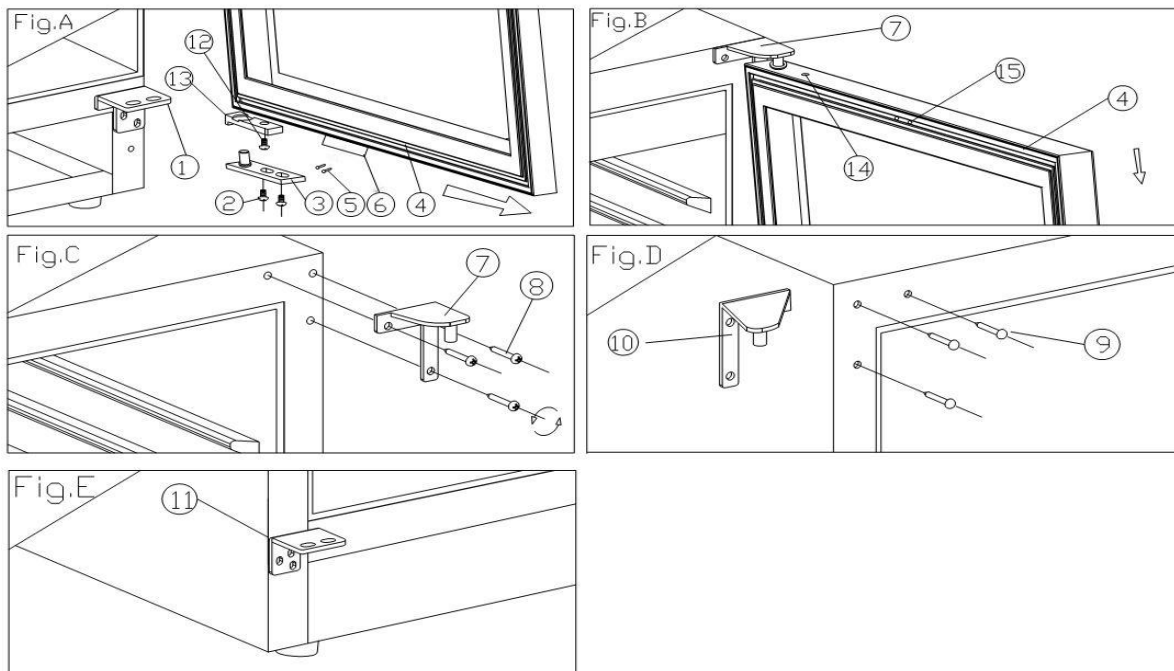

- | | | |
|---|---|----------------------------------|
| 1. Bisagra inferior (Derecha) | 2. Tornillos del eje de la puerta | 3. Eje de la puerta |
| 4. Puerta | 5. Tornillos del actuador | |
| 6. Placa de presión del interruptor de la puerta | 7. Bisagra superior (Derecha) | 8. Tornillos de la bisagra |
| 9. Tornillos decorativos | 10. Bisagra superior (Izquierda) | 11. Bisagra inferior (Izquierda) |
| 12. Tornillos del tope de la puerta | 13. Tope de la puerta | |
| 14. Orificios para los tornillos del dispositivo limitador de la puerta | 15. Orificios para los tornillos del actuador | |

1. Abra la puerta ④ a 90 grados, retire los tornillos del eje de la puerta ② y retire la puerta en la dirección de la flecha. (Ver Fig. A, B)
2. Afloje los tornillos del actuador ⑤ y los tornillos del tope de la puerta ⑫. Retire la placa de presión del interruptor de la puerta ⑥ y el tope de la puerta ⑬, luego instale las dos piezas en la parte superior de la puerta. (Ver Fig. A, B, ⑭ y ⑮)
3. Afloje los tornillos decorativos ⑨ y los tornillos ⑧ de la bisagra superior derecha ⑦. Instale la bisagra superior (Izquierda) con los tornillos ⑧ y utilice los tornillos decorativos ⑨ para cubrir los tres orificios del ángulo superior derecho del producto. (Ver Fig. C, D)
4. Para rotar la puerta ④ 180 grados, coloque el eje de la puerta sobre la parte inferior del freno de la puerta y sosténgalo con la mano. Instálelos en la parte izquierda del producto, entre la bisagra superior (izquierda) y la bisagra inferior (izquierda). Utilice los tornillos del eje de la puerta para trabar la puerta y el eje de la puerta para finalizar el cambio de dirección de apertura de la puerta

SAMSUNG

Contacte a SAMSUNG WORLD WIDE

Si tiene preguntas o comentarios relacionados con los productos Samsung, póngase en contacto con el Servicio de Atención al Cliente de SAMSUNG.

País	Centro de contacto	Sitio web
U.S.A	1-800-SAMSUNG (726-7864) 1-844-SAM-PAYS (726-7297)	www.samsung.com/us/support

