

MANUAL  
MANUEL

*WATERFALL*  
**AcquaSPA**  
*CASCADE*

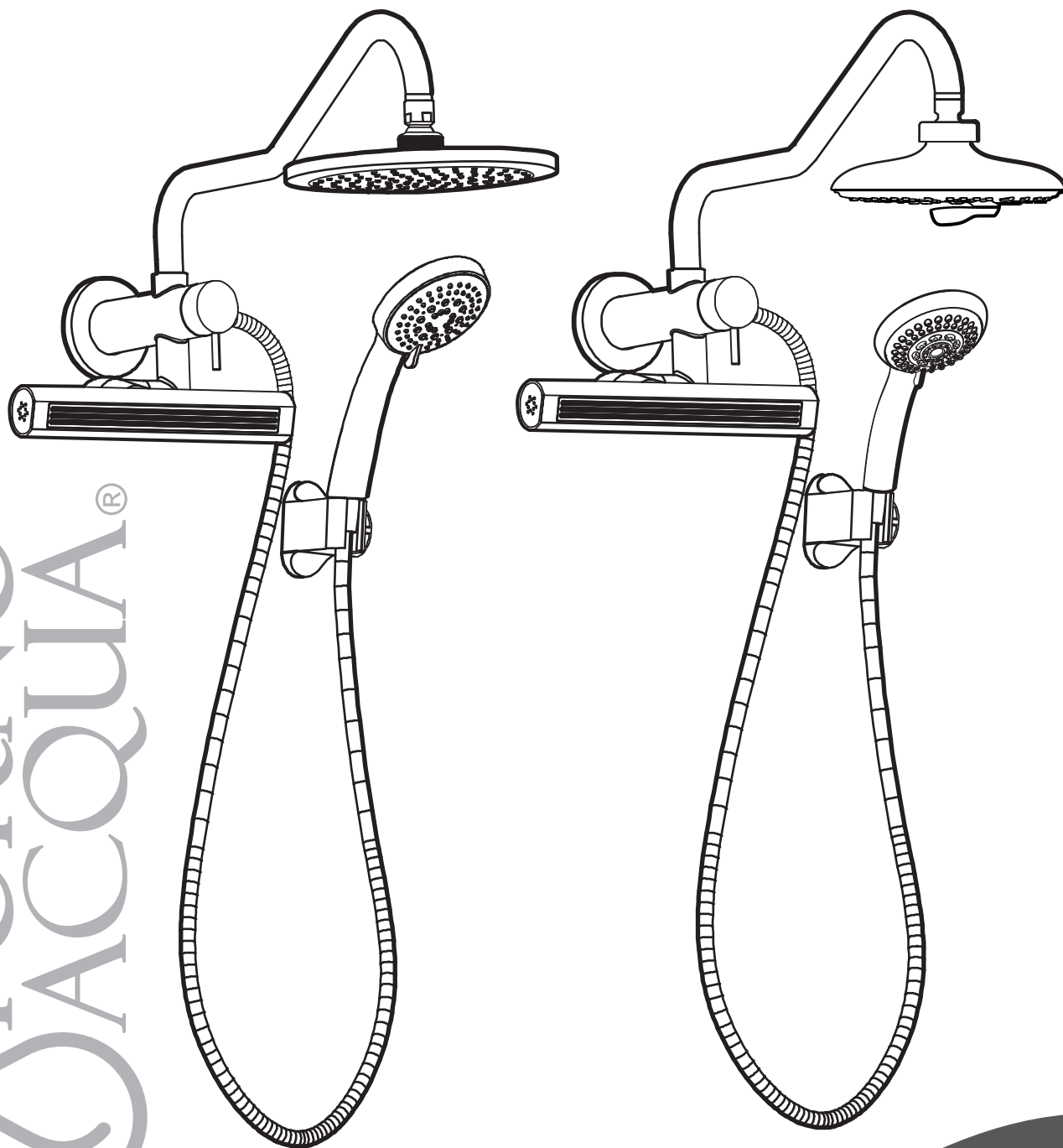

FORNIO  
ACQUA<sup>®</sup>

SMW1\*\*\_\*\*  
SMW2\*\*\_\*\*

# TABLE OF CONTENTS

General.....	2	Operation.....	8
Tools Required.....	2	Trouble Shooting.....	9
Exploded Diagram.....	3	Care and Maintenance.....	9
Before You Begin.....	4	Spare Parts.....	10
Pre-Installation.....	5	Warranty.....	11
Installation.....	6	Customer Care.....	12
Final Installation.....	7	<i>MANUEL</i> .....	13

## 1. GENERAL

### READ AND SAVE THESE INSTRUCTIONS

- Inspect this product before proceeding. Unpack the contents of the package and check the components for chips, scratches, cracks, dents or scuff marks. If any damage is noticed, do not install.
- Use this product only in the manner intended by the manufacturer. If you have any questions, contact the manufacturer.
- Installation work and plumbing must be done by qualified person(s) in accordance with all applicable codes and standards.
- Protect the entire surface during installation.



**CAUTION: Always wear safety goggles and gloves during installation to prevent personal injury**

## 2. TOOLS REQUIRED

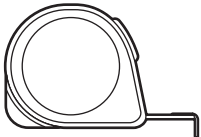

Measuring tape

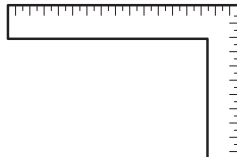

Carpenter's square



Wrenches



Phillips screwdriver

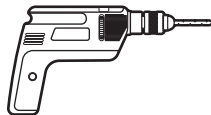

Electric Drill  
with 1/4" Masonry  
Drill Bit

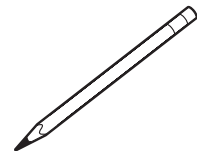

Pencil



Safety gloves



Safety goggles



Level

### 3. EXPLODED DIAGRAM

Part	Description	Qty
1	Large Hex Key	1
2	Small Hex Key with 2 Size Ends	1
3	Thread Seal Tape	1
4	Lube Sachet	1
5	Check Valve (Pre-installed)	2
6	Nipple	1
7	Flow Restrictor (Pre-installed)	1
8	Brass Nut (Pre-installed)	1
9	Wall Anchors	6
10	Gasket	1
11	Set Screw M6 x 8	2
12	Inlet Fitting	1
13	Stainless Steel Washers	6
14	Screws	6
15	Escutcheon	1
16	Set Screw M6 x 8	1
17	Set Screw M5 x 5	1
18	Shower Arm	1
19	Rubber Washer (1/2")	3
20	Shower Head	1
21	Diverter (Pre-installed)	1
22	Set Screw M5 X 8 (Pre-installed)	1
23	Waterfall Jet	1
24	Waterfall Connector (Pre-installed)	1
25	Handheld Shower Head	1
26	Handheld Hose	1
27	Bracket Cap	2
28	Handheld Bracket	1

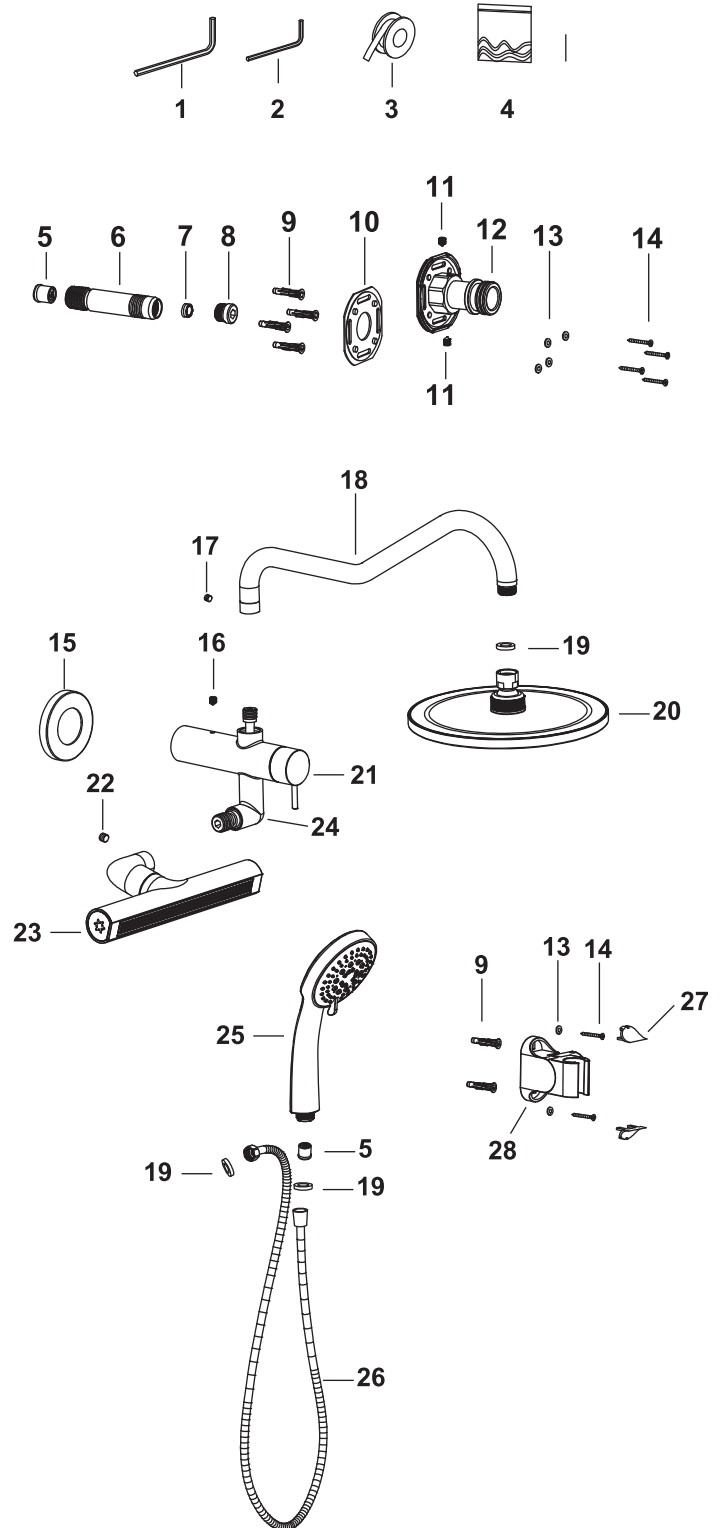

If you find any part missing, please call: (866) 231 8893  
 Or email us at: [mysupport@fornoworld.com](mailto:mysupport@fornoworld.com)  
 Please do not return this **AcquaSpa** to the store before calling

## 4. BEFORE YOU BEGIN

EN

This product can be installed on both flat and uneven surfaces of up to 1-1/4" (32 mm), (see 4A)

This unit might not be suitable for installation with some fiberglass or acrylic showers.

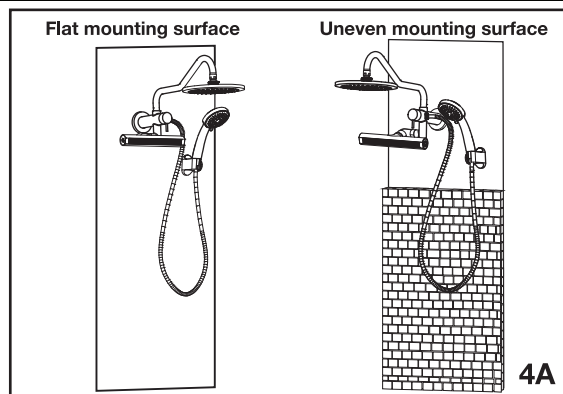

This product is designed to connect to your existing plumbing. There is no need to take out your current valve or change it.

Your shower valve, diverter valve or diverter tub spout will be used in its current position and will operate as before (see 4B).

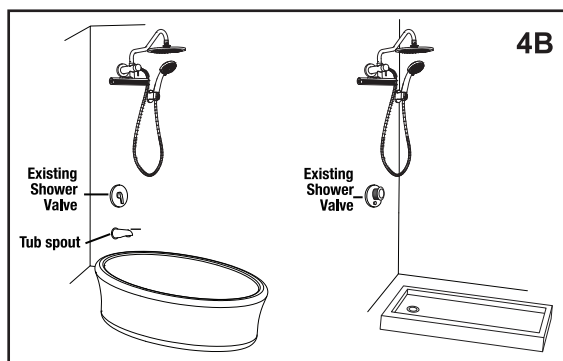

Make sure the distance between your current shower arm and the ceiling is at least 8 1/4" (See 4C).

### **NOTE:**

***Make sure that your shower valve is closed at all times from now until the testing is required.***

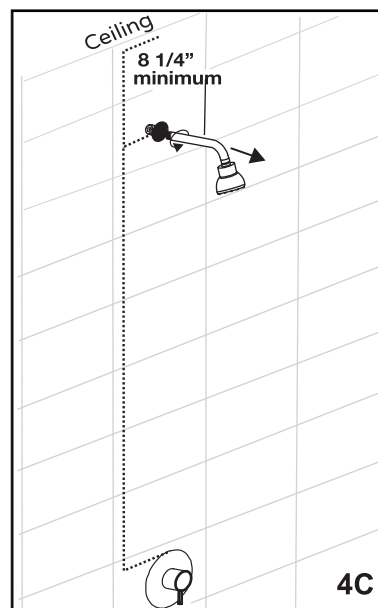

Disassemble your existing shower head (A) . Pull away from the wall cover (B) that is in the area where the shower arm (C) meets the wall (see 4D).

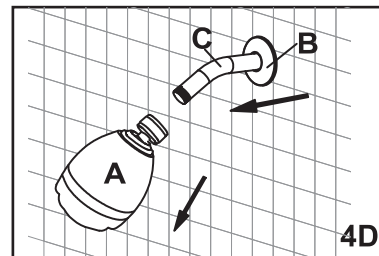

Remove your existing shower arm (C) from the wall using a wrench and turning it counter-clockwise (see 4E).

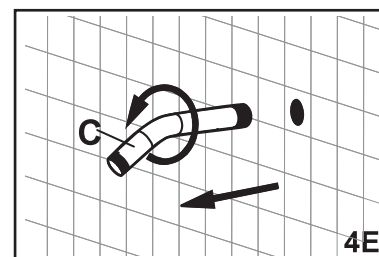

## 5. PRE-INSTALLTION

Put Thread Seal Tape (3) onto the threaded end of Nipple (6). Hand thread the nipple onto the fitting where the old shower arm was.

Tighten using the Large Hex key (1) (see 5A).

If the installed Nipple feels flimsy and unstable in the fitting, you will need to install the unit using the anchors and screws. Skip the next step.

If the installed Nipple feels firm and stable in the fitting, you may consider installing the unit without using the anchors and screws. Using Lube (4) lubricate Nipple (6) and thread Gasket (10) onto the Nipple.

Release Set Screws (11) from Inlet Fitting (12).

Push Inlet Fitting (12) all the way onto the Nipple and secure both Set Screws (11) (see 5B). Proceed to Section 6 INSTALLATION.

If you are using the anchors and screws.

Using Lube (4) lubricate Nipple (6).

Release Set Screws (11) from Inlet Fitting (12).

Push Inlet Fitting all the way onto the Nipple (6) and using a pencil mark the 4 holes on the wall. Take the Inlet Fitting out. Drill the 4 holes in the wall being careful not to go beyond the drywall (see 5C).

Place the Anchors (9) into the holes you drilled.

Thread the Gasket (10) onto the Nipple (6).

Push Inlet Fitting (12) all the way onto the Nipple (6) and using Washers (13) secure the 4 Screws (14).

Tighten both Set Screws (11), (see 5D).

Proceed to Section 6 INSTALLATION.

If you purchased an **AcquaSPA** with the Model number starting with SMW2, you will need to pre-assemble the hub of Shower Head (20), (see 5E).

Place the O-Ring in the cavity of the Shower Head (20), place the Hub with the ball joint towards the O-Ring, thread the Nut through the Hub. Hand tighten the Nut clockwise.

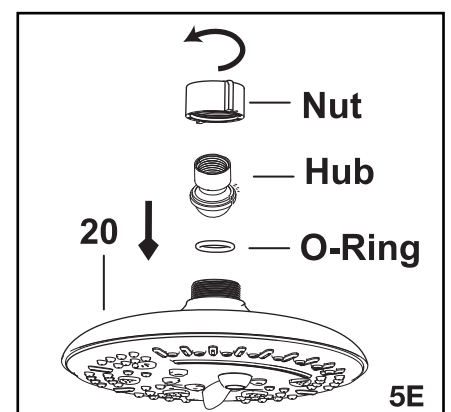
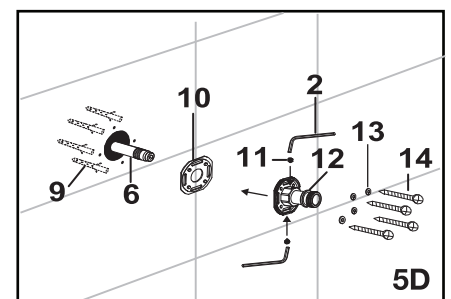
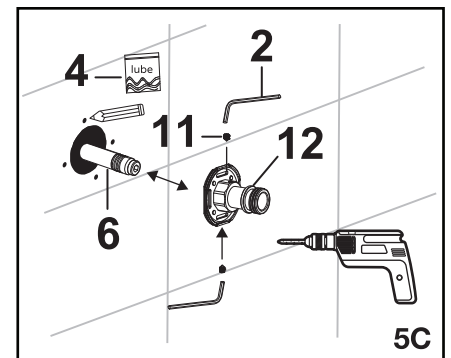
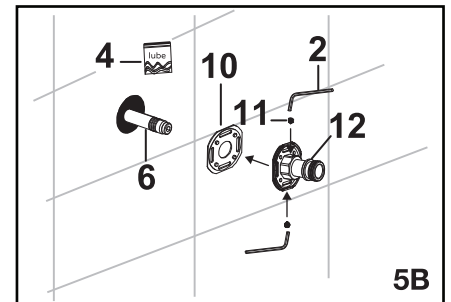
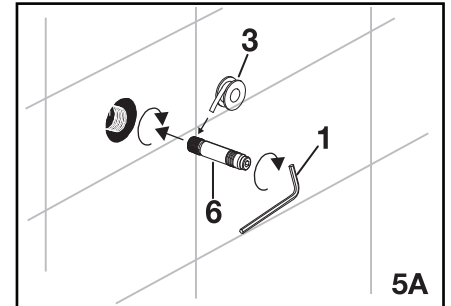

## 6. INSTALLTION

EN

Attach Shower Head (20) onto Shower Arm (18) using Rubber Washer (19).

Lubricate the hub on the body of Diverter (21).

Slide the base of the Shower Arm (18) onto the hub and secure with Set Screw (17) using Hex Wrench (2) (see 6A).

Insert Escutcheon (15) onto the back of the body of the Diverter (21).

Lubricate Waterfall Connector (24) hub.

Slide the elbow of the Waterfall Jet (23) onto the Waterfall Connector (24) hub and secure with Set Screw (22) using Hex Wrench (2).

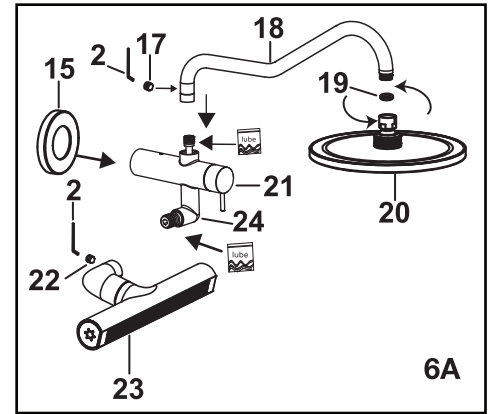

Lubricate the O rings on Inlet Fitting (12).

Disengage the Set Screw (16) using Hex Wrench (2).

Slide the Diverter (21) body onto the Inlet Fitting (12) (see 6B).

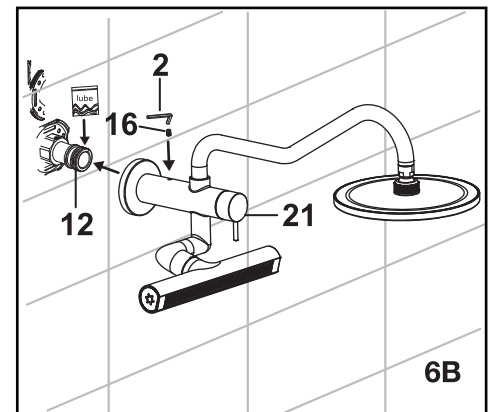

Holding your **AcquaSPA** in place and in the position you want, secure using Set Screws (16), (see 6C).

The unit should be tight against the wall.

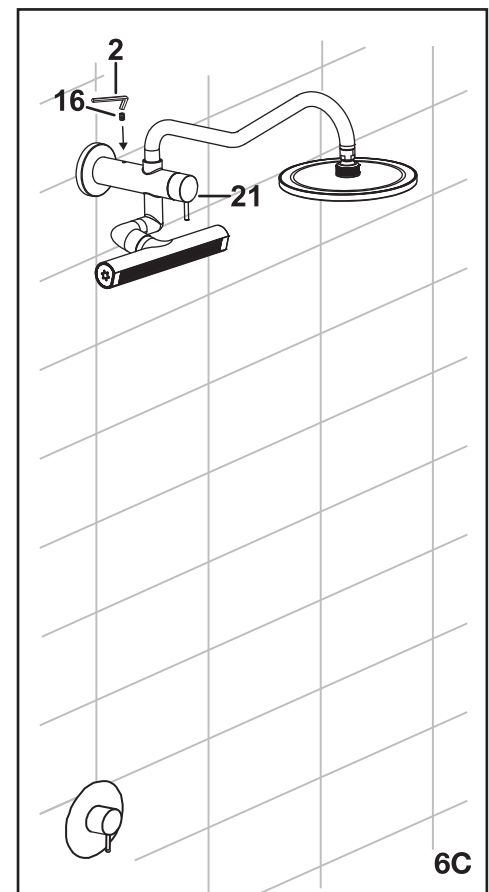

## 7. FINAL INSTALLATION

Position on the wall Handheld Bracket (28) at the height you would like the bottom of the Handheld Shower (25) to be and trace around it (including the 2 holes) with a pencil, (see 7A).

Drill 1/4" holes in marked locations .  
Insert Wall Anchors (9), secure it to the wall with Screws (14) using Washers (13) (see 7B).  
Snap in place the 2 Bracket Caps (27).

Attach tapered end of the long flexible Shower Hose (26) to the Handheld Shower (25) using Rubber Washer (19) (see 7C).

Attach hex end of the long flexible Shower Hose (26) to the right hand side of the Diverter (21) body using a Rubber Washer (19).

Place Handheld Shower (25) on the Handheld Bracket (28) (see 7D).

You have successfully completed your installation.  
Turn your shower mixing valve on and check for leaks.

### **NOTE:**

**Make sure that none of the hoses are kinked after installation. Check water connections for proper flow and leaks. Do not forget to use the rubber washers to prevent leaks from the connections.**

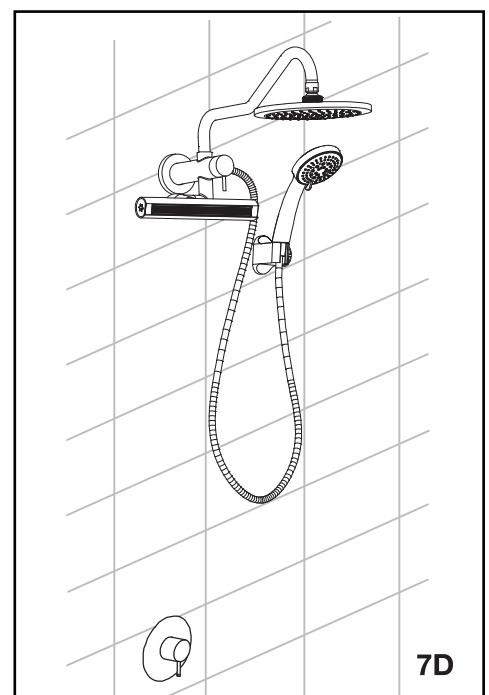
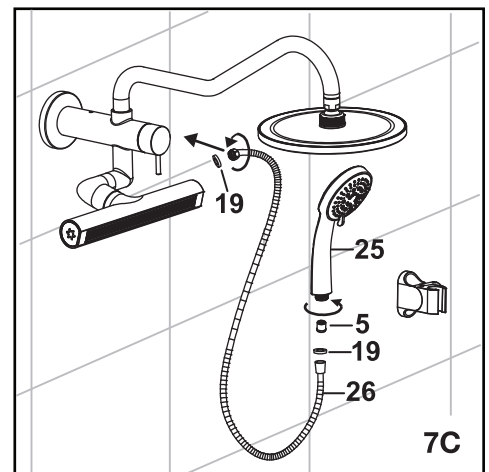
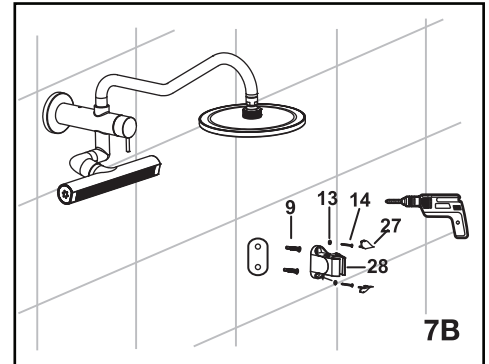
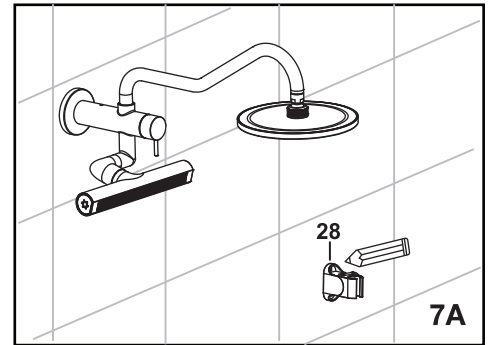

## 8. OPERATION

EN

To use the new **AcquaSPA** first turn on and adjust the temperature on the existing shower valve then redirect the water to your new **AcquaSPA** using the diverter (see 8A).

The face of the Handheld Shower (25) and be turned clockwise and anticlockwise to change between the different functions.

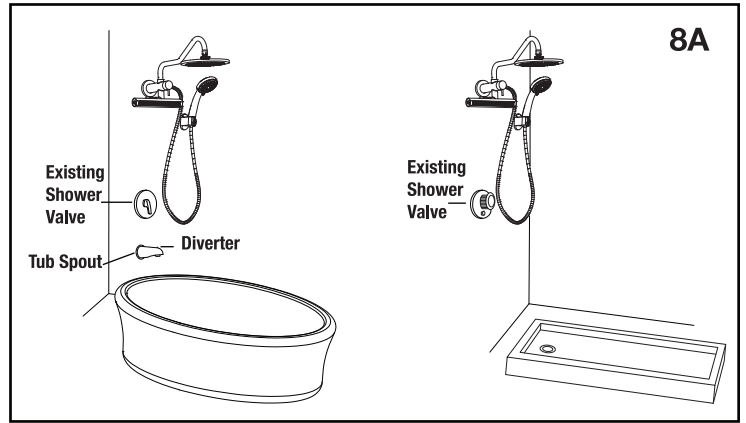

Use the Diverter (21), to choose between the showering options (see 8B).

**Position a** - Shower Head

**Position b** - Handheld Shower

**Position c** - Waterfall Jet

**Position d** - Combines Shower Head and Handheld

**Position e** - Combines Handheld and Waterfall Jet

**Position f** - Combines Waterfall Jet and Shower Head

Use your existing shower valve to adjust water temperature and pressure.

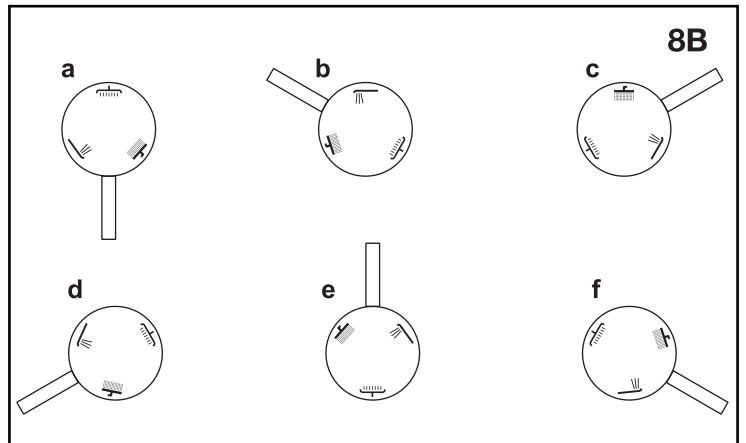

Your **AcquaSPA** is equipped with a unique Waterfall Jet.

You can rotate it up or down so you can get the Waterfall action going in the right angle for you, (see 8C).

You can also swivel it around to get a powerful Jet action that you can rotate to get the Jet to hit the exact spot you need in your body, (see 8D).

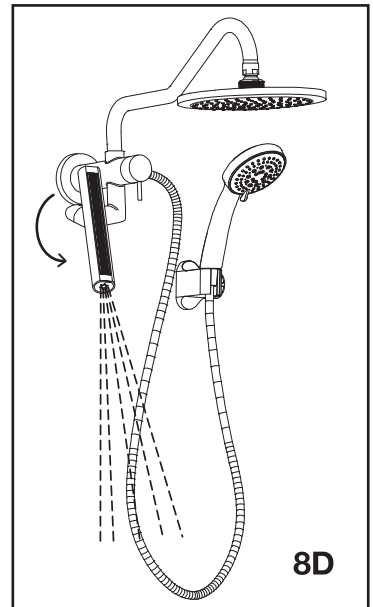
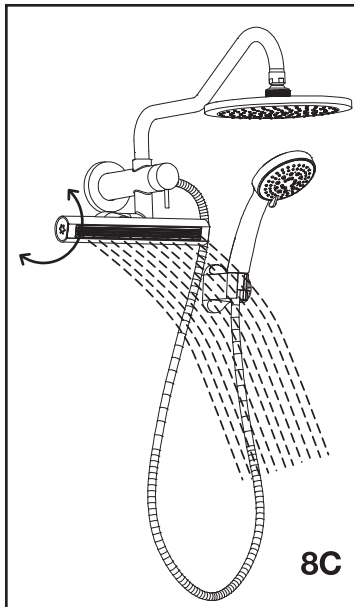

### Units with Model Number Starting with SMW2

Your **AcquaSPA** is equipped with a 6 function Shower Head.

Just move the lever clockwise and anticlockwise to have access to the function you prefer (see 8E).

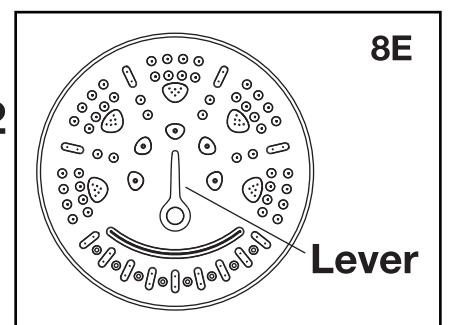

## 9. TROUBLESHOOTING

- If there are leaks, make sure that the Rubber Washers (19) are properly and securely installed.
- If there is no water flow, check if check valves (5) are installed correctly. If there is still no water flow, take your **AcquaSPA** off the wall and check if the Restrictor (7) is blocked with debris. Take the Restrictor off, clean with water and reinstall.
- If you find that water pressure or volume is low, clean the soft rubber tips of the Shower Head (20) and the Handheld (25) by rubbing with your fingers to loosen any mineral deposits.

## 10. CARE and MAINTENANCE

- After use, rinse your **AcquaSPA** with water using the Handheld Shower to remove any soap deposits. Should water spots occur, clean with a mild solution of vinegar and water followed by a thorough rinse.
- Use liquid soap, a general household cleaner, or a weak solution of vinegar and water for regular cleaning.
- Never use abrasive cleaners as they will scratch the finish.
- Clean soft rubber tips of the Shower Head (20) and the Handheld (25) every few months (depending on your water hardness) by rubbing with your fingers to loosen any mineral deposits.

# 11. SPARE PARTS

EN

Spare Kit No.	Spare Kit Code	Spare Kit Name	Parts Included	Part Name	Qty
N/A	N/A	N/A	1	Large Hex Key	1
N/A	N/A	N/A	2	Small Hex Key with 2 size ends	1
N/A	N/A	N/A	3	Thread Seal Tape	1
N/A	N/A	N/A	4	Lube Sachet	1
A	SMW-A	Nipple Kit	5	Check Valve (Pre-installed)	1
			6	Nipple	1
			7	Flow Restrictor (Pre-installed)	1
			8	Brass Nut (Pre-installed)	1
B	SMW-B	Inlet Kit	9	Wall Anchors	4
			10	Gasket	1
			11	Set Screw M6x8	2
			12	Inlet Fitting	1
			13	Stainless Steel Washers	4
		14	Screws	4	
C	SMW-C-CP	Chrome Escutcheon	15	Escutcheon	1
	SMW-C-BN	Brushed Nickel			
	SMW-C-BK	Black			
N/A	N/A	N/A	16	Set Screw M6x8	1
D for SMW*-S*	SMWS-D-CP	Chrome Shower Arm Kit	17	Set Screw M5x5	1
	SMWS-D-BN	Brushed Nickel			
	18	Shower Arm	1		
D for SMW*-C*	SMWC-D-CP	Chrome Shower Arm Kit	17	Set Screw M5x5	1
	SMWC-D-BN	Brushed Nickel			
	18	Shower Arm	1		
E for SCW1*	SMW1-E-CP	Chrome Shower Head Kit	19	Rubber Washer (1/2")	1
	SMW1-E-BN	Brushed Nickel			
	20	Shower Head	1		
E for SCW2*	SMW2-E-CP	Chrome Shower Head Kit	19	Rubber Washer (1/2")	1
	SMW2-E-BN	Brushed Nickel			
	20	Shower Head	1		
N/A	N/A	N/A	21	Diverter (Pre-installed)	1
F	SMW-F-CP	Chrome Waterfall Jet Kit	22	Set Screw M5x8 (Pre-installed)	1
	SMW-F-BN	Brushed Nickel			
	SMW-F-BK	Black			
	23	Waterfall Jet	1		
G for SCW1*	SMW1-G-CP	Chrome Handheld Shower	25	Handheld Shower Head	1
	SMW1-G-BN	Brushed Nickel			
	SMW1-G-BK	Black			
	5	Check Valve (pre-installed)	1		
	19	Rubber Washer (1/2")	1		
G for SCW2*	SMW2-G-CP	Chrome Handheld Shower	25	Handheld Shower Head	1
	SMW2-G-BN	Brushed Nickel			
	SMW2-G-BK	Black			
	5	Check Valve (pre-installed)	1		
	19	Rubber Washer (1/2")	1		
H	SMW-H-CP	Chrome Handheld Bracket	27	Bracket Cap	1
	SMW-H-BN	Brushed Nickel			
	SMW-H-BK	Black			
	9	Wall Anchors			
	13	Stainless Steel Washers	2		
	14	Screws	2		
J	SMW-J-CP	Chrome Handheld Hose	26	Handheld Hose	1
	SMW-J-BN	Brushed Nickel			
	SMW-J-BK	Black			
	19	Rubber Washer (1/2")	1		
K	SMW-K	Set Screw Kit	2	Small Hex Key with 2 size ends	1
			11	Set Screw M6x8	2
			16	Set Screw M6x8	1
			17	Set Screw M5x5	1
			22	Set Screw M5x8	1

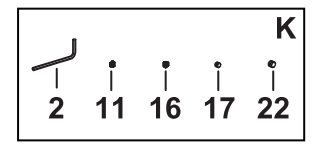
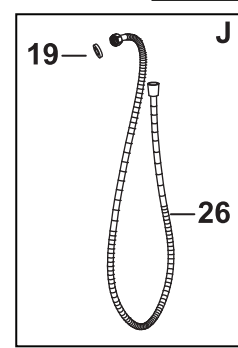
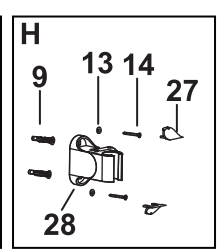
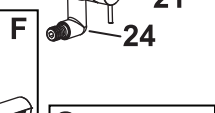
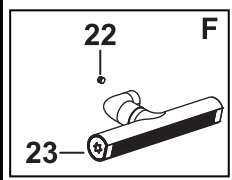
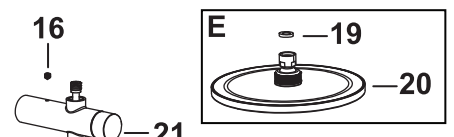
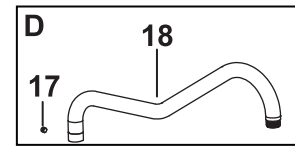
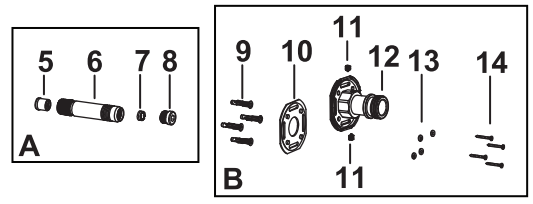
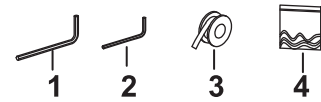

If you find any part missing please call: (866) 231 8893  
 Or email us at: [mysupport@fornoworld.com](mailto:mysupport@fornoworld.com)  
 Please do not return this AcquaSPA to the store before calling

# Warranty

CTM Maison Elite Inc. grants this limited warranty to the original purchaser of this *AcquaSPA* from the date of purchase. Proof of purchase is required when requesting any warranty assistance.

**Limited One Year:** CTM Maison Elite Inc. warrants that all parts, to be free from defects in workmanship and material at the time of manufacture for a period of one year. We agree to send a replacement part without charge or at our option replace it with a comparable or superior part at our sole discretion.

To the extent permitted by law, CTM Maison Elite Inc. disclaims any and all warranties, including but not limited to those of merchantability and fitness for a particular purpose. There is no other express warranty. The duration of any implied warranty which cannot be disclaimed is limited to the period specified in the express warranty. Some states do not allow a limitation on how long an implied warranty lasts. The time limitation may not apply to you. Some states do not allow the exclusion of incidental or consequential damages, so the above limitation may not apply to you. This warranty gives specific legal rights. You may also have other rights which vary from state to state. The retailer shall not be liable for incidental, consequential, or damages arising out of or in connection with product use or performance except as may otherwise be accorded by law.

This limited warranty is non-transferable and only to the original purchaser of this *AcquaSPA* and will be void if unit is removed from its original installation.

This warranty does not cover: ordinary wear and tear, minor cosmetic blemishes, batteries, light bulbs, refurbished units, Shower Columns that are not owned by the original purchaser, acts of God, changes in finish including rusting, pitting, corroding, tarnishing, or peeling.

Damage to any part by accident, misuse, abuse, improper installation, dents and/or scratches incurred during shipping, handling, or installation, bends or warping caused by forced connections, over-tightened fittings, and/or inadequate support during installation, improper care and maintenance, failure to follow the instructions in the enclosed manual or any modification to the unit are not covered by this warranty.

All costs of shipping parts, removing, repair labour and reinstalling the product are not covered by this warranty. Please do not ship your Shower Column or any parts to CTM Maison Elite Inc. Shipment will not be accepted.

This warranty supersedes all prior warranties.



ASME 112.18.1  
CSA B125.1

# Customer Care

Thank you for purchasing a FORNO ACQUA product. Please read the entire instruction manual before operating your new appliance for the first time. Whether you are an occasional user or an expert, it will be beneficial to familiarize yourself with the safety practices, features, operation and care recommendations of your appliance. Both the model number and serial number are listed on the product. For warranty purposes, you will also need the date of purchase. Record this information below for future reference.

## SERVICE INFORMATION

Model Number

---

Use these numbers in any correspondence or service calls concerning your appliance.

Serial Number

---

If you received damaged appliance, immediately contact the dealer (or builder) that sold you the appliance.

Date of Purchase

---

Purchase Address & Phone

---

Save time and money. Before you call for service, check the Troubleshooting Guide. It lists the causes of minor operating problems that you can correct yourself.

## CUSTOMER SERVICE

Keep the instruction manual handy to answer your questions. If you don't understand something or you need more assistance, please call our Customer Service: 1-866-231-8893

Or email: [mysupport@fornoworld.com](mailto:mysupport@fornoworld.com)

Our contact: CTM Maison Elite Inc.

11420 Albert Hudon, Montréal, Québec H1G 3J6, Canada

The instruction manual can be downloaded from [www.fornoworld.com](http://www.fornoworld.com)

Made in China

# TABLE DES MATIÈRES

Généralités.....	13	Fonctionnement.....	19
Outils Requis.....	13	Dépannage.....	20
Schéma Éclaté.....	14	Entretien Et Maintenance.....	20
Avant De Commencer.....	15	Pièces De Rechange.....	21
Pré-Installation.....	16	Garantie.....	22
Installation.....	17	Carte D'Assistance À La Clientèle.....	23
Installation Finale.....	18		

## 1. GÉNÉRALITÉS

### LISEZ ET CONSERVEZ CES INSTRUCTIONS

- Inspectez ce produit avant de continuer. Déballez le contenu du colis et vérifiez que les composants ne présentent pas d'éclats, de rayures, de fissures, de bosses ou d'éraflures. Si vous constatez des dommages, ne l'installez pas.
- Utilisez ce produit uniquement de la manière prévue par le fabricant. Si vous avez des questions, contactez le fabricant.
- Les travaux d'installation et de plomberie doivent être effectués par des personnes qualifiées. personne(s) conformément à tous les codes et normes applicables.
- Protéger toute la surface lors de l'installation.



**AVERTISSEMENT:** Toujours porter des lunettes et des gants de sécurité pendant l'installation afin d'éviter les blessures.

## 2. OUTILS REQUIS

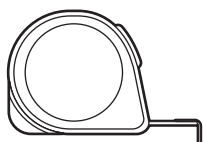

Ruban à mesurer

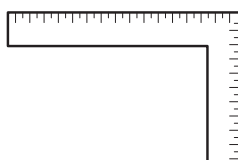

Équerre de charpentier



Clé



Tournevis Phillips

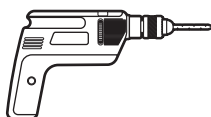

Perceuse électrique avec foret de 1/4 po (7mm)

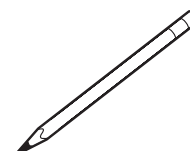

Crayon



Gants de sécurité



Lunettes de sécurité



Niveau

### 3. SCHÉMA ÉCLATÉ

Pièce	Description	Qté
1	Grande clé hexagonale	1
2	Petite clé hexagonale à 2 extrémités de tailles différentes	1
3	Ruban d'étanchéité pour joints filetés	1
4	Sachet de lubrifiant	1
5	Clapet de non-retour (Préinstallé)	2
6	Mamelon	1
7	Restricteur de débit (Préinstallé)	1
8	Écrou en laiton (Préinstallé)	1
9	Ancrages muraux	6
10	Joint	1
11	Vis de réglage M6 x 8	2
12	Raccord d'admission	1
13	Rondelles en acier inoxydable	6
14	Vis	6
15	Rosace	1
16	Vis de réglage M6 x 8	1
17	Vis de réglage M5 x 5	1
18	Bras de douche	1
19	Rondelle en caoutchouc (1/2 po)	3
20	Pomme de douche	1
21	Déviateur (Préinstallé)	1
22	Vis de réglage M5 X 8 (Préinstallé)	1
23	Jet cascade	1
24	Connecteur de cascade (Préinstallé)	1
25	Douchette à main	1
26	Tuyan de douche flexible	1
27	Capuchon de support	2
28	Support pour douchette à main	1

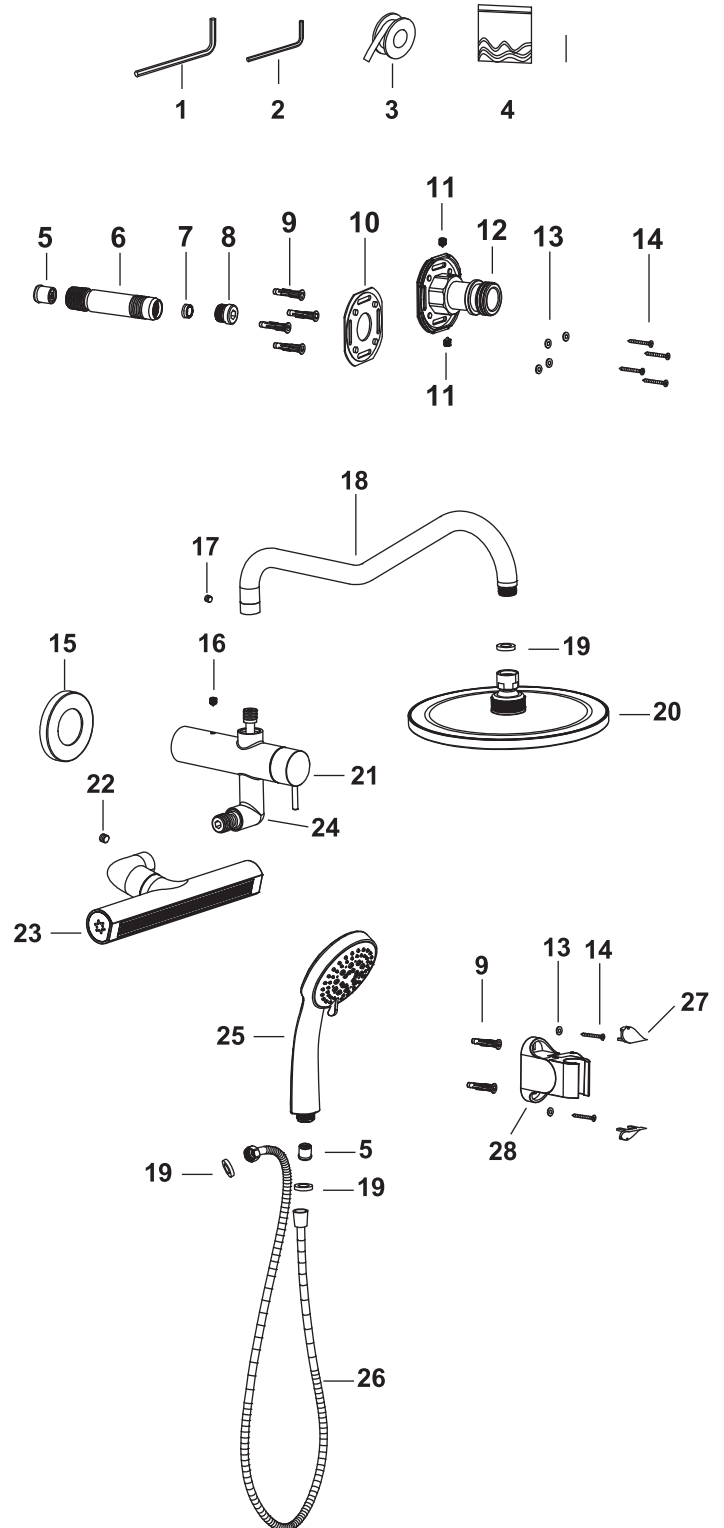

Si vous constatez qu'une pièce manque, veuillez appeler le :  
 (866) 231 8893  
 Ou envoyez-nous un e-mail à : [mysupport@fornoworld.com](mailto:mysupport@fornoworld.com)  
 Veuillez ne pas retourner ce Acqua**SPA** au magasin avant  
 d'avoir appelé

## 4. AVANT DE COMMENCER

Ce produit peut être installé sur des surfaces planes et irrégulières de 32 mm (1-1/4 po) maximum jusqu'à 32 mm (1-1/4 po) (voir 4A).

Cet appareil peut ne pas convenir à certaines douches en fibre de verre ou en acrylique avec certaines douches en fibre de verre ou en acrylique.

Ce produit est conçu pour être raccordé à votre tuyauterie existante. Il n'est pas nécessaire de démonter ou de changer votre robinet actuel.

Votre robinet de douche, robinet inverseur ou bec de baignoire inverseur sera utilisé dans sa position actuelle et fonctionnera comme auparavant (voir 4B).

Assurez-vous que la distance entre votre bras de douche actuel et le plafond est d'au moins 8 1/4 po (voir 4C).

### **NOTE:**

**Veillez à ce que le robinet de la douche soit toujours fermé jusqu'à ce que le test soit nécessaire.**

Démontez votre pommeau de douche actuel (A). Retirez le couvercle mural (B) qui se trouve à l'endroit où le bras de douche (C) rencontre le mur (voir 4D).

Retirez le bras de douche existant (C) du mur à l'aide d'une clé et en le tournant dans le sens inverse des aiguilles d'une montre (voir 4E).

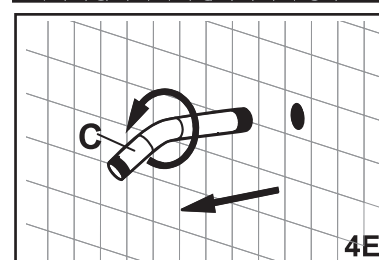
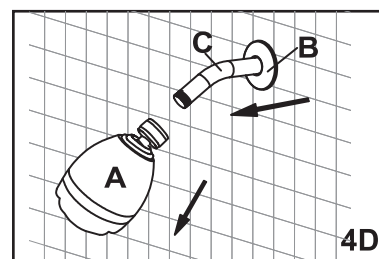
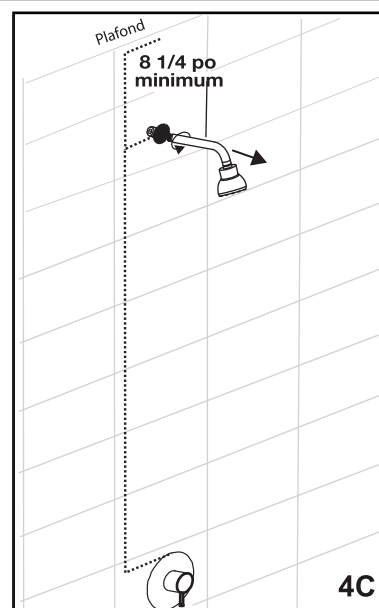
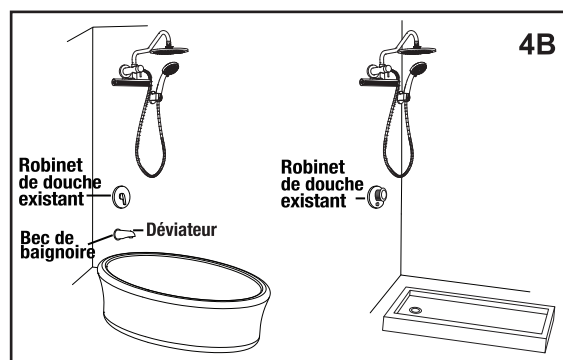
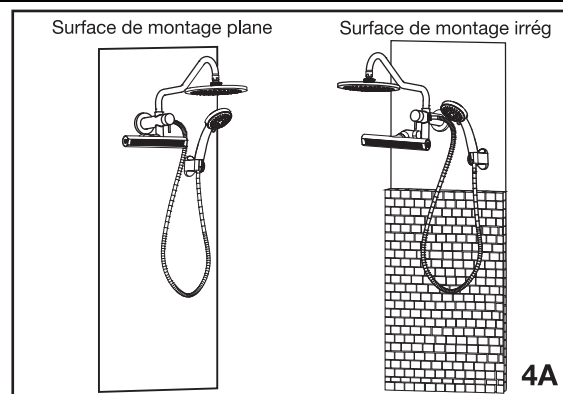

## 5. PRÉ-INSTALLTION

Appliquer du Ruban d'étanchéité pour joints filetés (3) sur l'extrémité fileté du Mamelon (6).

Visser à la main le mamelon sur le raccord à l'endroit où se trouvait l'ancien bras de douche.

Serrez à l'aide de la Clé hexagonale (1), (voir 5A).

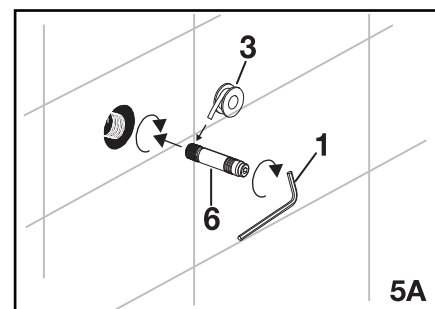

Si le Mamelon installé semble fragile et instable dans la robinetterie, vous devrez installer l'unité à l'aide des ancrages et des vis. Passer à l'étape suivante.

Si l'embout installé semble ferme et stable dans le raccord, vous pouvez envisager d'installer l'unité sans utiliser les ancrages et les vis.

Utiliser le Lubrifiant (4) pour lubrifier Mamelon (6) et visser le Joint (10) sur Joint.

Desserrer les Vis de réglage (11) du Raccord d'admission (12).

Pousser le Raccord d'admission (12) à fond sur Joint et fixer les deux Vis de réglage (11) (voir 5B). Passez à la Section 6. INSTALLATION.

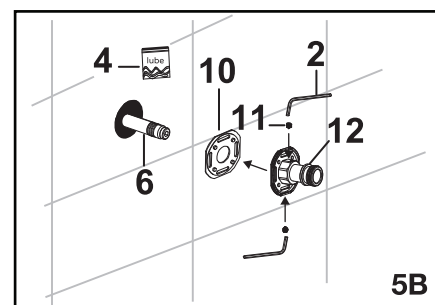

Si vous utilisez les ancrages et les vis.

Utilisez le Lubrifiant (4) pour lubrifier le Mamelon (6).

Desserrer les Vis de réglage (11) du Raccord d'admission (12).

Pousser le Raccord d'admission jusqu'au bout sur Mamelon (6) et marquer les 4 trous sur le mur à l'aide d'un crayon. Retirez le Raccord d'admission.

Percer les 4 trous dans le mur en faisant attention de ne pas dépasser la cloison sèche (voir 5C).

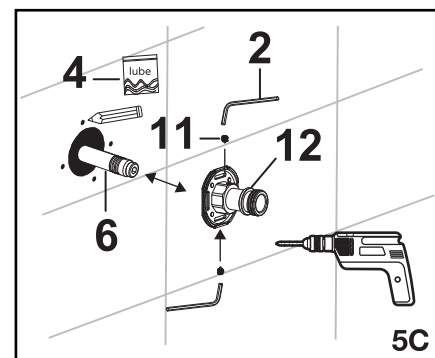

Placez les Ancrages muraux (9) dans les trous que vous avez percés.

Visser le Joint (10) sur le Mamelon (6).

Pousser le Raccord d'admission (12) à fond sur le Mamelon (6) et fixer les 4 Vis (14) à l'aide des Rondelles (13).

Serrer les deux Vis de réglage (11) (voir 5D).

Passer à la Section 6. INSTALLATION.

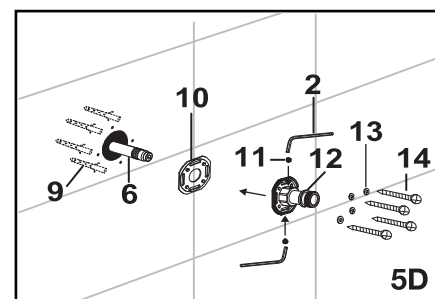

Si vous avez acheté un **AcquaSPA** avec un numéro de modèle commençant par SMW2, vous devrez pré-assembler le moyeu de la Pomme de douche (20), (voir 5E).

Placez le joint torique dans la cavité de la Pomme de douche (20), placez le moyeu avec la rotule vers le joint torique, enfitez l'écrou à travers le moyeu. Serrez l'écrou à la main dans le sens des aiguilles d'une montre.

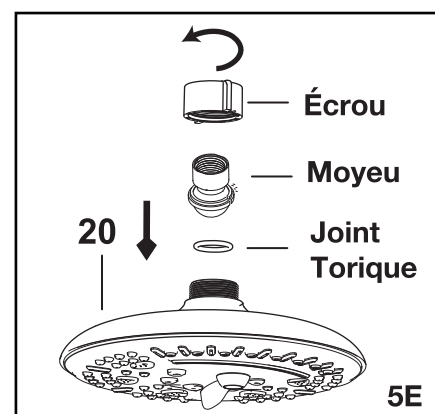

## 6. INSTALLTION

Fixez la Pomme de douche (20) au Bras de douche (18) à l'aide de la Rondelle en caoutchouc (19).

Lubrifiez le moyeu supérieur sur le corps du Déviateur (21).

Faites glisser la base du Bras de douche (18) sur le moyeu et fixez-la avec la Cis de réglage (17) à l'aide de la Clé hexagonale (2) (voir 6A).

Insérez Rosace (15) à l'arrière du corps de Déviateur (21).

Lubrifiez le moyeu du Connecteur de cascade (24).

Faites glisser le coude du Jet de la cascade (23) sur le moyeu du Connecteur de cascade (24) et fixez-le avec la Vis de réglage (22) à l'aide de la Clé hexagonale (2).

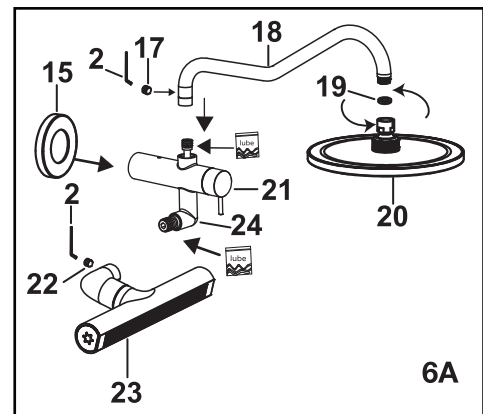

Lubrifiez les joints toriques du Raccord d'admission (12).

Désengagez la Vis de réglage (16) à l'aide de la Clé hexagonale (2).

Glissez le corps du Déviateur (21) sur le Raccord d'admission (12), (voir 6B).

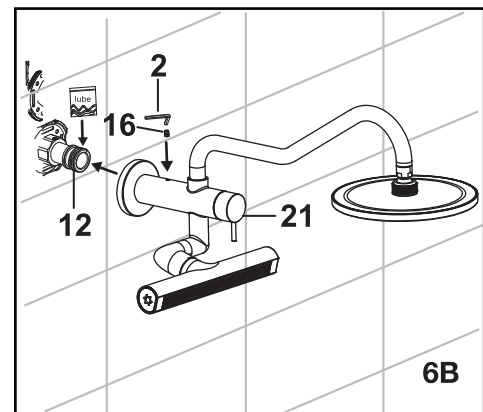

En maintenant votre **AcquaSPA** en place et dans la position souhaitée, fixez-le à l'aide des Vis de réglage (16), (voir 6C).

L'unité doit être serrée contre le mur.

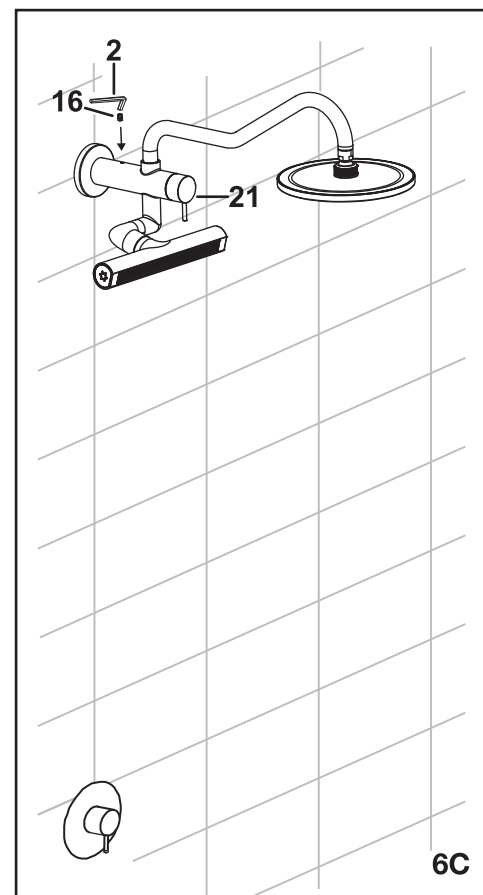

## 7. INSTALLATION FINALE

Positionnez le Support pour douchette à main (28) à la hauteur souhaitée pour le bas de la Douchette à main (25) et tracez le contour (y compris les 2 trous) avec un crayon (voir 7A).

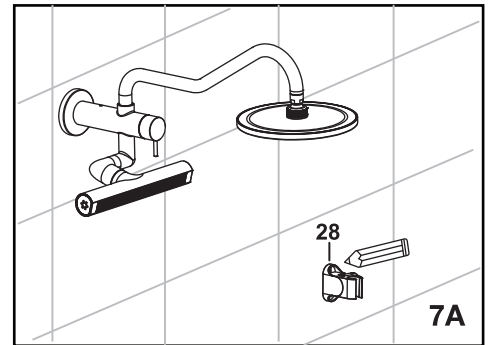

Percez des trous de 1/4 po aux endroits marqués. Insérer les Ancrages muraux (9), fixez le Support pour douchette à main (28) au mur avec des Vis (14) en utilisant des Rondelles (13) (voir 7B). Mettez en place les 2 Capuchon de support (27).

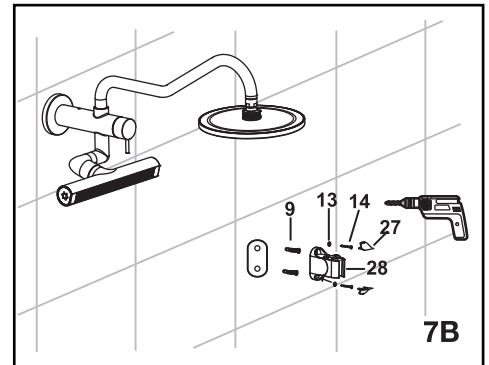

Fixez l'extrémité conique du long Flexible de douche (26) à la Douchette à main (25) à l'aide de la Rondelle en caoutchouc (19), (voir 7C).

Fixer l'extrémité hexagonale du long Flexible de douche (26) au côté droit du corps du Déviateur (21) à l'aide d'une Rondelle en caoutchouc (19).

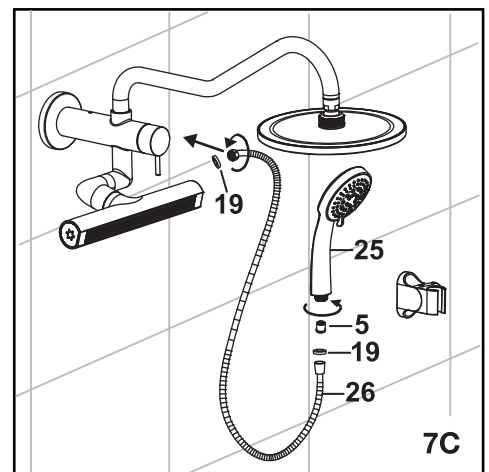

Placer la Douchette à main (25) sur le Support de douchette (28), (voir 7D).

L'installation est terminée. Ouvrez le robinet mélangeur de votre douche et vérifiez qu'il n'y a pas de fuites.

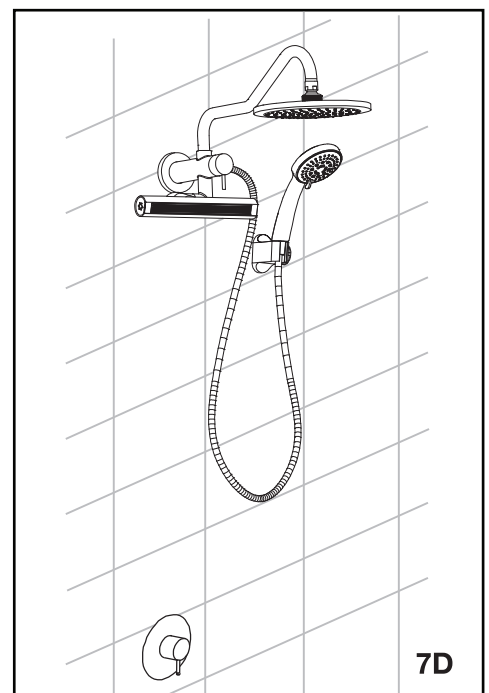

### NOTE:

*Veillez à ce qu'aucun des tuyaux ne soit plié après l'installation. Vérifiez que les raccords d'eau s'écoulent correctement et qu'il n'y a pas de fuites. N'oubliez pas d'utiliser les rondelles en caoutchouc pour éviter les fuites au niveau des raccords.*

## 8. FONCTIONNEMENT

Pour utiliser la nouvelle **AcquaSPA**, il faut d'abord mettre en marche et régler la température sur la valve de douche existante, puis rediriger l'eau vers votre nouvelle **AcquaSPA** en utilisant l'inverseur (voir 8A).

La face de la Douche à main (25) peut être tournée dans le sens des aiguilles d'une montre et dans le sens inverse pour passer d'une fonction à l'autre.

Utilisez le Déviateur (21) pour choisir entre les options de douche (voir 8B).

**Position a** - Pomme de douche

**Position b** - Douchette à main

**Position c** - Jet cascade

**Position d** - Combine la Pomme de douche et la Douche à main

**Position e** - Combine Douchette et Jet cascade

**Position f** - Combine le Jet cascade et la Pomme de douche

Utilisez votre robinet de douche existant pour régler la température et la pression de l'eau.

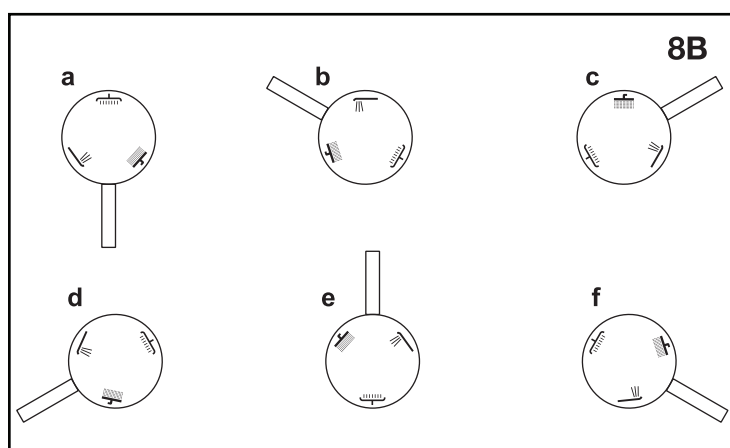
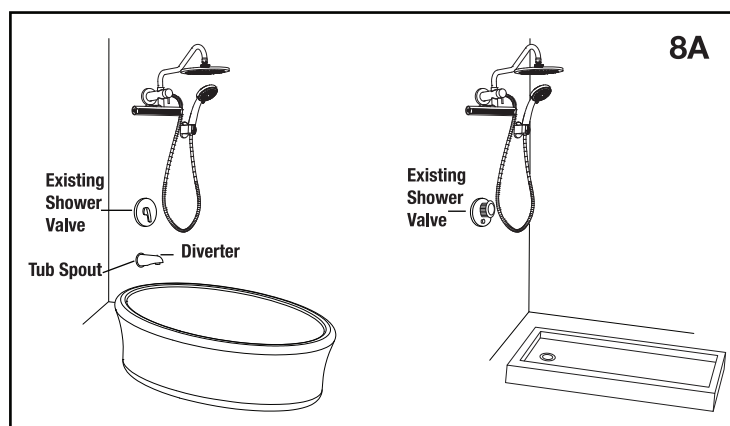

Votre **AcquaSPA** est équipé d'un Jet cascade unique.

Vous pouvez le faire pivoter vers le haut ou vers le bas afin d'obtenir l'action de la Cascade dans l'angle qui vous convient le mieux (voir 8C).

Vous pouvez également le faire pivoter pour obtenir un Jet puissant que vous pouvez faire tourner pour que le Jet atteigne l'endroit exact dont vous avez besoin dans votre corps (voir 8D).

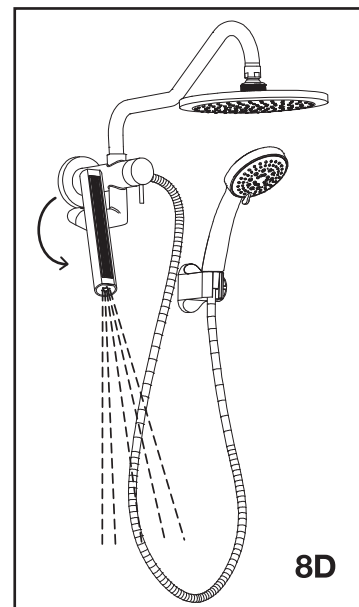
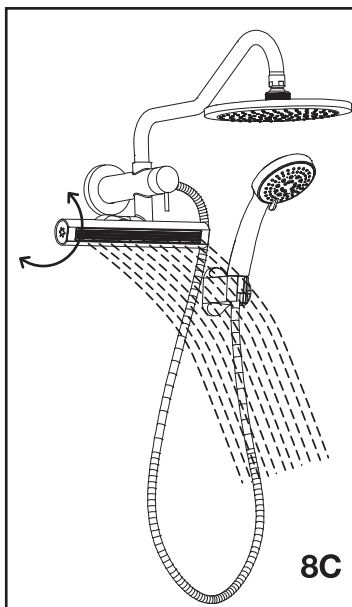

### Appareils dont le numéro de modèle commence par SMW2

Votre **AcquaSPA** est équipé d'une Pomme de douche à 6 fonctions. Il suffit de déplacer le levier dans le sens des aiguilles d'une montre et dans le sens inverse pour accéder à la fonction que vous préférez (voir 8E).

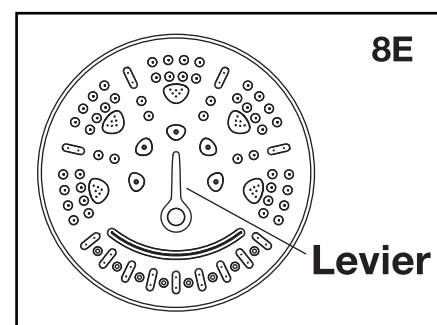

## 9. DÉPANNAGE

- S'il y a des fuites, assurez-vous que les Rondelles en caoutchouc (19) sont correctement et solidement installées.
- S'il n'y a pas d'écoulement d'eau, vérifiez que les Clapet de non-retour (5) sont correctement installés. S'il n'y a toujours pas d'écoulement d'eau, retirez votre **AcquaSPA** du mur et vérifiez si Restricteur de débit (7) est bloqué par des débris. Retirez l'étrangleur, nettoyez-le avec de l'eau et réinstallez-le.
- Si vous constatez que la pression ou le volume d'eau est faible, nettoyez les embouts en caoutchouc souple de la Pomme de douche (20) et de la Douchette (25) en les frottant avec vos doigts pour décoller tout dépôt minéral.

## 10. ENTRETIEN ET MAINTENANCE

- Après utilisation, rincez votre **AcquaSPA** avec de l'eau en utilisant la douchette pour enlever tout dépôt de savon. Si des taches d'eau apparaissent, nettoyez-les avec une solution douce de vinaigre et d'eau, suivie d'un rinçage complet.
- Pour le nettoyage régulier, utilisez du savon liquide, un nettoyeur ménager général ou une solution faible de vinaigre et d'eau.
- N'utilisez jamais de nettoyeurs abrasifs qui rayeraient la finition.
- Nettoyez les embouts en caoutchouc souple de la Pomme de douche (20) et de Douchette (25) tous les deux mois (en fonction de la dureté de l'eau) en les frottant avec les doigts pour décoller les dépôts minéraux.

# 11. PIÈCES DE RECHANGE

Kit de rechange No.	Code du kit de rechange	Nom du kit de rechange	Pièces incluses	Nom de la pièce	Qté			
N/A	N/A	N/A	1	Grande clé hexagonale	1			
N/A	N/A	N/A	2	Petite clé hexagonale à 2 extrémités de tailles différentes	1			
N/A	N/A	N/A	3	Ruban d'étanchéité pour joints filetés	1			
N/A	N/A	N/A	4	Sachet de lubrifiant	1			
A	SMW-A	Kit de mamelon	5	Clapet de non-retour (Préinstallé)	1			
			6	Mamelon	1			
			7	Restricteur de débit (Préinstallé)	1			
			8	Écrou en laiton (Préinstallé)	1			
B	SMW-B	Kit d'admission	9	Ancrages muraux	4			
			10	Joint	1			
			11	Vis de réglage M6x8	2			
			12	Raccord d'admission	1			
			13	Rondelles en acier inoxydable	4			
			14	Vis	4			
C	SMW-C-CP SMW-C-BN SMW-C-BK	Rosace chromée Nickel brossé Noir	15	Rosace	1			
			N/A	N/A	N/A	16	Vis de réglage M6x8	1
			D pour SMW*-S*	SMWS-D-CP SMWS-D-BN SMWS-D-BK	Kit de bras de douche chromé Nickel brossé Noir	17	Vis de réglage M5x5	1
18	Bras de douche	1						
D pour SMW*-C*	SMWC-D-CP SMWC-D-BN SMWC-D-BK	Kit de bras de douche chromé Nickel brossé Noir	17	Vis de réglage M5x5	1			
			18	Bras de douche	1			
E pour SCW1*	SMW1-E-CP SMW1-E-BN SMW1-E-BK	Kit de pomme de douche chromé Nickel brossé Noir	19	Rondelle en caoutchouc (1/2 po)	1			
			20	Pomme de douche	1			
			E pour SCW2*	SMW2-E-CP SMW2-E-BN SMW2-E-BK	Kit de pomme de douche chromé Nickel brossé Noir	19	Rondelle en caoutchouc (1/2 po)	1
20	Pomme de douche	1						
21	Déviateur (Préinstallé)	1						
F	SMW-F-CP SMW-F-BN SMW-F-BK	Kit de jet cascade chromé Nickel brossé Noir	22	Vis de réglage M5x8 (Préinstallé)	1			
			23	Jet Cascade	1			
			G pour SCW1*	SMW1-G-CP SMW1-G-BN SMW1-G-BK	Douche à main en chromée Nickel brossé Noir	25	Douchette à main	1
5	Clapet de non-retour (Préinstallé)	1						
19	Rondelle en caoutchouc (1/2 po)	1						
G pour SCW2*	SMW2-G-CP SMW2-G-BN SMW2-G-BK	Douche à main en chromée Nickel brossé Noir				25	Douchette à main	1
			5	Clapet de non-retour (Préinstallé)	1			
			19	Rondelle en caoutchouc (1/2 po)	1			
			27	Capuchon de support	1			
H	SMW-H-CP SMW-H-BN SMW-H-BK	Support de douchette en chrome Nickel brossé Noir	28	Support pour douchette à main	1			
			9	Ancrages muraux	2			
			13	Rondelles en acier inoxydable	2			
			14	Vis	2			
J	SMW-J-CP SMW-J-BN SMW-J-BK	Tuyau flexible chromé Nickel brossé Noir	26	Tuyau de douche flexible	1			
			19	Rondelle en caoutchouc (1/2 po)	1			
K	SMW-K	Kit de vis de réglage	2	Petite clé hexagonale à 2 extrémités de tailles différentes	1			
			11	Vis de réglage M6x8	2			
			16	Vis de réglage M6x8	1			
			17	Vis de réglage M5x5	1			
			22	Vis de réglage M5x8 (Préinstallé)	1			

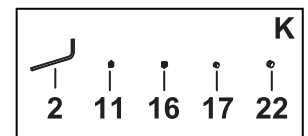
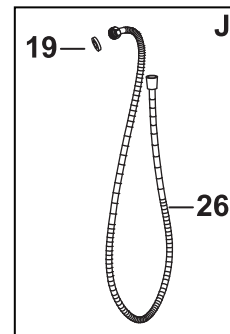
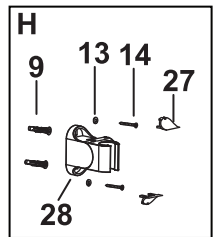
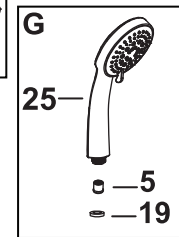
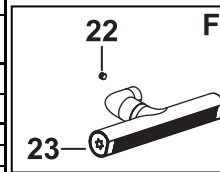
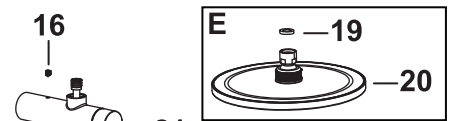
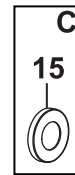
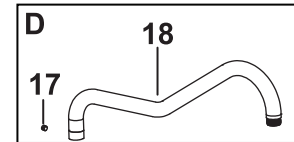
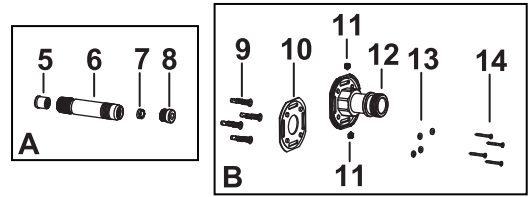
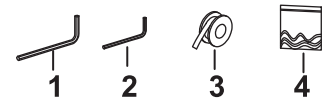

Si vous constatez qu'une pièce manque, veuillez appeler le :  
(866) 231 8893

Ou envoyez-nous un e-mail à : [mysupport@fornoworld.com](mailto:mysupport@fornoworld.com)

Veuillez ne pas retourner ce AcquaSPA au magasin avant d'avoir appelé

# Garantie

CTM Maison Elite Inc. accorde cette garantie limitée à l'acheteur original de ce **AcquaSPA** à compter de la date d'achat. Une preuve d'achat est requise lors de toute demande d'assistance au titre de la garantie.

Limité à un an : CTM Maison Elite Inc. garantit que toutes les pièces sont exemptes de défauts de fabrication et de matériaux au moment de la fabrication pendant une période d'un an. Nous acceptons d'envoyer une pièce de rechange sans frais ou, à notre choix, de la remplacer par une pièce comparable ou supérieure à notre seule discrétion.

Dans la mesure permise par la loi, CTM Maison Elite Inc. décline toute garantie, y compris, mais sans s'y limiter, celles de qualité marchande et d'adéquation à un usage particulier. Il n'existe aucune autre garantie expresse. La durée de toute garantie implicite qui ne peut être refusée est limitée à la période spécifiée dans la garantie expresse. Certains États n'autorisent pas de limitation de la durée d'une garantie implicite. Il se peut que la limitation de temps ne s'applique pas à vous. Certains États n'autorisent pas l'exclusion des dommages accessoires ou consécutifs, de sorte que la limitation ci-dessus peut ne pas s'appliquer à vous. Cette garantie confère des droits légaux spécifiques. Vous pouvez également bénéficier d'autres droits qui varient d'un État à l'autre. Le détaillant ne sera pas responsable des dommages accessoires, consécutifs ou autres découlant de l'utilisation ou des performances du produit, sauf disposition contraire de la loi.

Cette garantie limitée n'est pas transférable et ne s'applique qu'à l'acheteur original de cet **AcquaSPA**. Elle sera annulée si l'unité est retirée de son installation d'origine.

Cette garantie ne couvre pas : l'usure normale, les petites imperfections esthétiques, les piles, les ampoules, les unités remises à neuf, les colonnes de douche qui n'appartiennent pas à l'acheteur d'origine, les cas de force majeure, les changements de finition, y compris la rouille, les piqûres, la corrosion, le ternissement ou l'écaillage.

Les dommages causés à une pièce par un accident, une mauvaise utilisation, un abus, une installation incorrecte, les bosses et/ou les rayures survenues pendant l'expédition, la manutention ou l'installation, les courbures ou les déformations causées par des raccords forcés, des raccords trop serrés et/ou un support inadéquat pendant l'installation, un entretien et une maintenance incorrects, le non-respect des instructions du manuel joint ou toute modification de l'unité ne sont pas couverts par la présente garantie.

Tous les frais d'expédition des pièces, de démontage, de réparation et de réinstallation du produit ne sont pas couverts par cette garantie. Veuillez ne pas expédier votre colonne de douche ou toute autre pièce à CTM Maison Elite Inc. L'envoi ne sera pas accepté.

Cette garantie remplace toutes les garanties antérieures.



**ASME 112.18.1**  
**CSA B125.1**

# Service Clientèle

Nous vous remercions d'avoir acheté un produit FORNO ACQUA. Veuillez lire l'intégralité du manuel d'instructions avant d'utiliser votre nouvel appareil pour la première fois. Que vous soyez un utilisateur occasionnel ou un expert, il vous sera utile de vous familiariser avec les pratiques de sécurité, les caractéristiques, le fonctionnement et les recommandations d'entretien de votre appareil. Le numéro de modèle et le numéro de série sont indiqués sur l'appareil. Pour les besoins de la garantie, vous aurez également besoin de la date d'achat. Notez ces informations ci-dessous pour référence ultérieure. Notez ces informations ci-dessous pour référence ultérieure.

## INFORMATIONS SUR LE PRODUIT

Numéro de modèle

Utilisez ces numéros dans toute correspondance ou appel de service concernant votre appareil.

Numéro de série

Si vous avez reçu un appareil endommagé, contactez immédiatement le revendeur (ou le constructeur) qui vous a vendu l'appareil.

Date d'achat

Adresse et téléphone de l'acheteur

Gagnez du temps et de l'argent. Avant de faire appel au service après-vente, consultez le guide de dépannage. Il répertorie les causes des problèmes mineurs de fonctionnement que vous pouvez corriger vous-même.

## SERVICE CLIENTÈLE :

Gardez le manuel d'instructions à portée de main pour répondre à vos questions. Si vous ne comprenez pas quelque chose ou si vous avez besoin d'aide, veuillez appeler notre service clientèle : 1-866-231-8893

ou envoyez un courriel: [mysupport@fornoworld.com](mailto:mysupport@fornoworld.com)

Notre contact: CTM Maison Elite Inc.

11420 Albert Hudon, Montréal, Québec H1G 3J6, Canada

Le manuel d'utilisation peut être téléchargé à partir du site [www.fornoworld.com](http://www.fornoworld.com)

## **CTM Maison Elite Inc.**

11420 Albert Hudon, Montréal, Québec H1G 3J6, Canada  
1-866-231-8893 • [info@CTMMaisonElite.com](mailto:info@CTMMaisonElite.com) • [CTMMaisonElite.com](http://CTMMaisonElite.com)