

# SAMSUNG

# GUIDE D'UTILISATION

---

**Music Studio 7 (HW-LS7\*H)**

**Music Studio 5 (HW-LS5\*H)**

Pour bénéficier d'un service plus complet, veuillez inscrire votre produit sur le site [www.samsung.com](http://www.samsung.com)  
Les chiffres et les illustrations contenus dans ce Guide d'utilisation sont fournis à titre de référence uniquement et pourraient ne pas représenter exactement le produit.

# Sommaire

<b>01 Renseignements relatifs à la sécurité</b>	<b>3</b>	<b>06 Connexion à un téléviseur</b>	<b>10</b>
AVERTISSEMENTS .....	3	Connexion Wi-Fi .....	10
ATTENTION (Pour le Canada) .....	3	Connexion à un téléviseur qui prend en charge Dolby Atmos .....	10
Consignes de sécurité importantes .....	3	Utilisation de la fonctionnalité Q-Symphony .....	10
Précautions .....	4	Connexion à un téléviseur non compatible avec Q-Symphony .....	10
<b>02 Vérification des composants</b>	<b>4</b>	Connexion par Bluetooth .....	11
<b>03 Présentation du produit</b>	<b>5</b>	Connexion à un téléviseur compatible avec HDMI ARC (canal de retour audio) .....	12
Boutons .....	5	Connexion à l'aide d'un câble optique .....	12
Bornes .....	5	Utilisation du Spacefit Sound .....	12
<b>04 Connexion de l'alimentation électrique</b>	<b>6</b>	- Connexion via le haut-parleur WiFi .....	12
<b>05 Connexion d'un appareil mobile</b>	<b>6</b>	- Connexion à un téléviseur .....	12
Connexion de l'application Samsung Sound (réseau sans fil) .....	6	<b>07 Connexion d'un appareil externe</b>	<b>13</b>
Caractéristiques techniques de sortie pour le SON MODE .....	7	Connexion à l'aide d'un câble optique .....	13
Utilisation de Jeu de groupe .....	8	<b>08 Autres fonctions</b>	<b>13</b>
Connexion à Apple AirPlay .....	8	Installation du haut-parleur WiFi (HW-LS7*H) sur un support .....	13
Connexion par Bluetooth .....	8	- Spécifications des vis pour l'installation du haut-parleur WiFi sur un support .....	13
- Remarques sur la connexion Bluetooth .....	8	Activer/désactiver le Wi-Fi et le Bluetooth .....	13
- Déconnexion de l'appareil Bluetooth d'un haut-parleur WiFi .....	9	- Pour activer/désactiver la connexion Wi-Fi .....	13
- Déconnexion du haut-parleur WiFi de l'appareil Bluetooth .....	9	- Pour activer/désactiver la connexion Bluetooth .....	13
Utilisation de Lecture de musique instantanée .....	9	<b>09 Mise à jour du logiciel</b>	<b>14</b>
- Configuration de Lecture de musique instantanée .....	9	Mise à jour automatique .....	14
- Écouter instantanément de la musique en appuyant sur le bouton  .....	9	Mise à jour USB .....	14
		Réinitialisation .....	14
		Information concernant les mises à jour sur la sécurité .....	14
		<b>10 Dépannage</b>	<b>15</b>
		<b>11 Licence</b>	<b>16</b>









# 01 Renseignements relatifs à la sécurité

Ce qui suit s'applique également au caisson de basse et à l'ensemble de haut-parleurs ambiophoniques.

## AVERTISSEMENTS

POUR ÉVITER LES RISQUES DE CHOC ÉLECTRIQUE, NE DÉMONTÉZ PAS LE CAPOT. L'APPAREIL NE CONTIENT PAS DE PIÈCES RÉPARABLES PAR L'UTILISATEUR. S'ADRESSER À UN SERVICE APRÈS-VENTE QUALIFIÉ.

Reportez-vous au tableau ci-dessous pour comprendre les symboles pouvant figurer sur votre produit Samsung.

 <b>MISE EN GARDE</b>  <b>RISQUE DE CHOC ÉLECTRIQUE.</b> <b>NE PAS OUVRIR.</b>	
	Ce symbole indique la présence d'une haute tension à l'intérieur. Tout contact avec une pièce interne de l'appareil présente un danger.
	Ce symbole vous informe qu'une documentation importante relative au fonctionnement et à l'entretien est fournie avec le produit.
	Produit de catégorie II : Ce symbole indique qu'une connexion de sécurité de mise à la terre (à la masse) n'est pas requise. Si ce symbole ne se trouve pas sur un appareil doté d'un cordon d'alimentation, le produit DOIT avoir un conducteur de protection fiable (mise à la terre).
	Tension CA : La tension nominale indiquée par ce symbole est la tension CA.
	Tension CC : La tension nominale indiquée par ce symbole est la tension CC.
	Mise en garde. Consultez les instructions aux fins d'utilisation : Ce symbole indique à l'utilisateur qu'il doit consulter le manuel utilisateur pour avoir de l'information au sujet de la sécurité.

## AVERTISSEMENT

- Afin de diminuer les risques d'incendie ou de choc électrique, n'exposez pas cet appareil à la pluie ou à l'humidité.
- Pour éviter des blessures, cet appareil doit être solidement fixé au plancher/au mur conformément aux directives d'installation.
- N'utilisez pas de fumigateurs liquides contenant des substances chimiques, tels qu'un antimoustique ou un assainisseur d'air, à proximité du produit. Si du liquide vaporisé entre en contact avec la surface du produit ou pénètre à l'intérieur de celui-ci, il pourrait laisser des traces ou entraîner un dysfonctionnement.
- Pour les interstices ou autres zones qui ne peuvent pas être nettoyées en profondeur avec un chiffon, utilisez un coton-tige doux, une brosse ou un souffleur d'air pour éliminer la saleté.

## MISE EN GARDE

- Veillez à éviter toute projection sur l'appareil. Ne placez jamais de récipients contenant un liquide (ex. : vase) dessus.
- La prise d'alimentation fait office de système de déconnexion. Elle doit donc rester disponible en permanence.

## ATTENTION (Pour le Canada)

L'émetteur/récepteur exempt de licence contenu dans le présent appareil est conforme aux CNR d'Innovation, Sciences et Développement économique Canada applicables aux appareils radio exempts de licence. L'exploitation est autorisée aux deux conditions suivantes :

- 1) L'appareil ne doit pas produire de brouillage;
- 2) L'appareil doit accepter tout brouillage radioélectrique subi, même si le brouillage est susceptible d'en compromettre le fonctionnement.

Cet appareil et son ou ses antennes ne doivent pas être installés à proximité ou être utilisés conjointement avec une autre antenne ou un autre émetteur.

Le dispositif pourrait automatiquement cesser d'émettre en cas d'absence d'informations à transmettre, ou une défaillance opérationnelle. Notez que ce n'est pas l'intention d'interdire la transmission des informations de contrôle ou de signalisation ou l'utilisation de codes répétitifs lorsque requis par la technologie.

**Cet appareil numérique de la classe B est conforme à la norme NMB-003 du Canada.**

### Déclaration d'exposition aux radiations:

Cet équipement est conforme aux limites d'exposition aux rayonnements IC RSS-102 établies pour un environnement non contrôlé. Cet équipement doit être installé et utilisé avec un minimum de 7,9 po (20 cm) de distance entre la source de rayonnement et votre corps.

## Consignes de sécurité importantes

Lisez attentivement ces consignes avant d'utiliser l'appareil. Veillez à respecter toutes les consignes répertoriées ci-après. Conservez ces instructions à portée de main pour vous y référer ultérieurement.

1. Lisez attentivement ces consignes.
2. Conservez-les précieusement.
3. Tenez compte de tous les avertissements mentionnés.
4. Respectez toutes les instructions sans exception.
5. N'utilisez pas cet appareil à proximité de l'eau.
6. Nettoyez-le à l'aide d'un tissu sec.
7. Ne bloquez pas les ouvertures de ventilation. Installez l'appareil conformément aux instructions du fabricant.
8. N'installez pas le lecteur à proximité d'une source de chaleur de type radiateur, registre de chaleur, cuisinière ou tout autre appareil (y compris les récepteurs AV) générateur de chaleur.
9. N'entrez d'aucune manière l'action du dispositif de sécurité de la fiche de mise à la terre ou de la fiche polarisée. Une fiche polarisée comporte deux lames dont l'une est plus large que l'autre. Une fiche de mise à la terre comporte deux lames et une troisième broche de mise à la terre. La lame la plus large et la troisième broche sont destinées à assurer votre sécurité. Si la fiche fournie ne s'insère pas dans la prise utilisée, faites appel à un électricien pour faire remplacer celle-ci.
10. Placez le cordon d'alimentation de sorte qu'il ne puisse être ni piétiné ni pincé, particulièrement au niveau de la fiche, de la prise de courant et du point de sortie de l'appareil.
11. Utilisez exclusivement les fixations/ accessoires spécifiés par le fabricant.
12. Utilisez uniquement avec le chariot, la base, le trépied, le support ou la table spécifié par le fabricant ou vendu avec l'appareil. Si l'appareil est posé sur un meuble à roulettes, déplacez l'ensemble avec précaution pour éviter de faire tomber le lecteur et de vous blesser.
13. Débranchez l'appareil en cas d'orage ou lorsqu'il est inutilisé pendant une période prolongée.
14. Confiez toutes les réparations à un technicien qualifié. Votre appareil doit impérativement être réparé lorsqu'il a été endommagé de quelque manière que ce soit : détérioration du cordon ou de la fiche d'alimentation, projection de liquide sur l'appareil, chute d'objets à l'intérieur de l'appareil, exposition à la pluie ou à l'humidité, dysfonctionnement, chute.



## Précautions

1. Assurez-vous que le bloc d'alimentation CA chez vous est conforme aux exigences de puissance figurant sur la plaque d'identification située sur le dessous de votre produit. Installez votre produit horizontalement, sur un socle approprié (meuble), en laissant un espace suffisant pour la ventilation sur le pourtour 3-4 po. Faites attention à ne pas obstruer les orifices de ventilation. Ne posez pas l'ensemble sur un amplificateur ou un autre appareil susceptible de chauffer. Cet ensemble est conçu pour une utilisation en continu.  
Pour éteindre totalement l'appareil, débranchez la fiche c.a. de la prise murale. Débranchez l'appareil si vous prévoyez une longue période d'inactivité.
2. En cas d'orage, débranchez la fiche de l'appareil de la prise murale. Les surtensions occasionnées par l'orage pourraient endommager votre appareil.
3. N'exposez pas l'ensemble aux rayons directs du soleil ou à toute autre source de chaleur. Cela pourrait causer une surchauffe du fil et causer un dysfonctionnement de l'unité.
4. Protégez le produit de l'humidité (comme les vases) et d'une chaleur excessive (comme une cheminée) ou de tout équipement capable de créer des champs magnétiques ou électriques. Débranchez le câble d'alimentation en cas de dysfonctionnement. Votre produit n'est pas prévu pour un usage industriel. Ce produit ne peut être utilisé qu'à des fins personnelles. Une condensation peut se former si le produit ou un disque a été stocké à basse température. Si vous devez transporter l'ensemble pendant l'hiver, attendez environ 2 heures que l'appareil ait atteint la température de la pièce avant de l'utiliser.
5. Veillez à bien poser à plat l'adaptateur CA/CC sur une table ou au sol. Si l'adaptateur CA/CC est suspendu, avec l'entrée du cordon d'alimentation CA vers le haut, de l'eau ou d'autres corps étrangers risquent de pénétrer dans l'adaptateur et entraîner son dysfonctionnement.

## 02 Vérification des composants



Unité principale du haut-parleur WiFi  
(HW-LS7\*H)

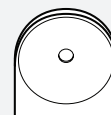

Unité principale du haut-parleur WiFi  
(HW-LS5\*H)



Cordon d'alimentation  
(HW-LS7\*H / HW-LS5\*H)



Adaptateur CA/CC  
(HW-LS5\*H)

- Pour plus d'informations sur l'alimentation et la consommation électriques, reportez-vous à l'étiquette apposée sur le produit. (Étiquette : Partie inférieure du haut-parleur WiFi)
- Pour acheter des composants supplémentaires ou des câbles en option, contactez un centre de service Samsung ou le service clientèle Samsung.
- L'apparence des accessoires peut différer légèrement des illustrations ci-dessus.

# 03 Présentation du produit

## Boutons

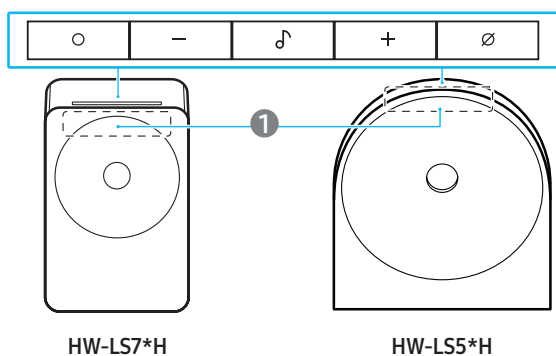

①	<p><b>Voyant DEL</b> Le voyant DEL clignote, s'allume ou change de couleur en fonction du statut ou du mode en cours du haut-parleur WiFi.</p> <ul style="list-style-type: none"> <li>Le voyant DEL multicolore devient <b>blanc, cyan, vert, rouge ou bleu</b> selon le mode ou l'état.</li> </ul>
○	<p><b>Bouton (Multifonction)</b></p> <ul style="list-style-type: none"> <li>En mode veille, appuyez sur le bouton ○ (Multifonction) pour allumer le haut-parleur WiFi.</li> <li>Appuyez sur le bouton ○ (Multifonction) pour changer de mode. <ul style="list-style-type: none"> <li>LS7*H : TV ARC → Wi-Fi → Bluetooth → Digital Audio In</li> <li>LS5*H : Wi-Fi → Bluetooth → Digital Audio In</li> </ul> </li> </ul>
- +	<p><b>Bouton (Volume)</b> Permet de régler le volume.</p>
♪	<p><b>Bouton (Lecture de musique instantanée)</b> La musique qui était en cours de lecture peut reprendre instantanément.</p> <ul style="list-style-type: none"> <li>Appuyez sur le bouton pour lire ou mettre en pause.</li> <li>Appuyez sur le bouton deux fois pour passer au morceau suivant.</li> </ul> <p>* Lorsque <b>Spotify Tap</b> est sélectionné dans les paramètres de <b>Lecture de musique instantanée</b> de l'application <b>Samsung Sound</b>, le bouton de raccourci est attribué en conséquence. Dans ce mode, appuyer deux fois sur le bouton permet de lancer Spotify et de diffuser un morceau recommandé en fonction de vos préférences d'écoute.</p>
∅	<p><b>Bouton (Activer/désactiver microphone)</b> Appuyez sur le bouton pour activer ou désactiver le microphone. Lorsque le microphone est éteint, le voyant DEL passe au rouge.</p> <ul style="list-style-type: none"> <li>Pour passer à l'état Appairage Bluetooth, appuyez sur le bouton ∅ (Activer/désactiver microphone) situé sur le haut-parleur WiFi et maintenez-le enfoncé pendant plus de 3 secondes.</li> </ul>

## Bornes

HW-LS7\*H

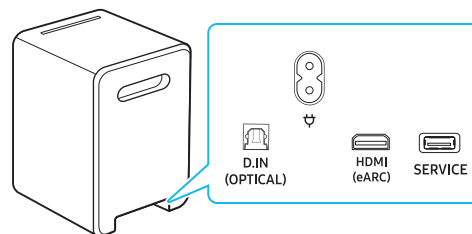

HW-LS5\*H

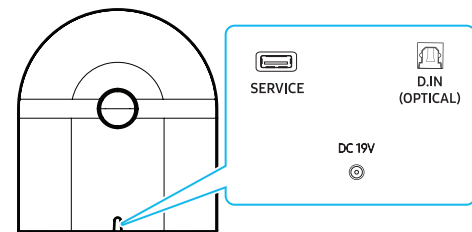

D. IN (OPTICAL)	Effectuez la connexion à une borne de sortie numérique (optique) d'un téléviseur ou d'un appareil externe. (Reportez-vous à la section « <a href="#">Connexion à l'aide d'un câble optique</a> ».)
⚡	Branchez le câble d'alimentation à ce port d'alimentation. (Reportez-vous à la section « <a href="#">Connexion de l'alimentation électrique</a> ».)
HDMI (eARC)	Utilisez ce port HDMI pour vous connecter à un téléviseur.
SERVICE	Utilisez ce port pour mettre à jour le micrologiciel.
DC 19V	Connectez l'adaptateur secteur CA/CC. (Entrée de l'alimentation) (Reportez-vous à la section « <a href="#">Connexion de l'alimentation électrique</a> ».)

- Pour débrancher le cordon d'alimentation d'une prise murale, tirez la prise. Ne tirez pas sur le câble.
  - Ne tirez pas sur le câble.
- Lorsque vous allumez cet appareil, vous devrez patienter 4 à 5 secondes avant qu'il ne produise du son.

## 04 Connexion de l'alimentation électrique

Pour plus d'informations sur les exigences en matière d'alimentation électrique et de consommation d'énergie, reportez-vous à l'étiquette apposée sur le produit. (Étiquette : Partie inférieure du haut-parleur WiFi)

HW-LS7\*H

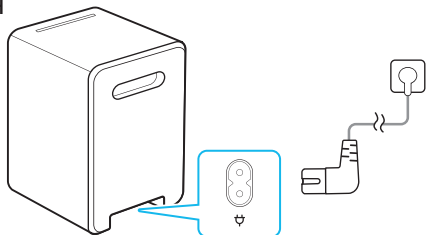

HW-LS5\*H

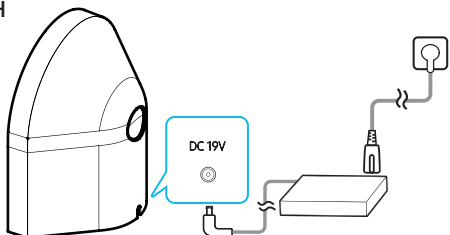

### REMARQUE

- Si vous débranchez et rebranchez le cordon d'alimentation lorsque le produit est sous tension, le haut-parleur WiFi s'allume automatiquement.
- Assurez-vous que l'adaptateur CA/CC est posé à plat sur une table ou au sol. Si l'adaptateur CA/CC est suspendu, avec l'entrée du cordon d'alimentation CA vers le haut, de l'eau ou d'autres corps étrangers risquent de pénétrer dans l'adaptateur et entraîner son dysfonctionnement.

## 05 Connexion d'un appareil mobile

### Connexion de l'application Samsung Sound (réseau sans fil)

Pour connecter un haut-parleur WiFi à un appareil mobile via un réseau sans fil (Wi-Fi), l'application **Samsung Sound** est requise.

- Il faut disposer d'une version récente du système d'exploitation pour bénéficier du bon fonctionnement de **Samsung Sound**. Pour en savoir plus, veuillez vous reporter à la présentation de l'application **Samsung Sound** publiée pour le marché correspondant au système d'exploitation.

#### 1 - Installation



L'application **Samsung Sound** vous permet de contrôler la fonctionnalité du haut-parleur WiFi et de régler ses paramètres.

Téléchargez l'application **Samsung Sound** dans la boutique d'applications de votre appareil mobile ou balayez simplement le code QR fourni et téléchargez l'application.

#### 2 - Enregistrement de l'appareil

1. Lancez l'application **Samsung Sound** sur votre appareil mobile.
2. Suivez les instructions à l'écran et ajoutez le produit à votre appareil mobile.
  - Si la fenêtre contextuelle ne s'affiche pas automatiquement, appuyez sur (+) à l'écran d'accueil pour enregistrer le produit.

#### Si la recherche d'appareils n'est pas possible

1. Connectez le haut-parleur WiFi de l'appareil mobile au réseau Bluetooth.
2. Appuyez sur **Appareils** dans l'application **Samsung Sound**.
3. Balayez l'écran vers la gauche pour sélectionner la carte du haut-parleur WiFi dans **Appareils personnels** et cliquez sur **Enregistrer l'appareil dans votre compte Samsung** pour enregistrer l'appareil.

### 3 - Contrôle avec Samsung Sound

1. Avec l'application **Samsung Sound** ouverte sur votre appareil mobile, sélectionnez le haut-parleur WiFi que vous avez ajouté.
2. Le menu des paramètres du haut-parleur WiFi s'affiche et vous pouvez régler les différents paramètres, tels que **Volume**, **Mode Son** et **Égaliseur**.

#### Si un autre utilisateur souhaite contrôler le haut-parleur WiFi

1. Vérifiez que l'appareil mobile est connecté au même réseau Wi-Fi que le haut-parleur WiFi.
2. Ouvrez l'application **Samsung Sound** et suivez les instructions à l'écran pour terminer la configuration. Une fois l'installation terminée, le haut-parleur WiFi peut être contrôlé via l'application.

<b>Mode Son</b>	<ul style="list-style-type: none"><li>• <b>Musique</b> : Fournit un son plus naturel et plus enveloppant pour le contenu musical.</li><li>• <b>Standard</b> : Émet le son d'origine.</li><li>• <b>Son adaptatif</b> : Analyse le contenu en temps réel et fournit automatiquement le champ sonore optimal en fonction des caractéristiques du contenu.</li></ul>
<b>Égaliseur</b>	Vous pouvez régler les <b>Basse</b> et les <b>Aiguës</b> .
<b>Spacefit Sound pro</b>	Offre une qualité sonore optimisée en analysant les espaces d'écoute.
<b>Amplificateur vocal actif pro</b>	Analyse le bruit externe en temps réel pendant que le haut-parleur WiFi est actif, de sorte que la voix puisse toujours être entendue clairement. <ul style="list-style-type: none"><li>• Aucune donnée n'est enregistrée pendant l'analyse.</li></ul>
<b>Volume automatique</b>	Cette fonction ajuste automatiquement le volume pour maintenir un niveau constant lors du changement de contenu ou du passage à une autre entrée externe. <ul style="list-style-type: none"><li>• Cette fonction n'est disponible que lorsque la fonctionnalité <b>Q-Symphony</b> est réglée sur <b>Désactiver</b>.</li><li>• Cette fonction n'est pas disponible lorsque la fonctionnalité <b>Q-Symphony</b> est réglée sur <b>Activer</b>.</li></ul>
<b>Lecture de musique instantanée</b>	La musique qui était en cours de lecture peut reprendre instantanément. (Pour en savoir plus, reportez-vous à la section « <a href="#">Utilisation de Lecture de musique instantanée</a> ».)
<b>Paramètres audio avancés</b>	<ul style="list-style-type: none"><li>• L' <b>Amélioration de la voix</b> vous permet de mieux entendre les dialogues dans les films et à la télévision.</li><li>• Le mode <b>Amélioration des basses fréquences</b> renforce les basses.<ul style="list-style-type: none"><li>- Cette fonctionnalité est prise en charge par le modèle HW-LS7*H seulement.</li></ul></li><li>• Le <b>Mode Nuit</b> est optimisé pour la nuit lorsque les paramètres sont réglés de façon à baisser le volume tout en préservant la clarté des dialogues.</li><li>• <b>Virtuel</b> : si le mode <b>Son adaptatif</b> est activé, il fournit des effets sonores étendus lors de la lecture de contenu Dolby/DTS.</li></ul>

### Pour changer votre connexion Wi-Fi

1. Lancez l'application **Samsung Sound** sur votre appareil mobile (téléphone intelligent ou tablette).
2. Appuyez sur la carte du haut-parleur WiFi, puis sur l'icône (⚙️).
3. Accédez à **Paramètres de l'appareil** → **État du réseau** → **Changer le réseau Wi-Fi**, puis suivez les instructions à l'écran.

## Caractéristiques techniques de sortie pour le SON MODE

### HW-LS7\*H

Effet	Entrée	Sortie
<b>Son adaptatif Musique</b>	2,0 canaux	3,1,1 canaux
	5,0 canaux	3,1,1 canaux
	Dolby Atmos®	3,1,1 canaux
<b>Standard</b>	2,0 canaux	3,1 canaux
	5,0 canaux	3,1 canaux
	Dolby Atmos®	3,1,1 canaux

### HW-LS5\*H

Effet	Entrée	Sortie
<b>Son adaptatif Musique Standard</b>	2,0 canaux	2,0 canaux
	5,0 canaux	2,0 canaux
	Dolby Atmos®	2,0 canaux

## Utilisation de Jeu de groupe

- Pour bénéficier de cette fonctionnalité, ajoutez votre haut-parleur WiFi à l'application **Samsung Sound**.
- Pour l'activer, connectez au moins deux appareils audio au même réseau Wi-Fi à 5 GHz.
- Cette fonctionnalité est disponible sur les appareils Samsung Sound prenant en charge le Wi-Fi commercialisés à partir de 2024.
- Cette fonctionnalité ne prend pas en charge le son du téléviseur.

### Configuration de Jeu de groupe

1. Lancez l'application **Samsung Sound** sur votre appareil mobile.
2. Ajoutez le haut-parleur WiFi dans l'application **Samsung Sound** en suivant les instructions de la section « [Connexion de l'application Samsung Sound \(réseau sans fil\)](#) ».
3. Appuyez sur la carte du haut-parleur WiFi.
4. Sur votre appareil mobile, appuyez sur **Jeu de groupe** sous l'icône d'appareil audio.
  - Le bouton **Jeu de groupe** s'affiche uniquement lorsque le haut-parleur WiFi est en mode Wi-Fi.
  - Si le haut-parleur WiFi diffuse le son du téléviseur, la connexion au téléviseur est débranchée lors de la création d'un groupe.
5. Activez **Jeu de groupe**.
6. Sélectionnez l'appareil de votre choix dans la liste et appuyez sur **Appliquer**.
  - Vous pouvez ajouter jusqu'à 9 appareils.
  - Avec **Jeu de groupe**, l'audio sera diffusé au moyen de l'appareil hôte seulement.
  - Lorsqu'un appareil connecté à l'appareil hôte passe sur une source différente, l'appareil sera supprimé automatiquement du groupe.
  - Lorsque l'appareil hôte est connecté à un téléviseur, le groupe généré sera supprimé automatiquement.

### Désactivation de Jeu de groupe

1. Appuyez sur la carte de l'appareil audio.
2. Sur votre appareil mobile, appuyez sur **Paramètres du jeu de groupe** sous l'icône d'appareil audio.
3. Désactivez **Jeu de groupe**.
  - Pour désactiver un appareil individuel, décochez la case de l'appareil de la liste et appuyez sur **Appliquer**.

## Connexion à Apple AirPlay

- Cette fonction pourrait ne pas être disponible dans certains pays.
- Pour utiliser **AirPlay** avec votre haut-parleur WiFi Samsung, il est recommandé d'utiliser la dernière version d'iOS, d'iPadOS ou de macOS.
- Pour activer **AirPlay** dans votre haut-parleur WiFi, vous devez d'abord enregistrer l'appareil avec l'application Samsung **Samsung Sound** en acceptant les conditions générales de l'application.
- Assurez-vous que le haut-parleur WiFi est sous tension et qu'il est connecté au même réseau Wi-Fi que votre appareil Apple®.

Avec **AirPlay**®, vous pouvez profiter de la musique, de balados et d'autres sons sur votre haut-parleur WiFi Samsung à partir de vos appareils Apple.

1. Sélectionnez  à partir d'une application prise en charge par **AirPlay** ou du centre de contrôle sur votre iPhone®, votre iPad® ou votre Mac®.
2. Dans la liste d'appareils disponibles, sélectionnez le haut-parleur WiFi sur lequel jouer le son actuel.

## Connexion par Bluetooth

Lorsqu'un appareil mobile est connecté par Bluetooth, vous pouvez entendre le son stéréo sans les tracas du câblage.

- Lorsque vous connectez un appareil Bluetooth associé alors que le haut-parleur WiFi est éteint, ce dernier s'allume automatiquement.

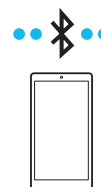

### La connexion initiale

- Lors de la connexion à un nouvel appareil Bluetooth, assurez-vous que l'appareil est à moins de 1 m (3,28 pi) de distance.
1. Appuyez sur le bouton  (**Activer/désactiver microphone**) du haut-parleur WiFi pendant au moins 3 secondes.

Voyant DEL
[Appairage] Les voyants rouge → vert → bleu clignotent
[Connexion établie] Le voyant cyan clignote trois fois
 <b>Ready to connect by Bluetooth.</b>

2. Sur votre appareil, sélectionnez **Music Studio** dans la liste qui s'affiche.
3. Lisez les fichiers musicaux de l'appareil connecté par Bluetooth via le haut-parleur WiFi.

### En cas d'échec de la connexion de l'appareil

- Si un haut-parleur WiFi (par exemple, « **Music Studio** ») figure déjà dans la liste des haut-parleurs de l'appareil mobile, supprimez-le.
- Répétez les étapes 1 et 2.

### Remarques sur la connexion Bluetooth

- Placez un nouvel appareil à moins de 1 m (3,28 pi) pour vous connecter par Bluetooth.
- Si un code PIN vous est demandé lors de la connexion d'un appareil Bluetooth, entrez <0000>.
- Le haut-parleur WiFi s'éteint automatiquement au bout de 18 minutes à l'état Prêt.
- Le haut-parleur WiFi peut ne pas effectuer correctement la recherche ou la connexion Bluetooth dans les circonstances suivantes :
  - S'il y a un fort champ électrique autour du haut-parleur WiFi.
  - Si plusieurs appareils Bluetooth sont associés simultanément au haut-parleur WiFi.
  - Si l'appareil Bluetooth est éteint, pas en place ou fonctionne mal.

- Les appareils électroniques peuvent créer des interférences radio. Les appareils produisant des ondes électromagnétiques doivent être gardés à distance de l'unité principale du haut-parleur WiFi, par exemple les micro-ondes, les appareils de réseau sans fil, etc.
- Le haut-parleur WiFi prend en charge les données SBC (44,1 kHz, 48 kHz).
- Connectez-vous uniquement à un appareil Bluetooth prenant en charge la fonction A2DP (AV).
- Vous ne pouvez pas connecter le haut-parleur WiFi à un appareil Bluetooth qui prend uniquement en charge la fonction mains libres.
- Lorsque vous connectez le haut-parleur WiFi à un appareil Bluetooth, placez-les aussi près que possible l'un de l'autre.
- Plus le haut-parleur WiFi et l'appareil Bluetooth sont éloignés l'un de l'autre, plus la qualité sonore diminue.  
La connexion Bluetooth peut se rompre lorsque les appareils sont hors de portée effective.
- La connexion Bluetooth peut ne pas fonctionner comme prévu dans les zones où la réception est mauvaise.
- Un appareil Bluetooth peut émettre du bruit ou devenir défaillant dans les conditions suivantes :
  - Lorsque le corps est en contact avec l'émetteur-récepteur de signal sur l'appareil Bluetooth ou le haut-parleur WiFi.
  - Dans les coins ou lorsqu'il y a un obstacle à proximité, tel qu'un mur ou une cloison, où des changements électriques peuvent se produire.
  - Lorsqu'il est exposé à des interférences radio par d'autres produits fonctionnant sur les mêmes gammes de fréquences, comme des équipements médicaux, des fours à micro-ondes et des appareils LAN sans fil.
  - Les obstacles, tels que les portes et les murs, peuvent avoir un impact sur la qualité sonore, même lorsque les appareils sont dans le champ de portée effective.
- Notez que votre haut-parleur WiFi ne peut pas être appairé avec d'autres appareils Bluetooth lorsque vous utilisez l'option Bluetooth.
- Cet appareil sans fil peut provoquer des interférences électriques lorsqu'il est en marche.

### Déconnexion de l'appareil Bluetooth d'un haut-parleur WiFi

Vous pouvez déconnecter un appareil Bluetooth du haut-parleur WiFi. Pour plus de détails, consultez le manuel d'utilisation de l'appareil Bluetooth.

- Le haut-parleur WiFi sera déconnecté.
- Si le haut-parleur WiFi est déconnecté de l'appareil Bluetooth, le voyant DEL multicolore du haut-parleur WiFi clignote en « **rouge** » trois fois.

### Déconnexion du haut-parleur WiFi de l'appareil Bluetooth

Appuyez sur le bouton **O** (Multifonction) du haut-parleur WiFi pour changer de mode à partir du mode « **Bluetooth** ».

- La déconnexion prend du temps, car l'appareil Bluetooth doit recevoir une réponse du haut-parleur WiFi. (Le temps de déconnexion peut varier selon l'appareil Bluetooth)

## Utilisation de Lecture de musique instantanée

Vous pouvez immédiatement écouter le dernier morceau à partir de votre application musicale préférée ou écouter les morceaux recommandés par l'application Spotify.

Appuyez sur le bouton **♪** du haut-parleur WiFi.

- Pour utiliser cette fonctionnalité, enregistrez votre haut-parleur WiFi dans l'application **Samsung Sound**. Reportez-vous à la section « [Connexion de l'application Samsung Sound \(réseau sans fil\)](#) ».

### Configuration de Lecture de musique instantanée

Vous pouvez configurer le haut-parleur WiFi pour qu'il se connecte directement à l'application Spotify ou à d'autres applications musicales.

1. Lancez l'application **Samsung Sound** sur votre appareil mobile.
2. Accédez à **Samsung Sound** → Haut-parleur WiFi (nom de l'appareil) → **Lecture de musique instantanée** et sélectionnez les options de votre choix :
  - **Spotify Tap** : Crée un raccourci vers l'application Spotify. Vous devez lancer la lecture de musique une fois dans l'application Spotify pour terminer la configuration du raccourci.
  - **Lecture/Pause** : Crée un raccourci vers d'autres applications musicales.
3. Appuyez sur le bouton **♪** du haut-parleur WiFi pour écouter de la musique.

### Écouter instantanément de la musique en appuyant sur le bouton **♪**

#### Lors de l'utilisation de l'application Spotify

Appuyez sur le bouton <b>♪</b>	Opération
Une fois	Lecture/Pause
Deux fois	Diffuse des morceaux recommandés en fonction des préférences de l'utilisateur.

#### Lors de l'utilisation d'autres applications musicales

Appuyez sur le bouton <b>♪</b>	Opération
Une fois	Lecture/Pause
Deux fois	Lance le morceau suivant

# 06 Connexion à un téléviseur

## Connexion Wi-Fi

### Liste de contrôle de pré-connexion

- La connexion Wi-Fi est disponible uniquement sur les téléviseurs Samsung.
- Vérifiez que le **routeur sans fil (Wi-Fi)** est activé et que le **téléviseur est connecté au routeur**.
- Le téléviseur et le haut-parleur WiFi doivent être connectés au même réseau sans fil (Wi-Fi).
- Si votre routeur sans fil (Wi-Fi) utilise un canal DFS, vous ne pourrez pas établir de connexion Wi-Fi entre le téléviseur et le haut-parleur WiFi. Communiquez avec votre fournisseur de service Internet pour plus de détails.
- Étant donné que les menus peuvent varier selon l'année de fabrication, consultez le manuel de votre téléviseur.

1. Pour en savoir plus sur la connexion Wi-Fi du haut-parleur WiFi, reportez-vous à la section « [Connexion de l'application Samsung Sound \(réseau sans fil\)](#) ».
2. Modifiez la source d'entrée du téléviseur en utilisant le menu Audio pour sélectionner le haut-parleur WiFi.
  - **Téléviseurs Samsung mis en marché en 2017 ou après :**  
[Son](#) → [Sortie audio](#) → [Music Studio](#)

## Connexion à un téléviseur qui prend en charge Dolby Atmos

### Liste de contrôle de pré-connexion

- Vérifiez que le contenu prend en charge Dolby Atmos®.



Voyant DEL
Voyant blanc allumé → éteint
<b>Wi-Fi</b>

1. Connectez le haut-parleur WiFi et le téléviseur au même réseau sans fil (Wi-Fi).
2. Pour la sortie audio de la télévision, sélectionnez haut-parleur WiFi.
3. Le son du téléviseur est émis par le haut-parleur WiFi.

### REMARQUE

- **Lorsque vous utilisez Dolby Atmos® :** Si la source d'entrée est Dolby Atmos®, consultez la section « [Caractéristiques techniques de sortie pour le SON MODE](#) ».
- **Configuration de Dolby Atmos® sur votre lecteur Blu-ray ou un autre appareil connecté au téléviseur.**  
Ouvrez les options de sortie audio dans le menu des paramètres de votre lecteur Blu-ray ou d'un autre appareil et assurez-vous que « Pas d'encodage » est sélectionné pour Bitstream. Par exemple, sur un lecteur Blu-ray Samsung, accédez à Menu principal → Son → Sortie numérique, puis sélectionnez Bitstream (non traité).
- Cette fonction est disponible sur certains téléviseurs Samsung et certains modèles de haut-parleur WiFi.
- L'image du haut-parleur WiFi peut varier selon le modèle.

## Utilisation de la fonctionnalité Q-Symphony

Lorsque le haut-parleur WiFi se connecte à un téléviseur Samsung qui prend en charge la fonctionnalité Q-Symphony, vous pouvez lire le son simultanément à partir du haut-parleur WiFi et du téléviseur. Si vous utilisez la fonctionnalité Q-Symphony, le son ambiant du téléviseur vous permet de profiter d'effets sonores en trois dimensions plus riches.

- Le fonctionnement dépend du codec pris en charge par le téléviseur.
- Cette fonction n'est prise en charge que si le haut-parleur WiFi et le téléviseur sont connectés au même réseau Wi-Fi.
- Elle est disponible avec les modèles de téléviseur Samsung disponibles en 2022 ou ultérieurement.
- L'image du haut-parleur WiFi peut varier selon le modèle.

1. Allumez à la fois le téléviseur et le haut-parleur WiFi.
2. Sélectionnez le haut-parleur WiFi que vous souhaitez connecter dans les paramètres [Paramètres Q-Symphony](#) du téléviseur.  
([Accueil](#) (🏠) → [Paramètres](#) (⚙️) → [Tous les paramètres](#) (⚙️) → [Son](#) → [Paramètres Q-Symphony](#))
  - Lorsque le haut-parleur WiFi est connecté, **Q-Symphony** s'affiche dans la liste des **Sortie audio** du téléviseur. Pour revenir au haut-parleur du téléviseur, sélectionnez Haut-parleur de la TV dans la liste.  
([Accueil](#) (🏠) → [Paramètres](#) (⚙️) → [Tous les paramètres](#) (⚙️) → [Son](#) → [Sortie audio](#))



Voyant DEL
Voyant blanc allumé → éteint
<b>Wi-Fi</b>

## Connexion à un téléviseur non compatible avec Q-Symphony

Lorsque deux haut-parleurs WiFi sont connectés à un téléviseur qui ne prend pas en charge la fonctionnalité Q-Symphony, vous pouvez profiter d'un son stéréo à partir des haut-parleurs WiFi.

- Cette fonctionnalité est prise en charge par le modèle HW-LS7\*H seulement.
- Le fonctionnement dépend du codec pris en charge par le téléviseur.
- Les deux haut-parleurs WiFi doivent être connectés au même réseau Wi-Fi 5 GHz.

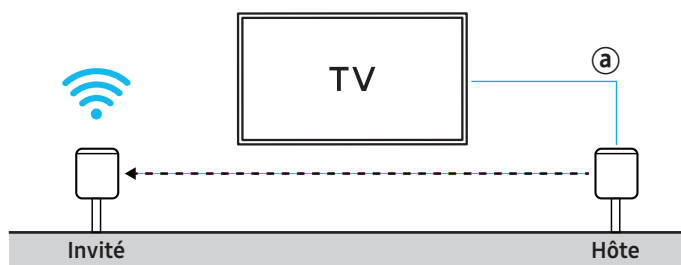

1. Allumez à la fois le téléviseur et les haut-parleurs WiFi.
2. Lancez l'application [Samsung Sound](#) sur votre appareil mobile et appuyez sur [Paramètres stéréo](#) pour les activer.  
([Samsung Sound](#) → [Music Studio 7](#) (nom de l'appareil) → [Paramètres stéréo](#))
3. Connectez le téléviseur au haut-parleur WiFi.
  - **ⓐ** : Vous pouvez vous connecter à l'aide d'un câble optique, d'un câble HDMI ou par Bluetooth.
  - Le haut-parleur WiFi connecté au téléviseur deviendra automatiquement l'appareil hôte.

## Connexion par Bluetooth

Lorsqu'un téléviseur Samsung est connecté via Bluetooth, vous pouvez entendre le son stéréo sans les tracas du câblage.

- Un seul téléviseur Samsung peut être connecté à la fois.
- Un téléviseur Samsung prenant en charge Bluetooth peut être connecté. Vérifiez les spécifications de votre téléviseur.

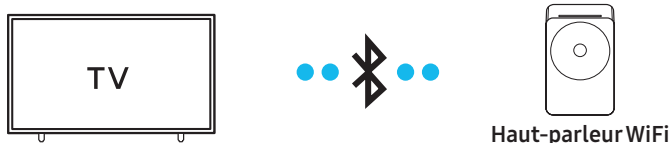

### La connexion initiale

1. Appuyez sur le bouton  (Activer/désactiver microphone) du haut-parleur WiFi pendant au moins 3 secondes.

Voyant DEL
[Appairage] Les voyants rouge → vert → bleu clignotent
[Connexion établie] Le voyant cyan clignote trois fois
 <b>Ready to connect by Bluetooth.</b>

- Jusqu'à ce que l'appairage soit terminé, les voyants DEL multicolores s'allument successivement : **Rouge** → **Vert** → **Bleu**.
2. Sélectionnez Liste des haut-parleurs Bluetooth sur le téléviseur Samsung.  
(Accueil (🏠) → Paramètres (⚙️) → Tous les paramètres (⚙️) → Son → Sortie audio → Liste des haut-parleurs Bluetooth)
  3. Dans la liste affichée à l'écran, sélectionnez le haut-parleur WiFi (Music Studio) que vous souhaitez enregistrer.  
Une fois l'enregistrement effectué, l'état passe à **Branché**.
  4. Vous pouvez désormais profiter du son de votre téléviseur Samsung via le haut-parleur WiFi. Si vous basculez ultérieurement du mode haut-parleur WiFi vers le mode Bluetooth, le téléviseur se reconnectera automatiquement.

### En cas d'échec de la connexion de l'appareil

- Si un haut-parleur WiFi (par exemple, **Haut-parleur WiFi**) figure déjà dans la liste des haut-parleurs sur le téléviseur Samsung, supprimez-le.
- Répétez ensuite les étapes 1 à 3.

## Déconnexion du haut-parleur WiFi du téléviseur Samsung

Appuyez sur le bouton  (Multifonction) sur le côté du haut-parleur WiFi pour sélectionner un autre mode que le mode « **Bluetooth** ».

- La déconnexion prend du temps, car le téléviseur Samsung doit recevoir une réponse du haut-parleur WiFi. (Le temps requis peut varier en fonction du modèle de téléviseur Samsung.)

### Remarques sur la connexion Bluetooth

- Placez un nouvel appareil à moins de 1 m (3,28 pi) pour vous connecter par Bluetooth.
- Si un code PIN vous est demandé lors de la connexion d'un appareil Bluetooth, entrez <0000>.
- Le haut-parleur WiFi s'éteint automatiquement au bout de 18 minutes à l'état Prêt.
- Le haut-parleur WiFi peut ne pas effectuer correctement la recherche ou la connexion Bluetooth dans les circonstances suivantes :
  - S'il y a un fort champ électrique autour du haut-parleur WiFi.
  - Si plusieurs appareils Bluetooth sont associés simultanément au haut-parleur WiFi.
  - Si l'appareil Bluetooth est éteint, pas en place ou fonctionne mal.
- Les appareils électroniques peuvent créer des interférences radio. Les appareils produisant des ondes électromagnétiques doivent être gardés à distance de l'unité principale du haut-parleur WiFi, par exemple les micro-ondes, les appareils de réseau sans fil, etc.

## Connexion à un téléviseur compatible avec HDMI ARC (canal de retour audio)

### ATTENTION

- Si un câble HDMI et un câble optique sont connectés, le signal du câble HDMI sera prioritaire.
- Lorsque vous connectez le téléviseur et le haut-parleur WiFi avec un câble HDMI, assurez-vous de connecter le câble au port ARC. Si le bon port n'est pas utilisé, le téléviseur n'émettra aucun son.
- L'utilisation de câbles HDMI certifiés par HDMI.org est recommandée.

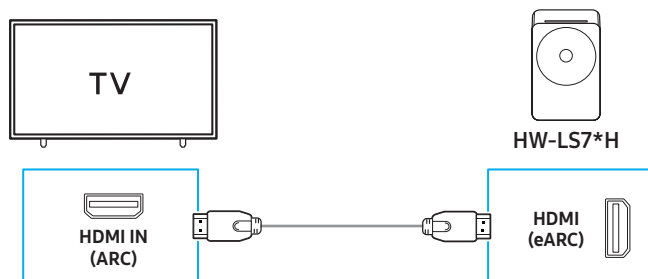

1. Connectez le câble HDMI comme indiqué sur le schéma ci-dessus en vous assurant que le haut-parleur WiFi et le téléviseur sont éteints.
2. Allumez le haut-parleur WiFi et le téléviseur.
3. Le son du téléviseur sera diffusé par le haut-parleur WiFi.
  - S'il n'y a pas de sortie audio sur le téléviseur, appuyez sur le bouton **(Multifonction)** du haut-parleur WiFi pour passer en mode **TV ARC**.
  - Pour la connexion à eARC, la fonction eARC dans le menu du téléviseur devrait être activée. Reportez-vous au manuel utilisateur du téléviseur pour plus de détails sur la configuration des paramètres. (p. ex.) Samsung TV : **Accueil** (🏠) → **Paramètres** (⚙️) → **Tous les paramètres** (⚙️) → **Son** → **Paramètres avancés** → **Mode HDMI-eARC (Auto)**
  - Si aucun son n'est émis, vérifiez l'état de la connexion du câble HDMI.
  - Vous pouvez utiliser les boutons de volume de la télécommande de votre téléviseur pour modifier le volume du haut-parleur WiFi.

### REMARQUE

- Cette fonctionnalité est prise en charge par le modèle HW-LS7\*H seulement.
- Lors de la connexion d'un téléviseur et d'un Soundbar prenant en charge HDMI ARC (Audio Return Channel) à l'aide d'un câble HDMI, les données vidéo et audio numériques peuvent être transmises sans connecter de câble optique séparé.
- L'utilisation d'un câble HDMI sans noyau est recommandée dans la mesure du possible. Si vous utilisez un câble HDMI à noyau, assurez-vous que son diamètre est inférieur à 14 mm.
- Cette fonction n'est pas disponible si le câble HDMI ne prend pas en charge ARC.
- Si le son d'une diffusion est encodé en Dolby et que le paramètre « Format de sortie audio numérique » est défini sur PCM sur votre téléviseur, nous recommandons de changer ce paramètre en le définissant sur Dolby Digital, Dolby Digital+ ou Auto pour un son optimal. La modification de ce paramètre vous fera profiter d'une meilleure qualité sonore. (Le menu du téléviseur peut utiliser des mots différents pour Dolby Digital et PCM selon le fabricant.)

## Connexion à l'aide d'un câble optique

### Liste de contrôle de pré-connexion

Lorsque vous utilisez un câble optique et que les bornes sont munies de caches, assurez-vous de retirer les caches.

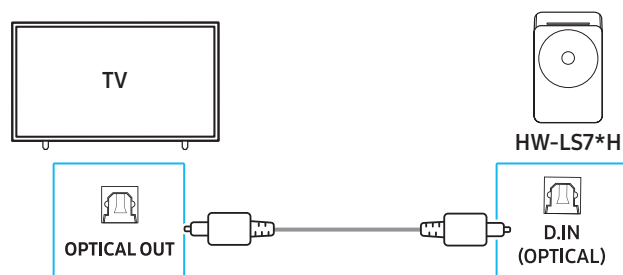

1. Le téléviseur et le haut-parleur WiFi étant éteints, connectez le port **D.IN (OPTICAL)** du haut-parleur WiFi et le port de sortie **OPTICAL (OPTIQUE)** du téléviseur à l'aide du câble optique (non fourni), comme indiqué sur la figure.
2. Allumez le haut-parleur WiFi et le téléviseur.
3. Appuyez sur le bouton **(Multifonction)** du haut-parleur WiFi, puis sélectionnez le mode « **Digital Audio In** ». Ensuite, le message « **Digital Audio In** » est émis.

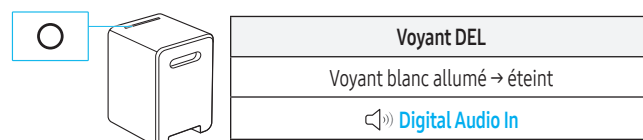

4. Le son du téléviseur est émis par le haut-parleur WiFi.

### REMARQUE

Cette fonctionnalité est prise en charge par le modèle HW-LS7\*H seulement.

## Utilisation du Spacefit Sound

Offre une qualité sonore optimisée en analysant les espaces d'écoute.

### Connexion via le haut-parleur WiFi

1. Lancez l'application **Samsung Sound** sur votre appareil mobile.
2. Appuyez sur la carte du haut-parleur WiFi.
3. Activez **Spacefit Sound pro**.
  - Cette fonction est offerte par tous les modes audio.

### Connexion à un téléviseur

Pour activer cette fonction, activez le mode Son adaptatif+ d'AI dans le menu de votre téléviseur Samsung.

(**Accueil** (🏠) → **Menu** → **Paramètres** (⚙️) → **Tous les paramètres** (⚙️) → **Général** → **Paramètres du mode intelligent** → **Son adaptatif+ d'AI**)

- Le Son Mode de votre haut-parleur WiFi passera automatiquement à **Son adaptatif**, si vous activez le mode **Son adaptatif+ d'AI** sur votre téléviseur.

### REMARQUE

Cette fonction est active lorsque le haut-parleur WiFi se connecte à certains téléviseurs Samsung.

## 07 Connexion d'un appareil externe

### Connexion à l'aide d'un câble optique

#### Liste de contrôle de pré-connexion

Assurez-vous que l'appareil externe et le haut-parleur WiFi sont éteints.

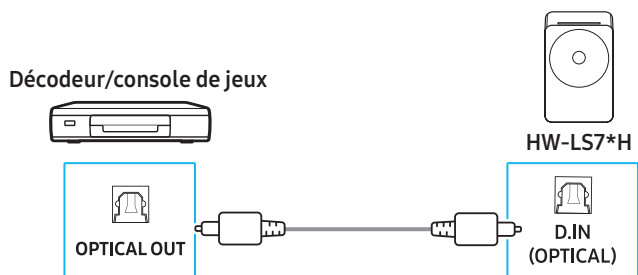

1. Utilisez un câble optique (non fourni) pour connecter le port **D.IN (OPTICAL)** au port du haut-parleur WiFi et le port de sortie **OPTICAL** à l'appareil externe. Reportez-vous à la figure ci-dessous.
2. Allumez le haut-parleur WiFi et l'appareil externe.
3. Appuyez sur le bouton **○ (Multifonction)** du haut-parleur WiFi, puis sélectionnez le mode « **Digital Audio In** ». Ensuite, le message « **Digital Audio In** » est émis.

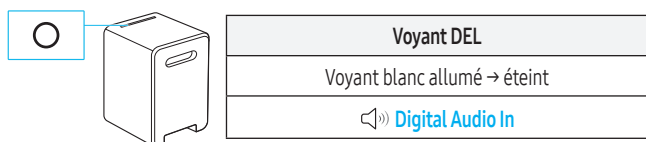

4. Le signal audio de l'appareil externe sera émis par le haut-parleur WiFi.

#### REMARQUE

Cette fonctionnalité est prise en charge par le modèle HW-LS7\*H seulement.

## 08 Autres fonctions

### Installation du haut-parleur WiFi (HW-LS7\*H) sur un support

Pour installer le haut-parleur WiFi sur un support, veuillez acheter ce dernier séparément.

Le support n'est pas vendu par Samsung. Consultez le guide d'installation fourni avec le produit acheté pour l'installer correctement.

- Samsung décline toute responsabilité en cas de dommages causés au produit par une installation incorrecte.

#### Spécifications des vis pour l'installation du haut-parleur WiFi sur un support

- Vis standard : Vis 1/4-20 UNC (diamètre de 6,35 mm, pas de 1,27 mm)
- Longueur : 15 mm
- Quantité : 1

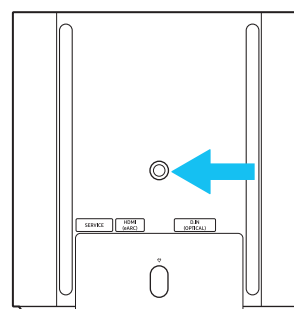

Partie inférieure du haut-parleur WiFi

### Activer/désactiver le Wi-Fi et le Bluetooth

Le haut-parleur WiFi redémarre automatiquement lorsque le Wi-Fi ou le Bluetooth est activé ou désactivé.

#### Pour activer/désactiver la connexion Wi-Fi

Appuyez simultanément sur le bouton **⊘ (Activer/désactiver microphone)** et le bouton **(-)** et maintenez-les enfoncés pendant plus de 30 secondes. Cela activera ou désactivera la connexion Wi-Fi.

#### Pour activer/désactiver la connexion Bluetooth

Appuyez simultanément sur le bouton **⊘ (Activer/désactiver microphone)** et le bouton **(+)** et maintenez-les enfoncés pendant plus de 30 secondes. Cela activera ou désactivera la connexion Bluetooth.

## 09 Mise à jour du logiciel

### Mise à jour automatique

Lorsque le haut-parleur WiFi est connecté à Internet, les mises à jour logicielles s'installent automatiquement, même lorsque le haut-parleur WiFi est éteint.

- Pour utiliser la fonction de mise à jour automatique, le haut-parleur WiFi doit être connecté à Internet.  
La connexion Wi-Fi au haut-parleur WiFi sera interrompue si le cordon d'alimentation du haut-parleur WiFi est débranché ou si l'alimentation est coupée. En cas de coupure, à la remise sous tension ou lorsque vous rebranchez le cordon d'alimentation, allumez le haut-parleur WiFi, puis reconnectez-le à Internet.

### Mise à jour USB

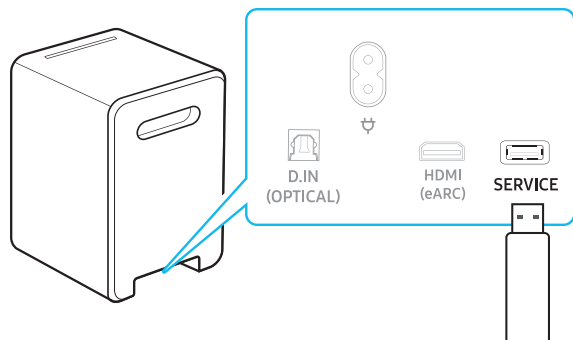

Il se peut que Samsung propose des mises à jour du micrologiciel du système de haut-parleur WiFi à l'avenir.

Lorsqu'une mise à jour est disponible, vous pouvez mettre à jour le haut-parleur WiFi en connectant le lecteur USB qui contient le micrologiciel de mise à jour au port **SERVICE** du haut-parleur WiFi.

1. Rendez-vous sur le site Samsung ([www.samsung.com](http://www.samsung.com)) → recherchez le nom du modèle au moyen de l'option de menu d'assistance à la clientèle.
  - Pour plus d'informations sur la mise à jour, reportez-vous au Guide de mise à niveau.
2. Téléchargez le fichier de mise à niveau (type USB).
3. Décompressez le fichier pour créer un dossier avec le nom du fichier.
4. Stockez le dossier créé sur une clé USB, puis connectez-le au haut-parleur WiFi.
5. Allumez le haut-parleur WiFi. Le produit est alors mis à jour en moins de trois minutes.

#### Voyant DEL

Le voyant blanc se déplace de gauche à droite, puis de droite à gauche.

- Pendant la mise à jour, n'éteignez pas le produit et ne retirez pas le câble USB.
- Si le voyant jaune est allumé après la mise à jour du logiciel, cela signifie qu'une mise à jour supplémentaire est en cours. En pareil cas, ne coupez pas l'alimentation et ne retirez pas le dispositif USB.
- Si la mise à jour ne s'exécute pas, rebranchez le cordon d'alimentation du haut-parleur WiFi.
- Si la dernière version est installée, aucune mise à jour n'est effectuée.
- Selon le type d'USB, la mise à jour peut ne pas être prise en charge.
- Si aucun fichier de mise à jour n'est disponible, le voyant clignote rouge trois fois.
- Si le fichier de mise à jour est pour la même version ou pour une version antérieure, le voyant cyan clignote trois fois.

### Réinitialisation

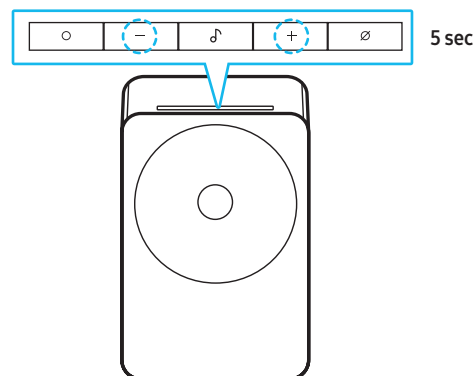

Lorsque le haut-parleur WiFi est allumé, appuyez sur les boutons **— + (Volume)** de l'unité pendant au moins 5 secondes. Le voyant DEL change comme indiqué ci-dessous et le haut-parleur WiFi est réinitialisé.

#### Voyant DEL

Le voyant DEL blanc se déplace de gauche à droite, puis de droite à gauche → Le voyant cyan clignote trois fois → Le voyant rouge clignote trois fois

#### ⚠ ATTENTION

Tous les paramètres du haut-parleur WiFi sont réinitialisés. Veuillez à effectuer cette opération uniquement lorsqu'une réinitialisation est requise.

### Information concernant les mises à jour sur la sécurité

Des mises à jour sur la sécurité sont fournies pour renforcer la sécurité de votre appareil et protéger vos données personnelles. Pour en savoir plus sur les mises à jour sur la sécurité, rendez-vous sur la page <https://security.samsungtv.com>.

- Le site Web ne prend en charge que certaines langues.

# 10 Dépannage

Si le produit ne fonctionne pas correctement, reportez-vous aux instructions ci-dessous. Si le problème que vous rencontrez ne figure pas dans la liste ci-dessous ou si les instructions ne le résolvent pas, éteignez et débranchez l'appareil, puis contactez Samsung Electronics au 1-800-SAMSUNG (1-800-726-7864).

## Le haut-parleur WiFi ne s'allume pas.

- Vérifiez si le cordon d'alimentation du haut-parleur WiFi est correctement inséré dans la prise.

## Le haut-parleur WiFi fonctionne par intermittence.

- Après avoir retiré le cordon d'alimentation, réinsérez-le.
- Éteignez puis rallumez l'appareil externe et réessayez.
- S'il n'y a pas de signal, le haut-parleur WiFi s'éteint automatiquement après un certain temps. Allumez le produit.

## Le voyant du haut-parleur WiFi s'allume en rouge fixe.

- Le microphone est éteint. Allumez le microphone. (Pour en savoir plus, reportez-vous à la section « [Boutons](#) ».)

## Le haut-parleur WiFi n'émet pas de son.

- Le volume du haut-parleur WiFi est trop faible ou coupé. Réglez le volume.
- Lorsqu'un appareil externe (STB, appareil Bluetooth, appareil mobile, etc.) est connecté, réglez le volume de l'appareil externe.
- Pour la sortie audio de la télévision, sélectionnez haut-parleur WiFi. (Téléviseur Samsung : [Accueil](#) (🏠) → [Menu](#) → [Paramètres](#) (⚙️) → [Tous les paramètres](#) (⚙️) → [Son](#) → [Sortie audio](#) → [Sélectionner un haut-parleur WiFi](#))
- La connexion du câble au haut-parleur WiFi ne doit pas être lâche. Débranchez le câble et rebranchez-le.
- Retirez complètement le cordon d'alimentation, rebranchez-le et mettez l'appareil sous tension.
- Réinitialisez le produit et réessayez. (Pour en savoir plus, reportez-vous au chapitre « [Réinitialisation](#) ».)

## Je voudrais entendre le signal audio avec le haut-parleur WiFi uniquement.

- Si le son provient à la fois du téléviseur et du haut-parleur WiFi, accédez au menu [Paramètres](#) correspondant au son du téléviseur et réglez le haut-parleur de la TV à [Music Studio](#).

## Le haut-parleur WiFi ne se connecte pas via Bluetooth.

- Pour connecter un nouvel appareil, passez au mode « [Appairage Bluetooth](#) ». (Appuyez sur le bouton  (Activer/désactiver microphone) de l'unité pendant au moins 3 secondes.)
- Si le haut-parleur WiFi est connecté à un autre appareil, débranchez d'abord cet appareil pour commuter l'appareil.
- Reconnectez l'appareil après avoir supprimé la liste des haut-parleurs Bluetooth sur l'appareil à connecter. (Téléviseur Samsung : [Accueil](#) (🏠) → [Menu](#) → [Paramètres](#) (⚙️) → [Tous les paramètres](#) (⚙️) → [Son](#) → [Sortie audio](#) → [Liste des haut-parleurs Bluetooth](#))
- Retirez et rebranchez la fiche d'alimentation, puis réessayez.
- Réinitialisez le produit et réessayez. (Pour en savoir plus, reportez-vous à la section « [Réinitialisation](#) ».)

## Le son se coupe lors d'une connexion par Bluetooth.

- Certains appareils peuvent créer des interférences radio s'ils sont trop proches du haut-parleur WiFi (p. ex. fours à micro-ondes, routeurs sans fil, etc.).
- Si votre appareil connecté par Bluetooth est trop éloigné du haut-parleur WiFi, il est possible que le son soit coupé. Rapprochez l'appareil du haut-parleur WiFi.
- Si une partie de l'unité est en contact avec l'émetteur-récepteur Bluetooth ou si le produit est installé sur un meuble en métal, une coupure du son peut se produire. Vérifiez l'environnement d'installation et les conditions d'utilisation.

## Le haut-parleur WiFi ne se connecte pas par Wi-Fi.

- Vérifiez si votre routeur sans fil est allumé.
- Éteignez le routeur, rallumez-le, puis réessayez.
- Le haut-parleur WiFi ne peut pas se connecter si le signal sans fil est trop faible. Placez le routeur plus près du haut-parleur WiFi ou éliminez tout obstacle entre le haut-parleur WiFi et le routeur, dans la mesure du possible.
- Si votre routeur sans fil est nouveau, vous devrez reconfigurer les paramètres réseau du haut-parleur.

## Le haut-parleur WiFi ne s'allume pas automatiquement avec le téléviseur.

- Lorsque vous éteignez le haut-parleur WiFi tout en regardant la télévision, la synchronisation de l'alimentation avec la télévision est désactivée. Éteignez d'abord le téléviseur.

## La fonction AVA n'est pas disponible dans les cas suivants.

- La fonction AVA n'est pas disponible en utilisant la fonctionnalité [Q-Symphony](#).
- La fonction AVA n'est pas disponible lorsque le microphone est éteint.

## Après avoir connecté le téléviseur au haut-parleur WiFi, j'ai modifié le mode du haut-parleur WiFi. Aucun son n'est émis du téléviseur.

- Si vous connectez votre haut-parleur WiFi à un appareil mobile pendant que le haut-parleur WiFi est connecté au téléviseur, le haut-parleur WiFi diffuse du son à partir de l'appareil mobile tout en préservant la connexion au téléviseur. Le son du téléviseur ne sera donc pas diffusé à nulle part.
- Déconnectez l'appareil mobile, et le son du téléviseur sera de nouveau diffusé à partir du haut-parleur WiFi.

## Jeu de groupe n'est pas activé

- Vérifiez si les appareils audio sont des modèles plus récents commercialisés à partir de 2024.
- Vérifiez si l'appareil hôte est connecté à un réseau Wi-Fi en tant que source.
- Assurez-vous que tous les appareils audio sont connectés au même réseau Wi-Fi (à 5 GHz).

# 11 Licence

---



Dolby, Dolby Atmos et le symbole du double D sont des marques déposées de Dolby Laboratories Licensing Corporation. Fabriqué sous licence de Dolby Laboratories.

Œuvres confidentielles non publiées.

Copyright © 2012-2026 Dolby Laboratories. Tous droits réservés.

---



Apple®, AirPlay®, iPad®, iPhone® et Mac® sont des marques commerciales d'Apple Inc. enregistrées aux États-Unis et dans d'autres pays et régions.

---



- Utilisez votre téléphone, tablette ou ordinateur comme télécommande pour Spotify. Visitez le site [spotify.com/connect](https://www.spotify.com/connect) pour plus de détails
  - Le logiciel Spotify est soumis à des licences tierces disponibles ici : <https://www.spotify.com/connect/third-party-licenses>
- 



La mention « Roon Tested » signifie que Samsung et Roon ont collaboré pour vous garantir la meilleure expérience possible lors de l'utilisation conjointe du logiciel Roon et de l'équipement Samsung, afin que vous puissiez profiter de la musique en toute simplicité.

---

[HW-LS7\*H]



Les termes HDMI, HDMI High-Definition Multimedia Interface, la présentation commerciale HDMI et les logos HDMI sont des marques ou des marques déposées de HDMI Licensing Administrator, Inc.

---

## Avis concernant les licences libres

Les sources libres utilisées dans ce produit sont disponibles sur la page Web suivante (<http://opensource.samsung.com>).

---