

LISTA DE VERIFICACIÓN DE LA INSTALACIÓN

6 NIVELACIÓN DE LA LAVADORA

NOTA
Un piso firme y sólido es más necesario para una Carga Frontal que para una Carga Superior. Si su piso es de madera o está en construcción, puede ser que necesite reforzarlo. Las Cargas Frontales tienen mayor revolución que las Cargas Superiores, causando más vibración. Si el piso no es sólido, su lavadora va a vibrar.

NOTA
Antes de instalar la lavadora, retire los objetos extraños del suelo y límpielo. La presencia de polvo, agua, aceite, detergentes, etc., podría producir vibraciones debido al mal contacto de las patas con el suelo.

NOTA
No se recomienda emplear un recogegotas. Podría ocasionar vibraciones por causa de una mala nivelación de la lavadora. Si debe usarse, preste especial atención durante su instalación y asegúrese de que se realiza correctamente.

Para nivelar la lavadora en el suelo, ajuste las patas del modo indicado a continuación.

Comprobación diagonal de la nivelación

Si el suelo no es uniforme, ajuste las patas cuando haga presión sobre las esquinas de la placa superior de la lavadora en diagonal. La lavadora no debería inclinarse en absoluto. (Haga esta comprobación en ambas direcciones.) Si la lavadora se balancea cuando se hace presión en la placa superior de forma diagonal, ajuste las patas con la llave suministrada.

Asegúrese de que las cuatro patas estén estables y bien apoyadas en el suelo. A continuación, revise si la lavadora está perfectamente nivelada. (Use un nivel.)

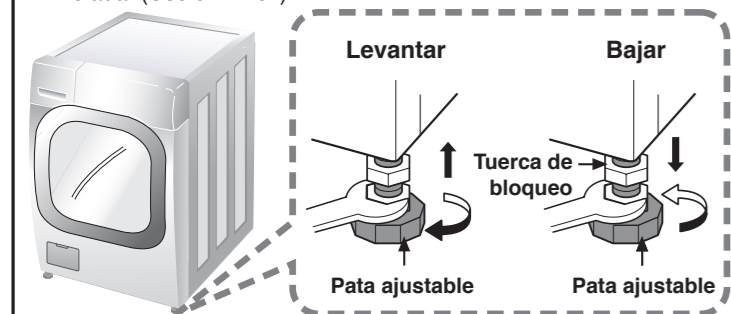

NOTA
Para nivelar la lavadora, no extienda las patas más de lo necesario. Cuando más extendidas estén las patas, mayor será la vibración de la lavadora.

Después de nivelar la lavadora, apriete las tuercas de bloqueo hacia la base de la lavadora con ayuda de la llave. Se deben apretar las cuatro tuercas de bloqueo.

Es crítico que ajuste las patas correctamente. Esto debe hacerse mientras la lavadora esté girando con una carga. Inicie el lavado con una prueba de lavado para asegurarse que está bien nivelada. Cargue aproximadamente 6 libras de ropa en la lavadora. Luego presione ENCENDIDO (⏻ o ⏻), ENJUAGUE+GIRO e INICIAR/PAUSA (⏻), en ese orden. Cuando la lavadora esté girando a su mayor velocidad verifique si está estable. Si no, ajuste nuevamente las patas. Use la llave (abastecida) para ajustar las patas hasta que no haya vibración. Luego asegure los tornillos para evitar cambios en el nuevo ajuste.

INSTALACIÓN de almohadillas antideslizantes

- 1 Limpie el piso donde están situados los pies frontales bajo la lavadora. Asegúrese de que el piso esté limpio, seco y libre de impurezas y aceites para que las almohadillas antideslizantes se adhieran al mismo correctamente.
- 2 Instale la lavadora según el procedimiento habitual y ajuste los pies de nivelación para reducir al mínimo la vibración. Si es necesario desplazar la máquina para instalar las almohadillas, marque el emplazamiento de los pies frontales para situarlas correctamente.
- 3 Retire la hoja de protección de una almohadilla antideslizante, incline la máquina hacia atrás para levantar los pies o desplace la máquina hacia un lado y adhiera la almohadilla al piso para que los pies frontales descansen sobre la superficie rugosa de la almohadilla una vez instaladas. NO fije las almohadillas a la base de los pies.
- 4 Vuelva a chequear el ajuste del pie para reducir al mínimo la vibración, una vez que la máquina y las almohadillas estén en su lugar.

Almohadillas antideslizantes * Coloque las almohadillas bajo ambos pies frontales

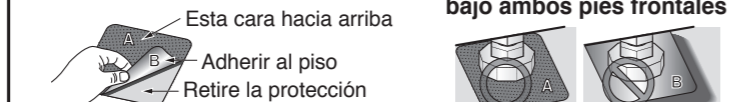

INSTALACION DEL PEDESTAL

Si se instala el PEDESTAL debajo de la lavadora, también es necesario nivelar las patas del pedestal del mismo modo que con la lavadora. Las patas de la lavadora deberán nivelarse sobre el pedestal y la extensión de las patas de la lavadora deberá ser mínima. Si los tornillos no se instalan de manera adecuada, es posible que se produzcan ruidos y vibraciones. Mueva el electrodomestico hacia la ubicación deseada.

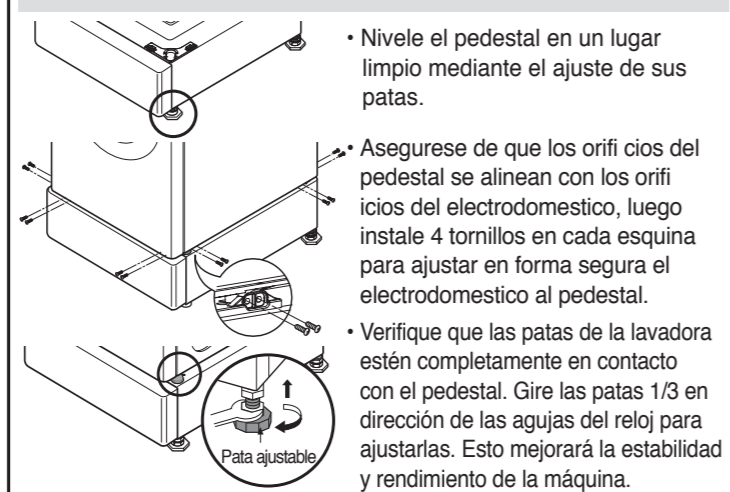

7 COMPROBACIONES FINALES

Utilice esta lista de comprobación para asegurarse de que ha realizado todos los pasos de la instalación. Si no está seguro de alguno de los pasos de la instalación, consulte la sección de instalación del manual del propietario suministrado con la lavadora.

✓	PASO DE INSTALACIÓN
✓	1 – RETIRAR EL MATERIAL DE EMBALAJE
✓	2 – EXTRAER LOS PERNOS DE EMBALAJE
✓	3 – CONECTAR LAS MANGUERAS DE AGUA
✓	4 – CONECTAR LA MANGUERA DE DRENAJE
✓	5 – CONECTAR EL CABLE DE CORRIENTE
✓	6 – NIVELAR LA LAVADORA

Su nueva lavadora estará lista para ser utilizada una vez que haya realizado estos seis pasos.

* Pruebe que la lavadora funcione apropiadamente haciéndola funcionar un ciclo completo.

* Consulte su Manual del Propietario para obtener más detalles.

* Consérvelo para futuras referencias.

INSTALLATION CHECKLIST

1 REMOVE PACKING MATERIAL

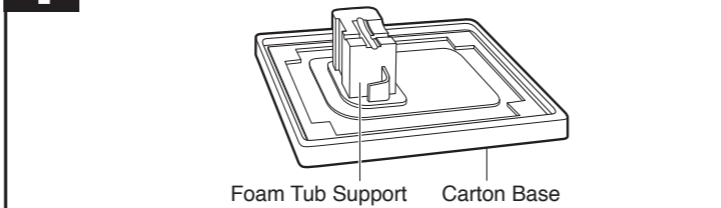

Cut the straps on the carton and lift the carton off the washer. Remove the washer from the carton base and be sure that the foam tub support remains with the base. If the support gets caught under the washer, it can cause noise and vibration.

WARNING
Packing materials can be dangerous to children! Keep all packing materials (carton box, foam, vinyl bag, etc.) out of the reach of children.

NOTE
After unpacking the washer and moving it to its final location, check the rubber bottoms of the leveling legs to make sure they are clean and undamaged. Dirty or damaged feet can contribute to excess noise and vibration.

Check the washer tub for all of the components shown here.

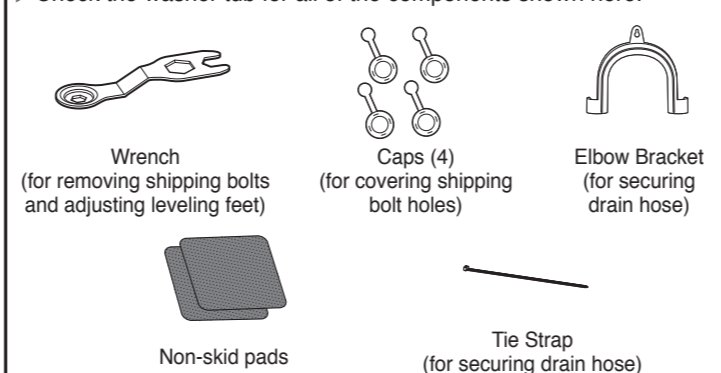

2 REMOVE SHIPPING BOLTS

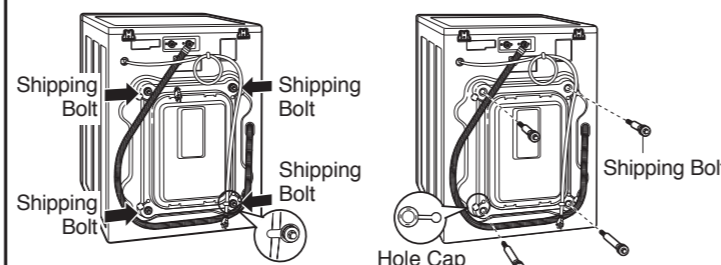
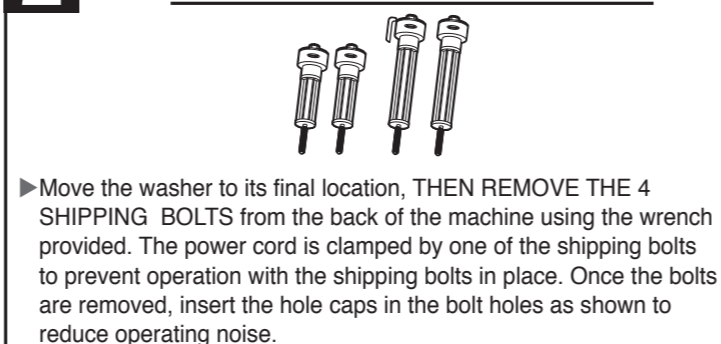

CAUTION
Failure to remove the 4 shipping bolts can cause severe vibration and noise during operation, will damage the washer and can cause property damage.

NOTE
Save the 4 shipping bolts and the wrench for future use. To prevent damage to the washer if it must be moved, reinstall the shipping bolts before transporting the washer.

3 CONNECT WATER HOSES

Connect the water supply hoses to the HOT and COLD water faucets tightly by hand and then tighten another 2/3 turn with pliers. Turn on the water faucets and check for leaks.

NOTE
To ensure sufficient clearance for water lines, allow minimum clearances of at least 4 inches (10 cm) behind the washer.

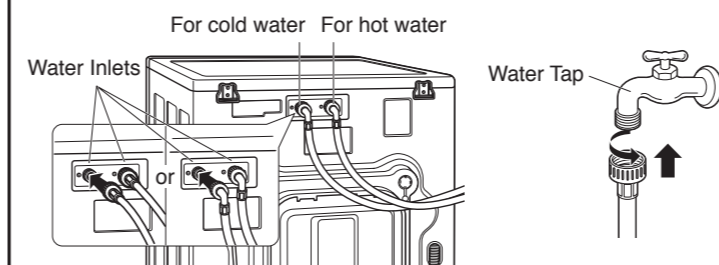

NOTE
The water pressure should be between 20 ~ 120 psi (138 - 827 kPa) when the taps are turned on. If the water pressure is high, water hammering noise can occur when the valves are turned on/off. This is not product defect and a pressure regulator valve must be installed.

4 CONNECT DRAIN HOSE

NOTE
Before installing the drain hose, clean the inside of standpipe with liquid chlorine bleach

Secure the drain hose so it cannot break away and cause flooding and damage. Never extend the drain hose more than 4 inches (10 cm) beyond the end of the elbow bracket.

NOTE
If the drain hose is extended more than 4 inches (10 cm) beyond the end of the elbow bracket, mold, or microorganisms could spread to the inside of the washer.

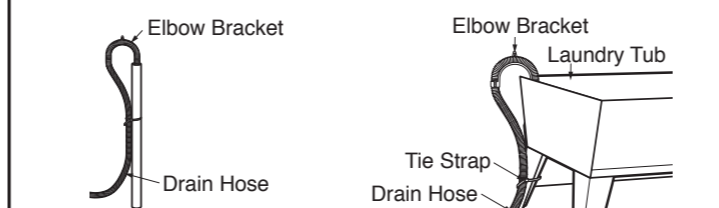
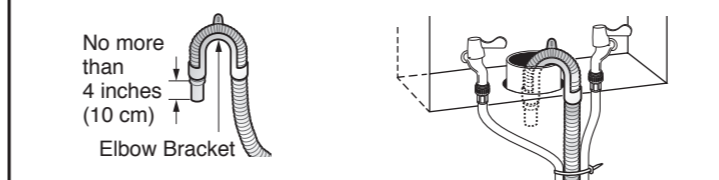

NOTE
The drain hose installed in standpipe without the elbow bracket and a snug hose fit could occur siphonage during operation.

5 CONNECT POWER CORD

Plug the power cord securely into a properly grounded 120 VAC/60 Hz 3-prong outlet which is protected by a 15-amp fuse or circuit breaker.

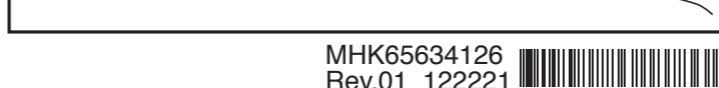

INSTALLATION CHECKLIST

6 LEVEL WASHER

NOTE
A firm, solid floor is even more critical to a front-loading washer than to a top-loader. If your floor is wooden and / or frame construction, you may need to reinforce it. Front-loaders have substantially faster spin speeds than top-loaders, causing greater vibration. If the floor is not solid, your washer will vibrate.

NOTE
Before installing the washer, remove foreign objects on the floor clean the floor. Dust, water, oil, detergent and so on could cause vibration due to poor contact of legs with floor.

NOTE
If a drip pan must be used, take extra care to follow the instructions provided with the drip pan and make sure the leveling feet are adjusted for firm and even contact with the pan. Use of drip pans and failure to properly level the machine may result in increased vibration and noise during operation.

To level the washer on the floor, adjust the legs as follows.

Diagonal Leveling Check

If the floor is not even, adjust the legs when pushing down the edges of the washer top plate diagonally, the washer should not move up and down at all. (Please check both directions.) If the washer rocks when pushing the top plate diagonally, adjust the legs with the included wrench.

Make sure that all four legs are stable and resting on the floor firmly. Then check that the washer is perfectly leveled. (Use a level.)

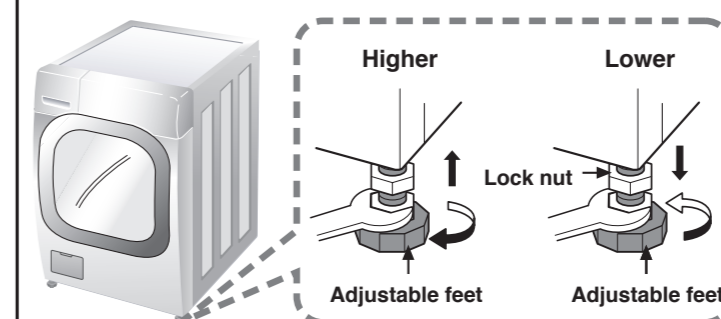

NOTE
Do not extend the legs more than necessary to level the washer. The more the legs are extended, the more the washer will vibrate.

After the washer is leveled, tighten the lock nuts up toward the base of the washer using the wrench. All four lock nuts should be tightened.

It is critical to adjust the legs perfectly. The final leveling check must be done while the washer is spinning with a real load. Run the washer with a test load to make certain your washer is properly leveled. Put approximately 6 pounds (or approx. 3 kg) of laundry in the washer tub. Then, press POWER(⏻ or ⏻), RINSE+SPIN, and START/PAUSE(⏻), in that order. When the machine spins at high speed, verify that it is stable. If not, adjust the legs accordingly. Use the supplied wrench to adjust the legs until there is no vibration. Then tighten the lock nuts to prevent further adjustment.

INSTALLATION of Non-skid pads

- 1 Clean the floor under the washer where the front feet will be located. Make sure the floor is clean, dry and free of dirt and oils so the non-skid pads will stick properly to the floor.
- 2 Install the washer in the normal manner and adjust the leveling feet for minimum vibration. If the machine must be moved to install the pads, mark the location of the front feet so the pads can be properly located.
- 3 Peel the backing sheet from one non-skid pad, then tip the machine back to lift the feet or move the machine aside and stick the pad to the floor so the front feet will rest on the rough surface of the pad when installed. Do NOT attach the pads to the bottom of the feet.
- 4 Recheck the foot adjustment for minimum vibration once the machine and pads are in place.

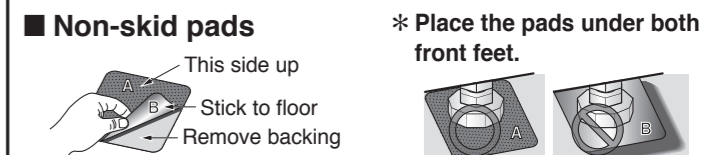

PEDESTAL INSTALLATION

If the PEDESTAL is installed under the washer, the legs of pedestal should also be leveled as the same way of washer leveling. The legs of washer should be leveled on the pedestal and the leg extension of the washer should be minimized. If ALL of the screws are not used and installed properly, noise and vibration may occur.

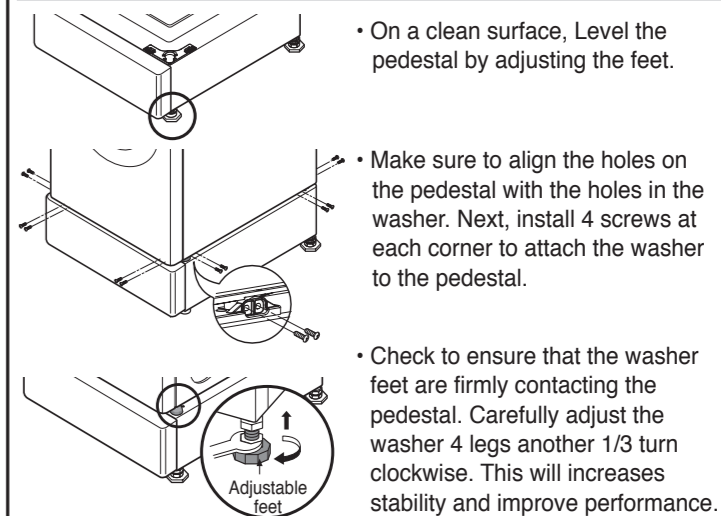

7 FINAL CHECKS

Use the following checklist to make sure you have completed all of the installation steps. If you are unsure of any of the installation steps, please refer to the installation section of the owner's manual included with the washer.

✓	INSTALLATION STEP
✓	1 – REMOVE PACKING MATERIAL
✓	2 – REMOVE SHIPPING BOLTS
✓	3 – CONNECT WATER HOSES
✓	4 – CONNECT DRAIN HOSE
✓	5 – CONNECT POWER CORD
✓	6 – LEVEL WASHER

Once you have completed all six steps, your new washer is ready to use.

* Test for proper operation by running the washer through a complete cycle.

* Please consult your Owner's Manual for more details.

* Retain it for future reference.

LISTA DE VERIFICACIÓN DE LA INSTALACIÓN

1 RETIRAR EL MATERIAL DE EMBALAJE

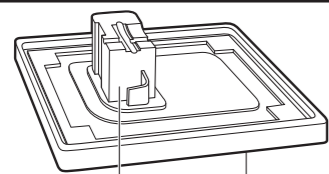

Soporte de base de espuma Base de cartón

Corte las cintas que rodean el cartón u levante el cartón de la lavadora. Retire la lavadora de la base de cartón y asegúrese de que el soporte de base de espuma se quede en la base. Si el soporte queda atrapado bajo la lavadora, podría producir ruidos y vibraciones.

ADVERTENCIA

El material de embalaje podría resultar peligroso para los niños. Mantenga todos los elementos de embalaje (caja de cartón, espuma, bolsa de plástico, etc.) fuera del alcance de los niños.

NOTA

Tras desembalar la lavadora y moverla hasta su ubicación final, revise las partes de goma de las patas niveladoras para asegurarse de que están limpias y que no presentan daños. Una pata sucia o estropeada podría generar un ruido o vibración excesivos.

Compruebe que todos los componentes que aquí se muestran se incluyen en la base de la lavadora

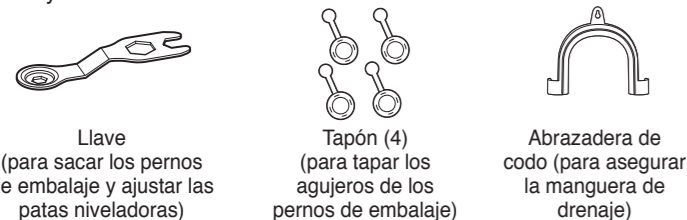

Llave (para sacar los pernos de embalaje y ajustar las patas niveladoras) Alfombrillas antideslizantes (para fijar la manguera de drenaje)

2 EXTRACCIÓN DE LOS PERNOS DE EMBALAJE

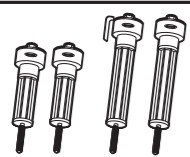

Coloque la lavadora en su ubicación final y, A CONTINUACIÓN, RETIRE LOS 4 PERNOS DE EMBALAJE de la parte posterior de la máquina con ayuda de la llave suministrada. El cable de corriente está sujeto por uno de los pernos de embalaje para evitar poner en marcha la máquina sin haber retirado antes los pernos. Una vez retirados los pernos, inserte los tapones en los agujeros de los pernos (véase la ilustración) para reducir el ruido cuando se ponga en marcha la lavadora.

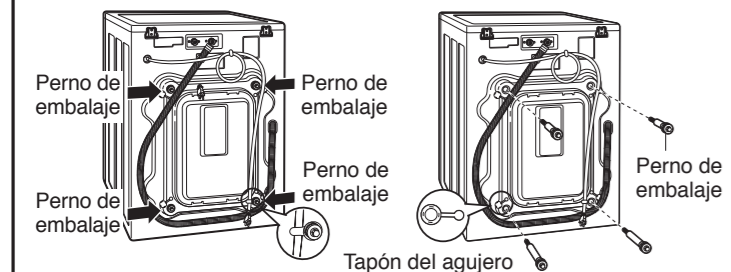

Perno de embalaje Tapón del agujero

PRECAUCIÓN

Si no se extraen los 4 pernos de embalaje, se pueden producir ruidos y vibraciones excesivos durante el funcionamiento de la lavadora, una avería y daños materiales.

NOTA

Guarde los 4 pernos de embalaje y la llave para su uso en el futuro. Para evitar daños en la lavadora durante su traslado, vuelva a colocar los pernos de embalaje antes de transportarla.

3 MANGUERAS DE SUMINISTRO DE AGUA

Conecte las tuberías de agua a las llaves de paso de agua caliente y fría y apriete las conexiones con la mano. A continuación, utilice unos alicates para apretarlas otro 2/3 de vuelta. Abra las llaves de paso del agua y revise si hay fugas.

NOTA

Asegúrese de que hay espacio suficiente para las mangueras de agua, dejando un espacio mínimo de 4 pulgadas (10 cm) detrás de la lavadora.

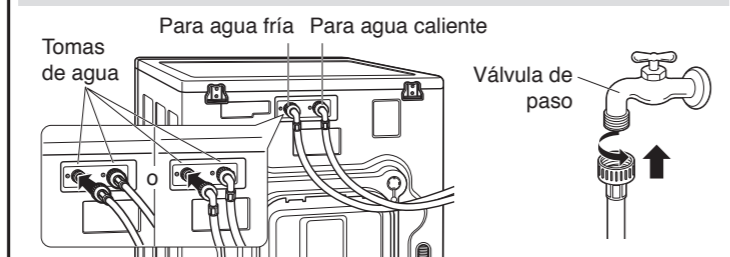

NOTA

Cuando las llaves de paso están abiertas, la presión del agua debería situarse entre 20 ~ 120 psi (138 - 827 kPA). Si la presión del agua es alta, se puede producir ruido por el golpeteo del agua al abrir y cerrar las válvulas. No se trata de un defecto del producto, y se deberá instalar una válvula de regulación de la presión.

4 MANGUERA DE DRENAJE

NOTA

Antes de instalar la manguera de drenaje, limpie el interior del tubo vertical con lejía de cloro.

Asegure el extremo de salida para evitar que se suelte accidentalmente y ocasione una inundación ó daños. No extienda la manguera de desagüe a más de 4 pulgadas (10 cm) del extremo del codo.

NOTA

Si la tubería de drenaje se extiende más de 4 pulgadas (10 cm) después del final de la abrazadera de codo, se podrían acumular moho o microorganismos en el interior de la lavadora.

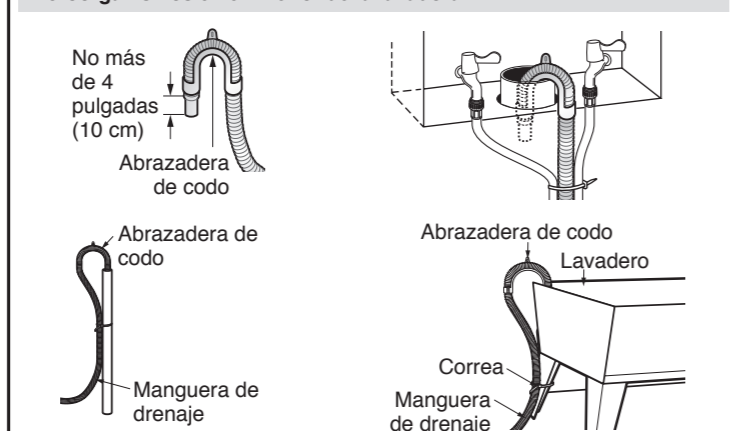

NOTA

Si no se utiliza la abrazadera de codo y un adaptador de sellado en las mangueras de drenaje cuando se instalan en el tubo vertical, se podría producir un sifonaje durante el funcionamiento de la lavadora.

5 SUMINISTRO ELÉCTRICO

Enchufe correctamente el cable de alimentación a una toma de corriente de tres patillas de 120 V de CA/60 Hz con conexión a tierra, la cual deberá estar protegida con un fusible de 15 amperios o mediante un interruptor diferencial.

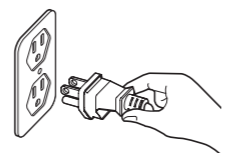

LISTE DE VÉRIFICATION DE L'INSTALLATION

1 RETRAIT DE L'EMBALLAGE

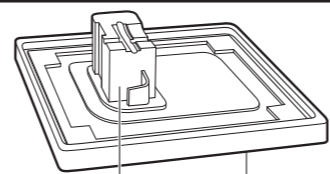

Support de la cuve en mousse Base en carton

Coupez les bandes de cerclage du carton et ôtez-le du lave-linge. Retirez le lave-linge de la base en carton en veillant à ce que le support de la cuve en mousse reste sur la base. Si le support se trouve pris sous le lave-linge, il peut provoquer du bruit et des vibrations.

AVERTISSEMENT

Les emballages peuvent être source de danger pour les enfants! Conservez tous les emballages (carton, mousse, sac en vinyle, etc.) hors de portée des enfants.

REMARQUE

Une fois le lave-linge déballé et installé à son emplacement final, vérifiez que la base en caoutchouc des pieds de mise à niveau est propre et en bon état. Si les pieds sont sales ou endommagés, ils peuvent provoquer du bruit et des vibrations.

Vérifiez que la cuve du lave-linge contient tous les accessoires ci-dessous.

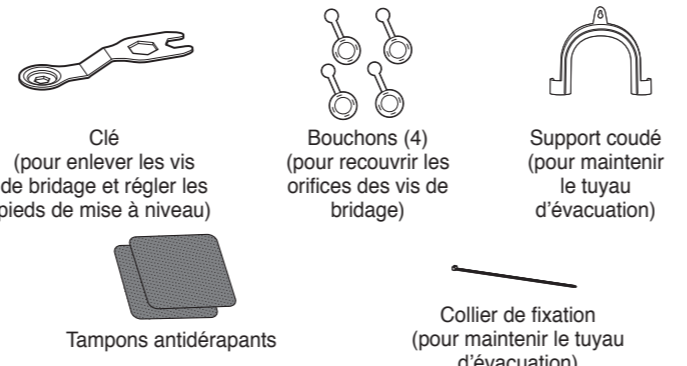

2 RETRAIT DES VIS DE BRIDAGE

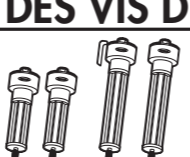

Installez le lave-linge à son emplacement final, PUIS, à l'aide de la clé fournie, ÔTEZ LES 4 VIS DE BRIDAGE situées à l'arrière du lave-linge. Afin d'empêcher tout fonctionnement lorsque les vis sont installées, le cordon d'alimentation est bloqué par l'une d'elles. Une fois les vis enlevées, insérez les bouchons dans les orifices des vis comme illustré ci-dessous afin de réduire le bruit pendant l'utilisation.

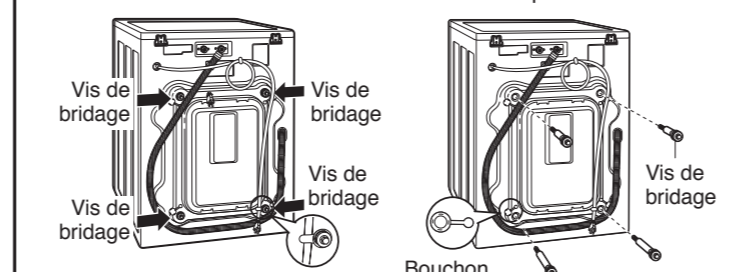

ATTENTION

Si vous ne retirez pas les 4 vis de bridage, elles risquent de provoquer d'importantes vibrations et du bruit pendant l'utilisation, d'endommager le lave-linge et d'entraîner des dégâts matériels.

REMARQUE

Conservez les 4 vis de bridage et la clé pour un usage futur. Si le lave-linge doit être déplacé, remettez préalablement en place les vis de bridage pour éviter de l'endommager.

3 TUYAUX D'ARRIVÉE D'EAU

Raccordez les tuyaux d'arrivée d'eau aux robinets d'eau CHAUDE et FROIDE en vissant d'abord fermement à la main, puis en serrant encore 2/3 de tour avec une pince. Ouvrez les robinets et vérifiez la présence éventuelle de fuites.

REMARQUE

Laissez un espace d'au moins 10 cm (4 pouces) derrière le lave-linge pour qu'il y ait suffisamment de place pour les tuyaux.

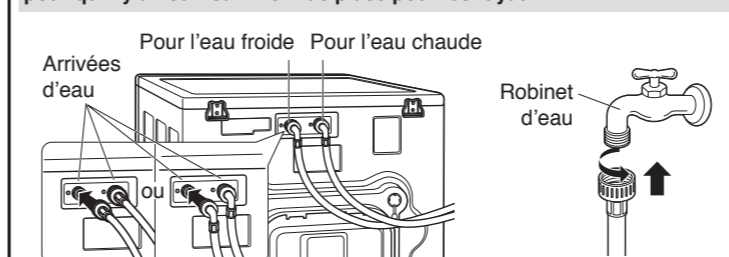

REMARQUE

Quand les robinets sont ouverts, la pression de l'eau doit être de 20 à 120 psi (138 à 827 kPA). Si la pression est trop élevée, vous risquez d'entendre un bruit de martèlement lors de l'ouverture ou la fermeture des robinets. Ceci ne signifie pas que le lave-linge est défectueux, mais qu'une soupape de régulation de pression doit être installée.

4 TUYAU D'ÉVACUATION

REMARQUE

Avant d'installer le tuyau d'évacuation, nettoyez l'intérieur de la conduite d'évacuation avec un liquide de blanchiment chloré.

Le fixer de façon sécuritaire afin qu'il ne puisse se défaire et causer une inondation ou des dommages. N'étendez jamais le tuyau d'évacuation plus de 10 cm (4 pouces) au-delà de l'extrémité du coudé.

REMARQUE

Si le tuyau d'évacuation dépasse de plus de 10 cm (4 pouces) l'extrémité du support coudé, de la moisissure ou des microorganismes peuvent se développer à l'intérieur du lave-linge.

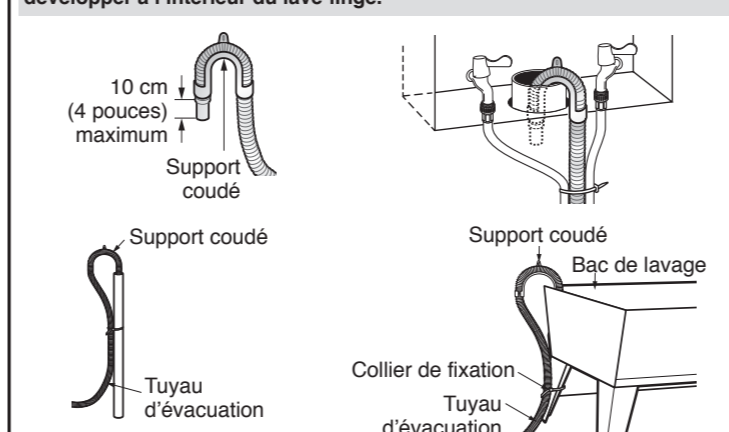

REMARQUE

Si les tuyaux d'évacuation sont installés dans la conduite d'évacuation d'eau sans support coudé ni ajustement serré, un effet de siphonage peut se produire pendant l'utilisation.

5 ALIMENTATION ÉLECTRIQUE

Branchez le cordon d'alimentation dans une prise à 3 broches correctement mise à la terre de 120 VCA/60 Hz, protégée par un fusible ou un disjoncteur 15 ampères.

LISTE DE VÉRIFICATION DE L'INSTALLATION

6 MISE À NIVEAU DU LAVE-LINGE

REMARQUE

Un plancher robuste et solide est essentiel pour une laveuse à chargement frontal qu'un modèle à chargement sur le dessus. Si le plancher est en bois et/ou autre construction, il faudra le renforcer. La laveuse à chargement frontal effectue un essorage beaucoup plus rapide que les autres appareils, causant ainsi plus de vibrations. Si le plancher n'est pas robuste, la laveuse peut vibrer.

REMARQUE

Avant d'installer le lave-linge, enlevez tous les objets se trouvant sur le sol et nettoyez-le. La présence de poussière, d'eau, d'huile, de détergent ou autre peut provoquer des vibrations dues à un mauvais contact des pieds avec le sol.

REMARQUE

L'utilisation d'une cuvette est déconseillée. Elle pourrait empêcher la mise à niveau du lave-linge et donc provoquer des vibrations. Si vous devez l'utiliser, veillez à l'installer correctement.

Placez le lave-linge à niveau sur le sol, réglez les pieds comme suit.

Vérification de la mise à niveau diagonale
Si le sol n'est pas régulier, réglez les pieds en appuyant en diagonale sur les angles supérieurs du lave-linge. Celui-ci doit rester parfaitement stable. (Vérifiez bien dans les deux directions diagonales.)
Si le lave-linge bascule lorsque vous appuyez en diagonale sur les angles supérieurs, réglez les pieds à l'aide de la clé fournie.

Assurez-vous que les quatre pieds sont stables et reposent bien sur le sol. Vérifiez ensuite que le lave-linge est parfaitement à niveau. (Servez-vous d'un niveau à bulle.)

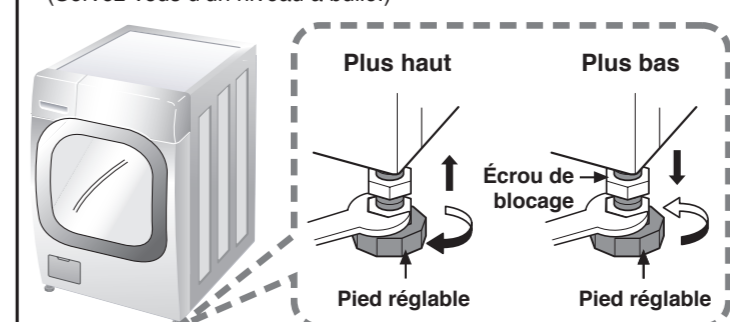

REMARQUE

Ne déployez pas les pieds plus que nécessaire pour mettre le lave-linge à niveau. Plus les pieds sont déployés, plus le lave-linge vibre.

Une fois que le lave-linge est à niveau, serrez les écrous de blocage à la base du lave-linge à l'aide de la clé. Les quatre écrous de blocage doivent tous être serrés.

Il est essentiel que les pieds soient bien réglés. Ceci doit être fait pendant que la laveuse essore avec une charge. Effectuer un test de la laveuse pour s'assurer qu'elle est mise de niveau de façon appropriée. Mettre environ 6 lb de vêtements dans l'appareil. Presser POWER(Ⓞ) ou (Ⓞ) alimentation), RINSE+SPIN(rinçage + essorage) et START/PAUSE (⏸) marche/pause), dans cet ordre. Lorsque l'appareil essore à haute vitesse, s'assurer que la laveuse est stable. Sinon, régler les pieds de façon appropriée. Utiliser la clé (fournie) pour régler les pieds jusqu'à ce qu'il n'y ait plus de vibration. Ensuite serrer les écrous de verrouillage pour empêcher tout autre changement.

INSTALLATION des patins antidérapants

Nettoyez le sol sous la machine à l'endroit où les pieds avant seront situés. Vérifiez que le sol est propre, sec et exempt de poussière ni corps gras afin que les patins antidérapants adhèrent correctement au sol.
Installez la machine normalement et réglez les pieds pour que les vibrations soient minimales. Si la machine doit être déplacée pour installer les patins, marquez l'emplacement des pieds avant afin de situer les patins correctement.
Décollez la feuille de protection de l'un des patins antidérapants, inclinez la machine vers l'arrière pour soulever les pieds ou déplacez la machine sur le côté, et collez le patin au sol de manière à ce que les pieds avant reposent sur la surface dure du patin. Ne collez PAS les patins sous les pieds.
Vérifiez à nouveau le réglage des pieds pour un minimum de vibrations une fois les patins et la machine en place.

Patins antidérapants

Ce côté vers le haut
Coller au sol
Retirer la protection

INSTALLATION DU SOCLE

Si vous installez le socle sous le lave-linge, vous devez également mettre ses pieds à niveau de la même façon que pour le lave-linge. Les pieds du lave-linge doivent être mis à niveau sur le socle et leur déploiement doit être minime. Si les supports ne sont pas correctement installés, vous pourriez entendre du bruit et sentir des vibrations.

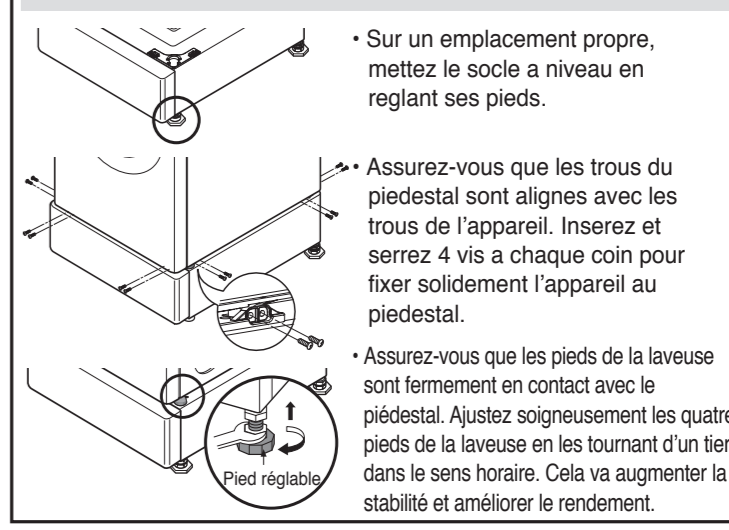

7 VÉRIFICATIONS FINALES

À l'aide de la liste ci-dessous, vérifiez que vous avez suivi toutes les étapes d'installation. Si vous avez un doute sur l'une des étapes d'installation, reportez-vous à la section "Installation" du manuel d'utilisation livré avec le lave-linge.

ÉTAPE D'INSTALLATION
1 - RETRAIT DE L'EMBALLAGE
2 - RETRAIT DES VIS DE BRIDAGE
3 - RACCORDEMENT DES TUYAUX D'ARRIVÉE D'EAU
4 - RACCORDEMENT DU TUYAU D'ÉVACUATION
5 - BRANCHEMENT DU CORDON D'ALIMENTATION ÉLECTRIQUE
6 - MISE À NIVEAU DU LAVE-LINGE

Une fois ces six étapes accomplies, vous pouvez utiliser votre nouveau lave-linge.

Vérifier le bon fonctionnement de la machine en lui faisant faire un cycle complet.
Veuillez consulter votre manuel de propriétaire pour plus de détails.
Conserver à des fins de références.