



**BOSCH**

**Register** your  
appliance and join  
the Bosch  
family of perks:  
[bosch-home.com/us/  
mybosch](https://bosch-home.com/us/mybosch)



# Cocina independiente

HIS8655U

HIS8655C

[es-mx] Manual del usuario

## Tabla de contenidos

### 1 INSTRUCCIONES DE SEGURIDAD

<b>IMPORTANTES.....</b>	<b>3</b>
1.1 Definiciones de seguridad .....	3
1.2 Información general .....	3
1.3 Uso previsto .....	3
1.4 Restricciones relativas a grupos de usuarios .....	3
1.5 Instalación y mantenimiento correctos .....	3
1.6 Uso seguro .....	5
1.7 Seguridad infantil .....	9
1.8 Función de limpieza .....	9
1.9 Interferencia electromagnética .....	9
1.10 Advertencias en virtud de la Proposición 65 del estado de California .....	10
<b>2 Evitar daños materiales.....</b>	<b>11</b>
2.1 Prevenir daños en la cavidad del horno .....	11
2.2 Prevención de daños en la placa de cocción .....	11
<b>3 Protección del medio ambiente y ahorro .....</b>	<b>12</b>
3.1 Consejos para la eliminación del embalaje .....	12
3.2 Ahorro de energía al utilizar el horno .....	12
3.3 Ahorro de energía al utilizar la placa de cocción .....	12
<b>4 Familiarizándose con el aparato.....</b>	<b>14</b>
4.1 Aparato .....	14
4.2 Paneles de control .....	16
<b>5 Accesorios .....</b>	<b>18</b>
5.1 Accesorios adicionales.....	18
5.2 Colocar el juego de raíles telescópicos .....	18
5.3 Introducir las rejillas .....	18
<b>6 Antes del primer uso .....</b>	<b>20</b>
6.1 Ajustar la hora.....	20
6.2 Limpieza del aparato antes de su primer uso .....	20
6.3 Limpieza de los accesorios .....	21
<b>7 Funcionamiento de la placa de cocción.....</b>	<b>21</b>
7.1 Ajuste del nivel de potencia.....	21
7.2 Apagar la zona de cocción .....	21
7.3 Indicador de calor residual .....	21
7.4 CombiZone .....	21
7.5 Zona calentadora .....	22
7.6 SpeedBoost® .....	23
7.7 Bloqueo del panel .....	23
7.8 Limitación temporal automática.....	23
7.9 Gestión de energía.....	23
7.10 Cocción por inducción .....	23
<b>8 Funcionamiento del horno .....</b>	<b>25</b>
8.1 Encendido del horno .....	25
8.2 Opciones de ajuste de hora .....	25
8.3 Termosonda para carne .....	26
8.4 Modo Sabbath.....	27
8.5 Bloqueo del panel .....	27

8.6 Sacar el máximo partido al horno .....	27
8.7 Ajustes básicos del horno.....	30
<b>9 Limpieza y cuidados .....</b>	<b>31</b>
9.1 Limpieza y mantenimiento de la placa de cocción ...	31
9.2 Limpieza y mantenimiento del horno .....	33
<b>10 Tablas de cocción .....</b>	<b>38</b>
10.1 Alimentos horneados/entradas .....	38
10.2 Carnes .....	41
<b>11 Solucionar pequeñas averías.....</b>	<b>45</b>
<b>12 Eliminación .....</b>	<b>46</b>
12.1 Eliminación de los aparatos usados .....	46
<b>13 Servicio de atención al cliente .....</b>	<b>46</b>
13.1 Número de modelo (E-Nr.) y número de fabricación (FD).....	46
13.2 Ubicación de la placa de características del aparato.....	46
<b>14 DECLARACIÓN DE GARANTÍA LIMITADA DEL PRODUCTO.....</b>	<b>47</b>
14.1 Qué cubre esta garantía y a quiénes se aplica.....	47
14.2 Plazo de vigencia de la garantía.....	47
14.3 Reparación/Reemplazo como único recurso .....	47
14.4 Producto fuera de garantía .....	48
14.5 Exclusiones de la garantía .....	48
14.6 Obtener el servicio técnico de la garantía.....	49
14.7 Información del producto .....	49



# INSTRUCCIONES DE SEGURIDAD IMPORTANTES

## LEA Y CONSERVE ESTAS INSTRUCCIONES

Leer atentamente todas las instrucciones antes de proceder con el uso del aparato. Para reducir el riesgo de incendio, descarga eléctrica y lesiones personales al utilizar el aparato, se deben tomar precauciones de seguridad básicas, incluidas las que se detallan en las siguientes instrucciones de seguridad.

### 1.1 Definiciones de seguridad

Aquí puede encontrar explicaciones de las palabras de señal de seguridad utilizadas en este manual.

#### ADVERTENCIA

Esto indica que pueden producirse la muerte o heridas graves si no se cumple con esta advertencia.

#### PRECAUCIÓN

Esto indica que pueden producirse heridas leves o moderadas si no se cumple con esta advertencia.

#### AVISO:

Esto indica que pueden producirse daños en el aparato o en los bienes si no se cumple con este aviso.

**Nota:** Esto alerta sobre información o sugerencias importantes.

### 1.2 Información general

Esta sección ofrece información general sobre el presente manual.

- Leer detenidamente el presente manual.
- Tener en cuenta los avisos y las instrucciones de seguridad.
- Conservar el manual y la información del producto en un lugar seguro para futuras referencias o para el siguiente propietario.
- Comprobar posibles daños en el aparato una vez desembalado. No conectar el aparato si este ha sufrido algún daño durante el transporte.

### 1.3 Uso previsto

Solo un electricista calificado puede conectar los aparatos sin los enchufes. El fabricante no es responsable de los daños que pueda causar una conexión incorrecta. Véase la declaración de garantía limitada del producto → *Página 47.*

Utilizar solo este aparato:

- para preparar bebidas y comidas.

- bajo la supervisión de una persona. Supervisar continuamente procesos de cocción breves.
- en el uso doméstico privado y en espacios cerrados del entorno doméstico.

No utilizar el aparato para:

- en embarcaciones o vehículos.
- como calefactor.
- Este aparato no está diseñado para su manejo con temporizadores o un controles remotos externos.

### 1.4 Restricciones relativas a grupos de usuarios

Este aparato no está diseñado para ser utilizado por personas (incluidos niños) con capacidades físicas, sensoriales o mentales reducidas, o falta de experiencia y conocimiento, a menos que sean supervisados o instruidos acerca del uso del aparato por una persona responsable de su seguridad.

Cuando los niños tienen la edad adecuada para utilizar el electrodoméstico, es responsabilidad de los padres o tutores legales asegurarse de que reciban las instrucciones sobre prácticas seguras por parte de personas calificadas.

Se debe vigilar a los niños para asegurarse de que no jueguen con el aparato.

No dejar que los niños jueguen con el aparato.

### 1.5 Instalación y mantenimiento correctos

#### ADVERTENCIA

¡PELIGRO DE VUELCO! Un adulto o un niño puede hacer que la estufa vuelque y estar así en peligro de muerte.



- ▶ Montar el dispositivo antivuelco en la estructura o la estufa.
- ▶ Comprobar que el dispositivo antivuelco esté montado y fijado correctamente.
- ▶ Fijar la estufa con el dispositivo antivuelco. Asegurarse de que el dispositivo antivuelco no se desengancha al mover la estufa.



# INSTRUCCIONES DE SEGURIDAD IMPORTANTES

## LEA Y CONSERVE ESTAS INSTRUCCIONES

- ▶ Volver a fijar el dispositivo antivuelco si se mueve la estufa. No manejar la estufa sin el dispositivo antivuelco colocado y fijado.
- ▶ Para obtener más información, consultar las instrucciones de montaje.
- ▶ Si no se siguen las instrucciones de este manual, pueden producirse muertes o graves quemaduras en niños y adultos.
- ▶ Comprobar que la instalación sea la adecuada y que se use la placa de fijación antivuelco. Inclinar con cuidado el electrodoméstico jalando hacia delante desde la parte de atrás para garantizar que la placa de fijación antivuelco sujete las patas de la estufa evitando así que vuelque. El aparato no debería moverse más de 2.5 cm (1").

### ADVERTENCIA

En caso de funcionamiento erróneo, podría ser necesario desconectar el suministro eléctrico.

- ▶ Hay que solicitar al instalador que le muestre la ubicación del breaker del circuito o del fusible. Marcarla para recordarla más fácilmente.

Para evitar el peligro de descarga eléctrica, antes de realizar cualquier tipo de mantenimiento en el aparato, desconectar el suministro eléctrico en el panel de servicio y bloquear el panel para impedir que se conecte accidentalmente.

Instalación adecuada: una instalación o una puesta a tierra erróneas pueden causar descargas eléctricas.

- ▶ Este aparato debe ser correctamente instalado y puesto a tierra por un técnico calificado.
- ▶ Se debe conectar únicamente a una toma de corriente debidamente conectada a tierra.
- ▶ Para más detalles, consultar las instrucciones de instalación.

Mantenimiento por parte del usuario: No reparar ni modificar parte alguna del aparato a menos que se recomiende específicamente en este manual.

- ▶ Cualquier otra tarea de mantenimiento debe de ser efectuada por un proveedor de servicios de mantenimiento autorizado.

Cuando la puerta está abierta, el enchufe de la luz está energizado si no se desconecta el suministro de alimentación principal.

- ▶ Desconectar la alimentación eléctrica en el panel de servicio antes de cambiar los focos.

### ADVERTENCIA

Asegurarse de que el aparato y las luces estén fríos y de haber desconectado la corriente eléctrica que va al electrodoméstico antes de cambiar los focos. De no hacerlo, se puede producir una descarga eléctrica o quemaduras.

- ▶ Los protectores deben estar en su lugar cuando se utilice el electrodoméstico.
- ▶ Los protectores sirven para proteger el foco de luz y evitar que se rompa.
- ▶ Los protectores están hechos de cristal. Es preciso manipularlos con cuidado para evitar que se rompan. Los cristales rotos pueden causar lesiones.

Si no se siguen las presentes instrucciones para retirar la puerta del horno, existe un riesgo de sufrir lesiones personales o dañar el producto.

- ▶ Asegurarse de que el horno esté frío y de que se haya desconectado el aparato de la corriente eléctrica antes de retirar la puerta. De no hacerlo, se puede producir una descarga eléctrica o quemaduras.
- ▶ La puerta del horno es pesada y algunas de sus partes son frágiles. Usar las dos manos para extraer la puerta del horno.
- ▶ La puerta frontal es de cristal. Es preciso manejarla con cuidado para evitar que se rompa.
- ▶ Agarrar solo el lateral de la puerta del horno. No se debe agarrar por el asa; podría resbalar en la mano y causar daños o lesiones. Si no se agarra la puerta del horno con firmeza y adecuadamente, podrían producirse lesiones personales o daños en el producto.
- ▶ Para evitar lesiones al cerrarse bruscamente la placa de fijación de la bisagra, asegurarse de que las dos palancas estén firmemente colocadas antes de quitar la puerta.
- ▶ No forzar la apertura ni el cierre de la puerta; se podría deteriorar la bisagra y se correría el riesgo de sufrir daños o lesiones.
- ▶ No dejar la puerta extraída sobre objetos afilados o puntiagudos, ya que se podría romper el cristal. Colocarla sobre una superficie plana y suave para que no se caiga.

### ADVERTENCIA

Si el cable de alimentación se ha dañado, debe de ser sustituido por el fabricante, un técnico de servicio autorizado o una persona con calificación similar para evitar riesgos.



# INSTRUCCIONES DE SEGURIDAD IMPORTANTES

## LEA Y CONSERVE ESTAS INSTRUCCIONES

### ADVERTENCIA

La grasa y los aceites pueden prenderse fuego al calentarlos.

- ▶ Mantener el horno sin restos de grasa.

### PRECAUCIÓN

Si se produce algún error, el panel indicador parpadea y emite un bip constante.

- ▶ Desconectar el aparato del suministro eléctrico y llamar a un proveedor de servicio técnico autorizado.

### ADVERTENCIA

Un funcionamiento erróneo puede causar lesiones.

- ▶ No utilizar este aparato si no funciona correctamente o si ha sufrido daños; ponerse en contacto con un profesional autorizado.

## 1.6 Uso seguro

### ADVERTENCIA

Este aparato nuevo ha sido diseñado para ofrecer un uso seguro y confiable si recibe el cuidado adecuado.

- ▶ Leer atentamente todas las instrucciones antes de usarlo. Si se toman estas precauciones, se reducirán los riesgos de quemaduras, descarga eléctrica, incendios y lesiones personales.
- ▶ Al utilizar aparatos de cocina, se deben tomar precauciones de seguridad básicas, incluidas las que se detallan en las páginas siguientes.

### ADVERTENCIA

Al cocinar los alimentos, pueden liberarse pequeñas cantidades de ciertos subproductos, como partículas/hollín. Para reducir la exposición a estas sustancias:

- ▶ Asegurar siempre una ventilación adecuada mediante el uso de un ventilador o campana extractora apropiados, con salida al exterior y/o una ventana abierta.
- ▶ Utilizar la unidad siempre de forma acorde con las instrucciones de este manual.

### ADVERTENCIA

Los materiales calentados en exceso pueden causar incendios o quemaduras y pueden producir humo o vapores potencialmente nocivos.

- ▶ Para evitar el calentamiento en exceso, encender la campana extractora cuando se calienten grasas o se frían a fuego medio o alto.
- ▶ Evitar calentar ollas y sartenes vacías.
- ▶ No deje hervir líquidos en recipientes hasta su evaporación completa.

- ▶ Es preciso evitar que materiales como el papel de aluminio, el plástico, el papel o la tela entren en contacto con un elemento superficial de calentamiento, con una parrilla o con una rejilla.

### ADVERTENCIA

No dejar bajo ninguna circunstancia la placa de cocción desatendida durante su uso. Desatender el cocinado con grasas o aceites en una placa de cocción puede ser peligroso y podría causar un incendio. Los derrames provocan humo y salpicaduras de aceite que pueden incendiarse.

### ADVERTENCIA

Si comenzaran a arder los materiales que están dentro del horno o del cajón calentaplatos, mantener la puerta cerrada.

- ▶ Apagar el aparato y desconectar el circuito en la caja de breakers.

Podría producirse un incendio durante la cocción.

- ▶ Se debe disponer en todo momento de un detector de humo en funcionamiento cerca de la cocina.
- ▶ Se debe tener a mano un extintor de incendios adecuado en un área fácilmente visible y accesible cerca del aparato.

No cubrir NUNCA ninguna ranura, agujero ni conducto de la base del horno, ni tapar una rejilla completa con materiales como, por ejemplo, papel de aluminio;

- ▶ de hacerlo así, quedaría bloqueada la circulación de aire por el horno.
- ▶ Los revestimientos de papel de aluminio también pueden atrapar el calor, lo que genera un riesgo de incendio.

Si la parrilla se encuentra cerca de una ventana, de un ventilador o de un sistema de ventilación forzada, es preciso asegurarse de que los materiales inflamables, como las cortinas y persianas de las ventanas, no puedan pasar por encima o cerca de los quemadores o los elementos de calentamiento; podrían prenderse fuego. Los incendios originados en la cocina pueden propagarse si no se extinguen correctamente.

- ▶ No se debe usar nunca agua para apagar incendios ocasionados al cocinar.

### ADVERTENCIA

PARA REDUCIR EL RIESGO DE INCENDIO POR LA GRASA EN LA ESTUFA

- ▶ No desatender el aparato cuando se cocine a alta temperatura. Los derrames causan humo y se puede prender la grasa derramada. Calentar el aceite lentamente, con temperaturas bajas o medias.



# INSTRUCCIONES DE SEGURIDAD IMPORTANTES

## LEA Y CONSERVE ESTAS INSTRUCCIONES

- ▶ Encender SIEMPRE la campana al cocinar a altas temperaturas o al flambear alimentos (p. ej. crepes Suzette, postres de cereza y licor o ternera flambeada).
- ▶ Limpiar los ventiladores con frecuencia. No debe permitirse que se acumule grasa en el ventilador o el filtro.
- ▶ Utilizar un sartén de tamaño adecuado. Utilizar siempre recipientes apropiados para el tamaño de la superficie. El sistema de ventilación podría absorber las llamas.
- ▶ Siempre que sea posible, evitar el uso del sistema de ventilación si se produce un incendio en la placa de cocción. No obstante, no se debe atravesar el fuego con la mano para intentar apagarlo.

Las asas de los recipientes para cocinar deben estar orientadas hacia el interior y no sobresalir por la superficie de unidades adyacentes.

- ▶ Para reducir el riesgo de quemaduras, la ignición de materiales inflamables o los derrames por un contacto no intencionado con los recipientes para cocinar, el mango de los recipientes para cocinar deben colocarse de manera que apunten hacia el interior y no se extiendan sobre unidades de superficie adyacentes.

Llevar ropa apropiada. No deben utilizarse nunca prendas holgadas ni sueltas (como corbatas, bufandas, joyas o prendas de manga ancha) al utilizar el aparato.

- ▶ Se recomienda recogerse el pelo largo para que no cuelgue suelto.
- ▶ Asegurar todas las prendas sueltas y similares antes de comenzar.

Utilizar recipientes de tamaño adecuado: este aparato está equipado con una o más unidades de superficie de diversos tamaños.

- ▶ Seleccionar recipientes para cocinar que tengan una base plana y que sean lo suficientemente grandes como para cubrir la superficie de la zona de cocción.
- ▶ Si se usan recipientes para cocinar de un tamaño inferior al adecuado, una parte de la zona de cocción quedará expuesta a posibles contactos y podría provocar la ignición de la ropa. Una adecuada relación de los recipientes para cocinar con respecto a la zona de cocción también contribuye a aumentar la eficiencia.

Los alimentos que se derramen pueden provocar humo; los alimentos y aceites podrían prenderse fuego si se dejan con un ajuste de temperatura elevado.

- ▶ Mantener supervisada la placa de cocción en todo momento si se usa un reloj avisador.
- ▶ No dejar que la comida hierva hasta derramarse o se queme.

Si la placa de cocción se apaga automáticamente y deja de estar en uso, podría volver a encenderse accidentalmente más tarde.

- ▶ Apagar el breaker o quitar el fusible en el panel eléctrico.
- ▶ Ponerse en contacto con el Servicio técnico para solicitar asistencia.

### PRECAUCIÓN

Es preciso supervisar el proceso de cocción. Un proceso de cocción corto debe ser supervisado en todo momento.

### ADVERTENCIA

Si el display no funciona cuando uno de las zonas de cocción se está calentando, desconectar el breaker del circuito o retirar el fusible del panel eléctrico;

- ▶ ponerse en contacto con un profesional autorizado.

Para evitar el riesgo de incendio, no colocar ni dejar objetos en las superficies de cocción.

En caso de que se prenda fuego a la ropa o al pelo, es preciso rodar por el suelo inmediatamente para extinguir las llamas.

No usar agua para apagar fuegos causados por grasa.

- ▶ Sofocar el fuego o la llama, o usar un polvo químico o un extintor de espuma.

### PRECAUCIÓN

Las aberturas de ventilación del horno son importantes para la circulación del aire. Si se cubren las aberturas de ventilación, el horno se sobrecalentará. Se puede consultar la ubicación de las aberturas de ventilación en la descripción general del aparato. → *Página 14*

- ▶ No obstruir la abertura de ventilación frontal o la ranura de ventilación trasera del horno.

### ADVERTENCIA

Utilizar solo guantes de cocina secos; los guantes húmedos o mojados sobre las superficies calientes pueden ocasionar quemaduras por vapor.

- ▶ No dejar que los guantes de cocina entren en contacto con resistencias que estén calientes.
- ▶ No usar toallas ni otros paños gruesos.

El aceite caliente puede causar quemaduras y lesiones de extrema gravedad.

- ▶ Usar los ajustes altos de temperatura en la placa de cocción solo cuando sea necesario.
- ▶ Para evitar que forme burbujas y que salpique, calentar el aceite lentamente en un ajuste no superior al medio-alto.
- ▶ No mover nunca un sartén con aceite caliente, sobre todo una freidora profunda. Esperar a que se enfríe.



# INSTRUCCIONES DE SEGURIDAD IMPORTANTES

## LEA Y CONSERVE ESTAS INSTRUCCIONES

Los derrames de alimentos calientes pueden causar quemaduras.

- ▶ Sostener el mango de el sartén al remover o al dar la vuelta a la comida. Esto ayuda a evitar derrames y que el sartén se mueva.

**NO TOCAR LAS UNIDADES DE LA SUPERFICIE NI LAS ZONAS PRÓXIMAS.** Las unidades de la superficie pueden seguir calientes aunque estén oscuras. Las zonas próximas a las unidades pueden estar lo suficientemente calientes como para provocar quemaduras.

- ▶ Durante, y después de usarse, no tocar ni dejar que prendas, agarra ollas u otros materiales inflamables entren en contacto con las unidades de la superficie o con las áreas circundantes hasta que haya transcurrido tiempo suficiente para que se enfríen. Entre estas áreas se incluyen la cubierta y las superficies frente a la cubierta.

### ADVERTENCIA

No colocar nunca en la superficie de la placa de cocción objetos metálicos como cuchillos, tenedores, cucharas o tapaderas, ya que pueden calentarse.

**NO TOCAR LOS ELEMENTOS DE CALENTAMIENTO NI LAS SUPERFICIES INTERIORES DEL HORNO;** los elementos de calentamiento pueden estar calientes aunque estén oscurecidos. Las superficies internas de un horno pueden calentarse lo suficiente como para ocasionar quemaduras.

- ▶ Durante y después de usarse, no se deben tocar los elementos de calentamiento ni las superficies internas del horno, ni dejar que la ropa, los agarra ollas ni ningún otro material inflamable entre en contacto con estos hasta que haya transcurrido el tiempo suficiente para que se enfríen. Otras superficies del aparato pueden calentarse lo suficiente como para ocasionar quemaduras. Estas superficies incluyen las aberturas de ventilación del horno, las superficies cercanas a estas aberturas y las puertas del horno.

Proceder con cuidado al abrir el aparato.

- ▶ Desde una posición a un lateral, abrir la puerta (o el cajón) lenta y levemente para dejar escapar el aire caliente y/o vapor.
- ▶ Mantener la cara lejos de la abertura y asegurarse de que no haya niños ni mascotas cerca de la unidad.
- ▶ Después de que se liberen el aire caliente y/o el vapor, proceder con la cocción.
- ▶ Mantener las puertas cerradas, a menos que sea necesario para cocinar o limpiar.
- ▶ No dejar las puertas abiertas sin vigilancia.

Limpiar la placa de cocción con precaución.

- ▶ Si se usa una esponja o trapo húmedos para secar derrames en una zona de cocción caliente, es preciso hacerlo con cuidado para no quemarse con el vapor.
- ▶ Algunos limpiadores producen emanaciones tóxicas si se aplican en una superficie caliente.
- ▶ No limpiar el aparato cuando aún esté caliente.

### ADVERTENCIA

Es posible que la función de apagado de la detección de sartén no apague la zona de cocción si hay comida derramada u objetos sobre la placa de cocción.

- ▶ Mantener la placa de cocción limpia y no dejar objetos sobre las zonas de cocción.

### PRECAUCIÓN

Tenga cuidado al hornear alimentos con alto contenido de alcohol, como ron, brandy o bourbon. El alcohol se evapora a altas temperaturas. Existe riesgo de incendio: el alcohol, al evaporarse, podría encenderse dentro del horno.

- ▶ Utilice pequeñas cantidades de alcohol y abra la puerta del horno con cuidado.

Las rejillas del horno y las superficies de su cavidad alcanzan temperaturas muy elevadas durante el cocinado.

- ▶ Colocar las rejillas en la posición deseada antes de encender el horno.
- ▶ Utilizar guantes siempre que el horno esté caliente.
- ▶ Si se debe mover una rejilla mientras está caliente el horno, no dejar que los guantes de horno entren en contacto con elementos de calentamiento.
- ▶ Proceder con precaución al extraer las rejillas de la posición inferior para evitar el contacto con la puerta caliente del horno.

### ADVERTENCIA

Evitar reclinarse sobre el electrodoméstico.

- ▶ Ciertas prendas y productos para el pelo pueden contener productos químicos inflamables que podrían prenderse si entran en contacto con unidades de superficies calientes o con elementos de calor y podrían causar quemaduras graves.



# INSTRUCCIONES DE SEGURIDAD IMPORTANTES

## LEA Y CONSERVE ESTAS INSTRUCCIONES

### ADVERTENCIA

Almacenamiento en el interior del aparato o sobre él: el uso de productos químicos corrosivos para el calentamiento o la limpieza podría deteriorar el aparato y causar lesiones personales.

- ▶ No deben guardarse ni usarse en el interior del horno ni tampoco sobre las unidades de superficie o en sus proximidades materiales inflamables, agentes químicos corrosivos, vapores o productos no alimentarios.
- ▶ El aparato está especialmente diseñado para calentar o cocinar alimentos.

Este aparato ha sido diseñado únicamente para un uso doméstico normal. No está aprobado para su uso en exteriores. Véase la declaración de garantía limitada del producto. En caso de duda, contactar con el fabricante.

### ADVERTENCIA

El uso de este aparato para fines distintos de los previstos podría causar incendios o lesiones personales.

- ▶ Utilizar este aparato únicamente para el fin para el cual fue diseñado, según se describe en este manual.
- ▶ NUNCA utilizar los aparatos para calentar un espacio o una habitación. De hacerlo así, el aparato se sobrecalentaría.
- ▶ Nunca utilizar el aparato para almacenar objetos.

### ADVERTENCIA

PARA REDUCIR EL RIESGO DE LESIONES PERSONALES EN CASO DE INCENDIO OCASIONADO POR GRASA EN LA COCINA, SEGUIR ESTAS INDICACIONES.

- ▶ SOFOCAR LAS LLAMAS con una tapa que ajuste correctamente, una charola para galletas u otra bandeja de metal; a continuación, apagar el quemador. ASEGÚRESE DE PREVENIR LAS QUEMADURAS. Si las llamas no se apagan de inmediato, EVACUAR EL ÁREA Y LLAMAR A LOS BOMBEROS.
- ▶ NO LEVANTAR UN SARTÉN EN LLAMAS BAJO NINGÚN CONCEPTO; hay riesgo de sufrir quemaduras.
- ▶ NO UTILIZAR AGUA ni trapos o toallas húmedos: podría producirse una explosión de vapor violenta.
- ▶ Se puede utilizar un extintor SOLAMENTE SI SE CUMPLE LO SIGUIENTE:
  - se conoce a ciencia cierta la disponibilidad de un extintor de la clase ABC y se conoce la forma de utilizarlo;
  - el incendio es pequeño y se limita al área donde se originó;

- se ha avisado a los bomberos;
- es posible combatir el fuego con una vía de escape detrás de usted.

No se deben calentar ni templar envases de alimentos sin abrir. La acumulación de presión podría hacer que explote el envase y provocar lesiones.

Los líquidos atrapados entre la base del recipiente y la placa de cocción pueden generar vapor a presión, que podría provocar que el recipiente salga disparado y cause lesiones.

- ▶ Mantener siempre secas las placas de cocción y las bases de los recipientes.
- Al cocinar al baño maría, la parrilla y el recipiente del cocción pueden quebrarse debido al sobrecalentamiento.
- ▶ El recipiente de cocción en el baño maría no puede entrar en contacto directo con la base del otro recipiente lleno de agua.
  - ▶ Utilizar únicamente recipientes para cocinar resistentes al calor.

El manejo inadecuado de las perillas puede provocar lesiones personales y daños en el aparato.

Las bolsas de cocción o de horneado pueden explotar.

- ▶ Se deben seguir las indicaciones del fabricante al utilizar bolsas de cocción u horneado.

### PRECAUCIÓN

Para evitar posibles lesiones o daños en el aparato, comprobar que la parrilla del horno esté instalada exactamente de forma acorde a las instrucciones y no al revés, ni con la parte de arriba orientada hacia abajo. No colocar nada en la base de la cavidad del horno. No cubrirla con papel de aluminio. Una acumulación de calor podría dañar el aparato o causar lesiones.

### ADVERTENCIA

La penetración de humedad puede causar una descarga eléctrica.

- ▶ No utilizar limpiadores por chorro de vapor ni de alta presión para limpiar el aparato.
- Si el aparato o el cable de alimentación presentan daños, esto podría suponer un peligro.
- ▶ No encender el aparato si este o su cable de alimentación están dañados; de hacerlo así, existe un riesgo de lesiones.
  - ▶ No manejar nunca un aparato dañado.
  - ▶ Si la superficie está estrellada, el aparato debe apagarse para evitar la posibilidad de descarga eléctrica. Para ello, apagar el aparato por medio del breaker situado en el centro de carga y no mediante el interruptor general.



# INSTRUCCIONES DE SEGURIDAD IMPORTANTES

## LEA Y CONSERVE ESTAS INSTRUCCIONES

- ▶ Si el aparato o el cable de alimentación están dañados, desconectar inmediatamente el breaker del centro de carga.
- ▶ Llamar al Servicio técnico. → *Página 46*
- ▶ Solo el personal de servicio técnico calificado debe realizar las reparaciones sobre el aparato para tal propósito.

### ADVERTENCIA

Si la superficie está rajada, apague el aparato para evitar la posibilidad de descarga eléctrica.

No cocinar en una placa de cocción rota. Si la placa de cocción se rompe, las disoluciones de limpieza y los derrames podrían penetrar en la placa de cocción rota y provocar una descarga eléctrica.

- ▶ Ponerse en contacto inmediatamente con un técnico de servicio autorizado.

### ADVERTENCIA

El cristal rayado en la puerta del aparato podría convertirse en una grieta.

- ▶ No utilice productos de limpieza agresivos o abrasivos ni rascadores metálicos afilados para limpiar el cristal de la puerta del horno, ya que podrían rayar la superficie.

## 1.7 Seguridad infantil

Este aparato no está diseñado para ser utilizado por personas (incluidos niños) con capacidades físicas, sensoriales o mentales reducidas, o falta de experiencia y conocimiento, a menos que sean supervisados o instruidos acerca del uso del aparato por una persona responsable de su seguridad.

Cuando los niños tienen la edad adecuada para utilizar el electrodoméstico, es responsabilidad de los padres o tutores legales asegurarse de que reciban las instrucciones sobre prácticas seguras por parte de personas calificadas.

### ADVERTENCIA

No permitir que los niños usen este aparato a menos que sean supervisados de cerca por un adulto.

- ▶ Los niños y las mascotas no deben dejarse solos o desatendidos en la zona donde el aparato esté en uso. No se les debe permitir nunca jugar en sus inmediaciones, independientemente de que el aparato esté o no en uso.

No se debe permitir que nadie se suba, se pare, se recline, se siente o se cuelgue de cualquier parte de un aparato, especialmente una puerta, cajón calentador o cajón para almacenamiento.

- ▶ Esto podría dañar el electrodoméstico y la unidad podría caerse, lo que podría causar lesiones graves.

No dejar que los niños jueguen con el aparato.

### PRECAUCIÓN

No guardar artículos que puedan atraer la atención de los niños en gabinetes por encima de una estufa o en la guarda trasera de la misma. Si un niño trepa por la cocina para llegar a alguno de estos elementos, podría sufrir lesiones graves.

No dejar a los niños sin supervisión.

- ▶ No se debe dejar a los niños solos o desatendidos en la zona donde el aparato esté en uso.
- ▶ Nunca debe permitirse que se sienten ni se paren sobre ninguna parte del aparato.
- ▶ Comprobar siempre el interior del horno antes de encenderlo.

### ADVERTENCIA

Para evitar riesgo de sofocación:

- ▶ No dejar nunca que los niños jueguen con el material de empaque.

## 1.8 Función de limpieza

Seguir las presentes instrucciones de seguridad al usar la función de limpieza.

### ADVERTENCIA

La parte exterior del aparato se calienta mucho cuando la función de limpieza está en curso.

- ▶ No tocar nunca la puerta del aparato.
- ▶ Dejar enfriar el aparato.
- ▶ Mantener a los niños a una distancia segura.

### ADVERTENCIA

No utilizar un revestimiento protector para revestir el horno ni usar un limpiador de horno comercial. Limpiar solo las piezas listadas en este manual.

## 1.9 Interferencia electromagnética

### ADVERTENCIA

Esta placa de inducción genera y utiliza energía con frecuencia industrial, científica y médica (ISM, «industrial, scientific and medical») que calienta los utensilios de cocina mediante un campo electromagnético. Ha sido



# INSTRUCCIONES DE SEGURIDAD IMPORTANTES

## LEA Y CONSERVE ESTAS INSTRUCCIONES

---

sometida a pruebas y cumple con la Parte 18 de las normas de la Comisión Federal de Comunicaciones (Federal Communications Commission, FCC) para los equipos ISM. Esta placa de cocción por inducción cumple con los requisitos de la FCC para minimizar la interferencia con otros dispositivos en instalaciones residenciales. Las placas de cocción por inducción pueden causar interferencias con aparatos receptores de radio o televisión. Si se producen interferencias, el usuario deberá intentar corregirlas:

- ▶ Reubicando la antena de recepción de radio o televisión.
- ▶ Aumentando la distancia entre la placa y el receptor.
- ▶ Conectando el receptor en una toma de corriente distinta a la de la placa de cocción.
- ▶ Es responsabilidad del usuario corregir cualquier interferencia.

### PRECAUCIÓN

Las personas con marcapasos o dispositivos médicos similares deben extremar las precauciones cuando se encuentren cerca de una placa de inducción en uso.

- ▶ Es preciso consultar con un médico o con el fabricante del marcapasos (o del dispositivo médico similar en cuestión) para conocer información adicional relativa a sus efectos con los campos electromagnéticos generados por una placa de inducción.

### 1.10 Advertencias en virtud de la Proposición 65 del estado de California

Este producto puede contener un químico que el Estado de California reconoce como potencialmente cancerígeno o causante de daños reproductivos. Por tanto, su producto debe llevar en su embalaje la siguiente etiqueta de conformidad con la legislación de California:

**ADVERTENCIA EN VIRTUD DE LA PROPOSICIÓN 65 DEL ESTADO DE CALIFORNIA:**

**⚠ ADVERTENCIA**

Cáncer y daño reproductivo - [www.P65Warnings.ca.gov](http://www.P65Warnings.ca.gov)

## 2 Evitar daños materiales

### 2.1 Prevenir daños en la cavidad del horno

#### **AVISO:**

La presencia de objetos en la base de la cavidad del horno puede hacer que se acumule el calor. Los tiempos de asado y cocción dejarán de ser exactos y el esmalte se dañará.

- ▶ No cubrir la base de la cavidad del horno con ningún tipo de papel de aluminio o papel a prueba de grasas.
- ▶ No colocar accesorios en la base de la cavidad del horno.

No permitir que el papel de aluminio colocado en la cavidad del horno entre en contacto con el cristal de la puerta, ya que podría causar una decoloración permanente.

Cuando está caliente la cavidad del horno, cualquier resto de agua en su interior puede generar vapor. Este cambio de temperatura podría causar daños.

- ▶ No derramar nunca agua en la cavidad del horno mientras esté caliente.
- ▶ No colocar recipientes con agua en la base de la cavidad del horno.

La presencia prolongada de humedad en la cavidad del horno puede provocar corrosión.

- ▶ Dejar que la cavidad del horno se seque después de su uso.
- ▶ No dejar alimentos húmedos en la cavidad del horno con la puerta cerrada durante períodos prolongados de tiempo.
- ▶ No guardar alimentos en la cavidad del horno.

Si se deja enfriar el aparato con la puerta abierta, con el tiempo se puede deteriorar la parte frontal de las unidades adyacentes de la cocina.

- ▶ Después de cocinar a altas temperaturas, dejar que la cavidad del horno se enfríe siempre con la puerta cerrada. Solo se puede dejar que se seque la cavidad del horno con la puerta abierta si se ha producido una gran cantidad de humedad durante el funcionamiento.
- ▶ Prestar atención a que nada quede atrapado en la puerta del aparato.

El jugo de frutas que gotea desde la bandeja del horno deja restos que no pueden retirarse.

- ▶ Al hornear tartas de frutas muy jugosas, no llenar demasiado la bandeja del horno.

Si la junta está muy sucia, la puerta del aparato no se cerrará correctamente mientras esté en funcionamiento. Esto podría dañar la parte frontal de las unidades de cocina adyacentes.

- ▶ Las juntas deben estar limpias en todo momento.
- ▶ No poner en funcionamiento nunca el aparato si la junta está dañada o no la tiene.

Si se colocan o dejan objetos en la puerta del aparato, esta podría resultar dañada.

- ▶ No colocar ningún objeto en la puerta del aparato ni colgar nada de la misma.

- ▶ No colocar recipientes para cocinar o accesorios sobre la puerta del aparato.

En ciertos modelos, los accesorios podrían rayar el cristal del aparato al cerrar la puerta.

- ▶ Introducir los accesorios siempre hasta el fondo de la cavidad del horno.

Si se transporta el aparato por el asa de la puerta, esta podría romperse. El asa de la puerta no está diseñada para soportar el peso del aparato.

- ▶ No transportar ni sostener el electrodoméstico por el asa de la puerta.

### 2.2 Prevención de daños en la placa de cocción

#### **AVISO:**

Los recipientes para cocinar con bases rugosas pueden arañar la superficie vitrocerámica.

- ▶ Comprobar el fondo del recipiente antes de colocarlo. La sal, el azúcar o los granos de arena pueden arañar la superficie vitrocerámica.

- ▶ No usar nunca la parrilla como superficie de trabajo ni para apoyar objetos.

Un calentamiento excesivo puede dañar los recipientes de cocción.

- ▶ No calentar cazuelas o sartenes vacíos.

Los recipientes demasiado calientes pueden hacer que se recaliente el sistema electrónico.

- ▶ No colocar nunca sartenes y ollas calientes sobre el panel de control o en el bastidor de la parrilla.

Los objetos duros o afilados pueden causar daños al caer sobre la parrilla.

- ▶ No dejar que caigan objetos duros o afilados sobre la parrilla.

El papel de aluminio y el plástico se funden en zonas de cocción calientes.

- ▶ No dejar que el papel de aluminio o el plástico entren en contacto con zonas de cocción calientes.

- ▶ No utilizar película de protección para la parrilla.

Los productos de limpieza no apropiados pueden producir decoloraciones metálicas brillantes en la superficie vitrocerámica.

- ▶ Consultar las recomendaciones de limpieza en este manual.

→ *"Limpieza y cuidados", Página 31*

#### **Resumen de los tipos de daño más comunes**

Aquí se incluye un resumen de los tipos de daños más comunes y sugerencias relativas a cómo prevenirlos.

#### **Manchas**

<b>Causa</b>	<b>Solución</b>
Alimentos derramados	Retirar inmediatamente los alimentos derramados con un raspador de vidrio.
Productos de limpieza no apropiados	Utilizar productos de limpieza apropiados para parrillas vitrocerámicas.

### Arañazos

Causa	Solución
Sal, azúcar y arena	No utilizar la parrilla como superficie de trabajo o espacio de almacenamiento.
Recipientes de cocción con bases rugosas	Comprobar los recipientes de cocción.

### Decoloraciones

Causa	Solución
Productos de limpieza no apropiados	Utilizar productos de limpieza apropiados para parrillas vitrocerámicas.
Abrasión de recipientes (p. ej. aluminio)	Elevar las cazuelas y los sartenes al removerlas.

### Burbujas

Causa	Solución
Azúcar, alimentos con un alto contenido en azúcares	Retirar inmediatamente los alimentos derramados con un raspador de vidrio.

## 3 Protección del medio ambiente y ahorro

### 3.1 Consejos para la eliminación del embalaje

Todos los materiales del embalaje son ecológicos y reciclables.

- ▶ Desechar los diferentes materiales separados según su naturaleza.

### 3.2 Ahorro de energía al utilizar el horno

Si se siguen estos consejos, el aparato consumirá menos energía.

Precalentar el aparato solo si así lo indica la receta o los ajustes recomendados.

- ✓ Si no se precalienta el aparato, se puede reducir el consumo de energía.

Utilizar recipientes de horneado de color oscuro, con revestimiento negro o esmaltados.

- ✓ Este tipo de recipientes absorben el calor especialmente bien.

Abrir la puerta del aparato lo menos posible mientras esté en funcionamiento.

- ✓ De este modo, se mantendrá la temperatura en la cavidad del horno y el aparato no tendrá que volverse a calentar.

Al hornear varios platos, se recomienda hacerlo en sucesión o en paralelo.

- ✓ La cavidad del horno queda caliente tras hornear el primer plato. Esto reduce el tiempo de cocción del siguiente plato.

Si el tiempo de cocción es relativamente largo, se puede apagar el aparato 10 minutos antes de que finalice el tiempo de cocción;

- ✓ el calor residual restante bastará para que termine de hacerse el plato.

Retirar de la cavidad del horno todos los accesorios que no estén en uso.

- ✓ No es preciso calentar los accesorios que no estén en uso.

Dejar que se descongelen los alimentos congelados antes de cocinarlos;

- ✓ así se puede ahorrar la energía que se necesitaría para descongelarlos.

### 3.3 Ahorro de energía al utilizar la placa de cocción

Si se siguen estos consejos, el aparato consumirá menos energía.

Seleccionar recipientes para cocinar con un diámetro que se ajuste a la zona de cocción. Centrar el recipiente en la zona de cocción.

**Consejo** Los fabricantes de recipientes para cocinar suelen indicar en ellos el diámetro superior. El diámetro de la base de los recipientes para cocinar suele ser un poco más pequeño.

- ✓ La energía está adaptada a cada recipiente. Si se usa un recipiente para cocinar muy pequeño, se desperdicia energía; si se usa un recipiente para cocinar demasiado grande, es necesaria mucha energía para calentarlo.

Usar recipientes para cocinar con tapaderas apropiadas.

- ✓ Cocinar sin tapa consume más energía.

Levantar la tapa solamente cuando sea necesario.

- ✓ Al levantar la tapa se escapa una gran cantidad de energía.

Utilizar una tapa de vidrio.

- ✓ Al utilizar una tapa de cristal, se puede ver el interior del recipiente sin tener que levantarla.

Utilizar recipientes para cocinar de base sólida y lisa.

- ✓ El consumo de energía aumenta si se usan recipientes de base curvada.

Utilizar un recipiente de un tamaño adecuado a la cantidad de alimentos que se desee cocinar.

- ✓ Cocinar en recipientes con contenido escaso consume demasiada energía.

Cocinar con poca cantidad de agua:

- ✓ a mayor cantidad de agua, más energía se necesita para calentarla.

Seleccionar un nivel de potencia lo más pronto posible.

Seleccionar un nivel de potencia apropiado para continuar cocinando;

- ✓ para proseguir el cocinado, basta con un nivel de potencia más bajo.

## 4 Familiarizándose con el aparato

Este manual abarca varios modelos. Es posible que el modelo adquirido tenga solo algunas de las funciones descritas.

### 4.1 Aparato

Aquí encontrará una vista general de los componentes de su aparato.

#### Notas

- Este manual abarca varios modelos. Es posible que el modelo adquirido tenga solo algunas de las funciones descritas.
- Los gráficos son representativos. El aparato adquirido puede presentar una apariencia distinta.

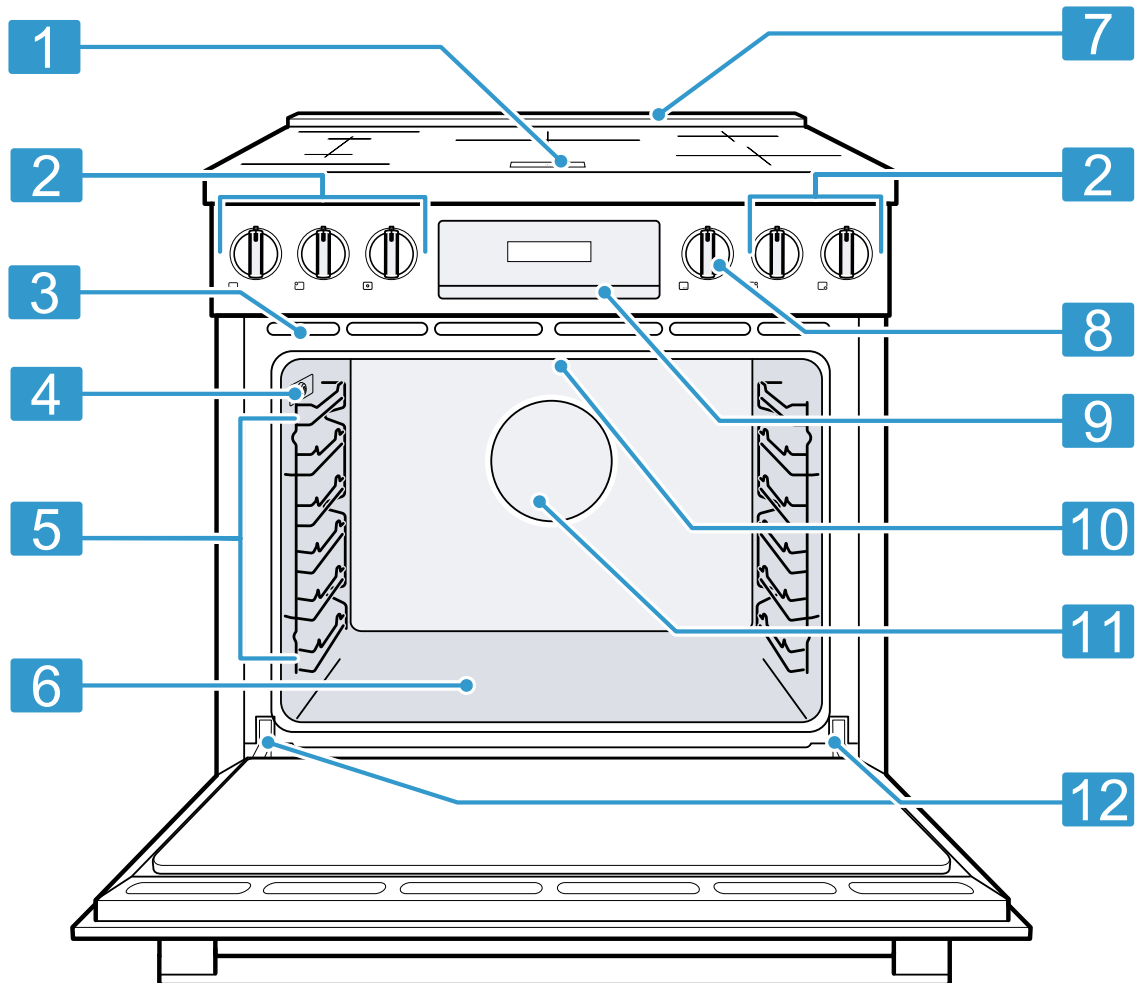

1	Displays de la zona de cocción
2	Mandos de control de la placa de cocción
3	Ventilación frontal del horno
4	Toma para la termosonda para carne
5	Rieles del horno
6	Base de la cavidad del horno

10	Elemento calefactor del grill de amplia superficie
11	Ventilador de aire caliente
12	Bisagras de la puerta

#### Características del horno

##### Ventilador de enfriamiento

El ventilador de enfriamiento funciona en todos los modos de cocción.

El ventilador se escucha cuando está en funcionamiento y es posible sentir aire caliente cuando sale por la ranura de ventilación trasera. El ventilador también puede funcionar una vez que el horno esté apagado.

**Ventilación del horno**

Antes, durante y después de la cocción puede salir aire caliente de la ranura de ventilación trasera. Es normal ver vapor saliendo de la ranura de ventilación trasera y es posible que se acumule condensación en esta zona. Esta área puede calentarse cuando se está usando el horno.

**⚠ PRECAUCIÓN**

Las aberturas de ventilación del horno son importantes para la circulación del aire. Si se cubren las aberturas de ventilación, el horno se sobrecalentará. Se puede consultar la ubicación de las aberturas de ventilación en la descripción general del aparato. → *Página 14*

- ▶ No obstruir la abertura de ventilación frontal o la ranura de ventilación trasera del horno.

**Indicador de temperatura**

Las barras del indicador de temperatura muestran las fases de calentamiento o el calor residual de la cavidad del horno.

Indicador de calentamiento	El indicador de calentamiento muestra la temperatura ascendente de la cavidad del horno. Cuando aparecen todas las barras, significa que es el momento óptimo para colocar la comida en el horno. En los ajustes de grill de amplia superficie y limpieza, las barras aparecen completas al inicio. Las barras no aparecen en el modo de calentamiento suave con calor superior/inferior.
----------------------------	---

**Zonas de cocción**

En esta sección se encuentra una vista general de las zonas de cocción disponibles en la placa de cocción. Se debe colocar cada recipiente para cocinar en la zona de cocción que mejor se ajuste a su tamaño. Utilizar únicamente recipientes de cocina adecuados para cocción por inducción.

→ "Cocción por inducción", *Página 23*

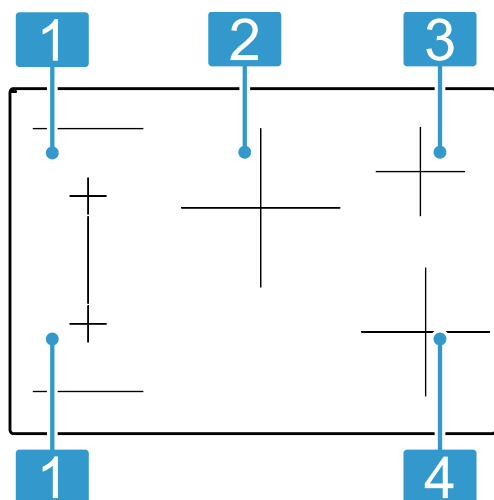

Indicador de calor residual	Cuando está apagado el aparato, el indicador de temperatura muestra el calor residual de la cavidad del horno. El indicador se apaga cuando la temperatura ha descendido hasta los 60 °C (140 °F) aprox.
-----------------------------	--

**Luz del horno**

El electrodoméstico está equipado con una luz de horno. Se puede encender o apagar la luz del horno al presionar .

**Superficies de la cavidad del horno**

La pared trasera y las paredes de la cavidad del horno son autolimpiables. Se diferencian por la superficie rugosa.

La base y el techo de la cavidad del horno están esmaltados y cuentan con superficies suaves.

**Superficies autolimpiables**

Las superficies autolimpiables están revestidas con una capa de cerámica mate y permeable. Este revestimiento amortigua y dispersa las salpicaduras por la cocción mientras el electrodoméstico se está utilizando.

**⚠ PRECAUCIÓN**

No aplicar limpiador de hornos en las superficies de autolimpieza. De lo contrario, se dañarán las superficies.

- ▶ Si estas superficies entran en contacto con el limpiador de hornos, limpiarlo inmediatamente con agua y una esponja.
- ▶ No frotar la superficie ni utilizar funciones de limpieza abrasivas.

**1** Ø 7" (18 cm)

**2** Ø 10 ¼" (26 cm)

**3** Ø 5 ¾" (14.5 cm)

**4** Ø 8 ¼" (21 cm)

Símbolo	Zona de cocción	Función
	Zona de cocción individual	Solo hay disponible un tamaño de placa independiente.
	Zona de inducción combinada	Combinar las zonas de cocción para utilizar recipientes para cocinar de mayor tamaño.

## 4.2 Paneles de control

A través del panel de control se ajustan todas las funciones de su aparato y se obtiene información sobre el estado de funcionamiento.

### Panel de control de la placa de cocción

La placa de cocción tiene un mando de control por cada zona de cocción. Es preciso presionarlo y girarlo a la derecha para seleccionar el nivel de potencia deseado. Las marcas que rodean los mandos de control muestran los niveles de potencia disponibles. Al activar cualquier zona de cocción, se enciende el display de la zona correspondiente en la parte frontal de la superficie de la placa de cocción.

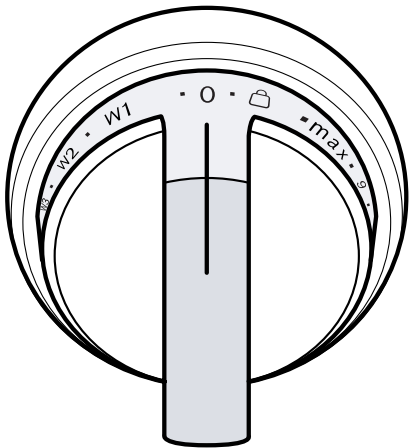

**Nota:** La imagen de la perilla de control es representativa. Dependiendo de los ajustes disponibles, las perillas de control individuales pueden tener algunas pero no todas las funciones descritas en la tabla siguiente.

Posición del mando	Función
0	Zona de cocción apagada
1 - 9	Niveles de potencia
max	SpeedBoost®
combi zone	Zona de inducción combinada
	Bloqueo del panel
W1	Conservar caliente
W2	Fundir
W3	Hervir a fuego lento

### Posiciones de la zona de cocción

Las marcas situadas junto a cada una de los mandos de control indican la zona de cocción que controlan.

	Zona de cocción frontal izquierda
	Zona de cocción frontal derecha
	Zona de cocción central
	Zona de cocción trasera izquierda
	Zona de cocción trasera derecha

### Displays de la zona de cocción

Al encender una zona de cocción, el nivel de potencia o la función se muestran en el display correspondiente.

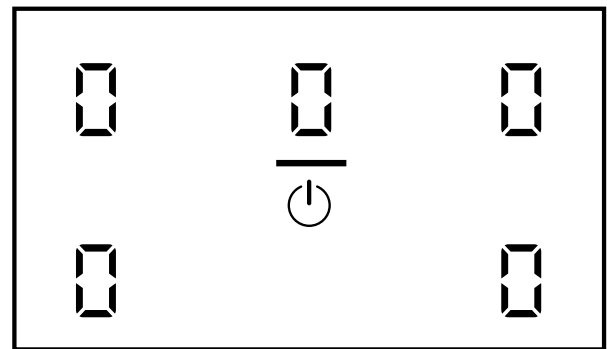

Display	Función
	Indicador de placa de cocción encendida
1...9	Nivel de potencia
H/h	Calor residual
b	SpeedBoost® activo
L	Bloqueo de panel activo
-	Conservar caliente
=	Fundir
≡	Hervir a fuego lento
o/□	Activación de zona de inducción combinada

### AVISO:

No colocar recipientes de cocción calientes sobre el display ni cerca de él. Si se sobrecalienta varias veces, el sistema electrónico podría presentar fallas.

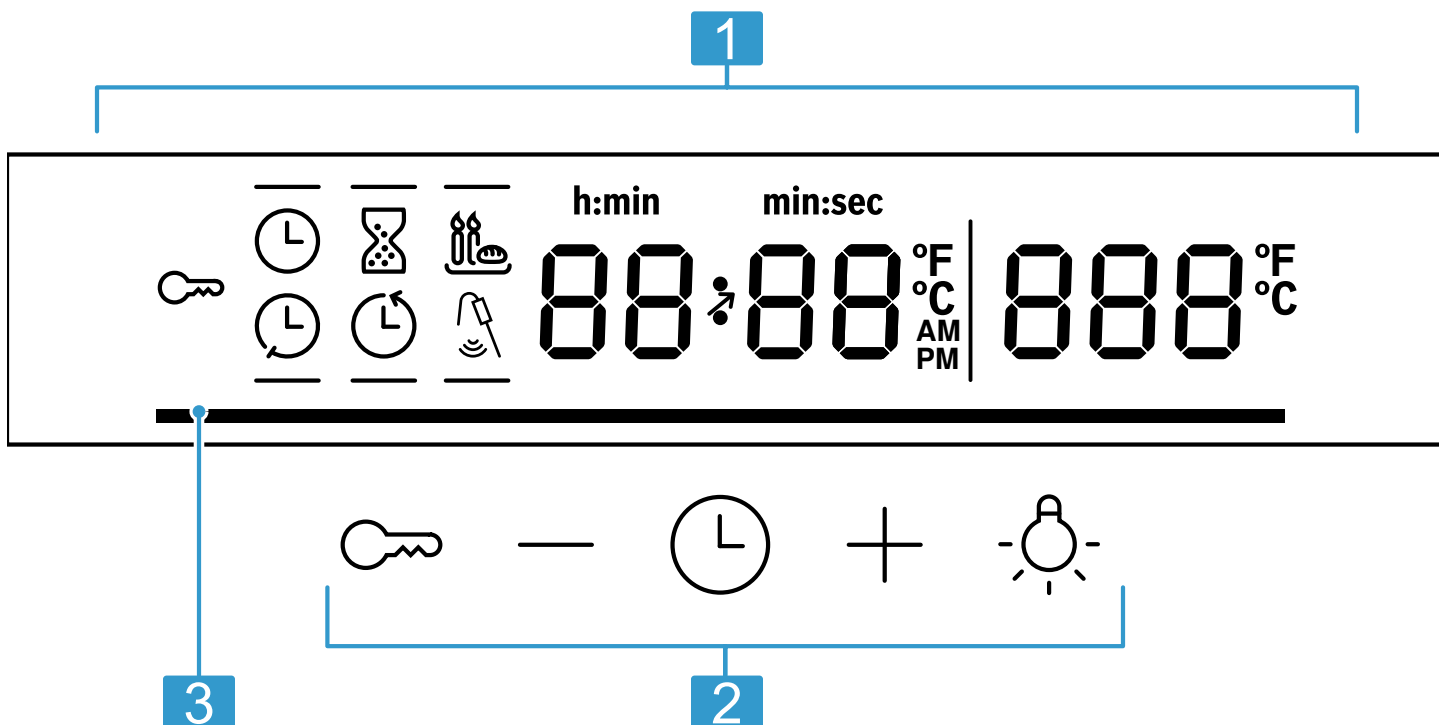
**Panel de control del horno**

- 1** Panel indicador
- 2** Teclas táctiles
- 3** Indicador de temperatura → *Página 15*

**Mando de control del horno**

Ajustar el modo de calentamiento requerido con el mando de control para el horno.

**Botones**

Símbolo	Significado
🔒	Bloqueo del panel o ajustes
—	Menos
🕒	Funciones de la hora
+	Más
💡	Luz del horno

**Nota:** Solo se necesita presionar ligeramente las teclas táctiles para activarlos.

**Display**

Símbolo	Significado
🔒	Bloqueo del panel
🕒	Reloj
⌚	Temporizador de cocina
🕒	Hora de finalización
🕒	Duración
🔥	Modo Sabbat
🍖	Termosonda para carne
h:min	Tiempo en horas y minutos
min:seg	Tiempo en minutos y segundos
AM/PM	Hora

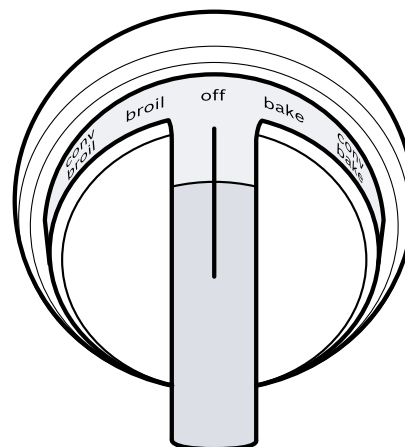

Posición del mando	Función
off	Horno apagado
broil	Encendido del modo de asado a la parrilla
conv broil	Encendido del modo de asado a la parrilla con aire caliente
conv roast	Encendido del modo de asado con aire caliente
pizza	Encendido del modo para pizza
proof	Encendido del modo para levar
multi rack	Encendido del modo de rejilla múltiple

Posición del mando	Función
conv bake	Encendido del modo de horneado con aire caliente
bake	Encendido del modo de horneado

**Utilización:** Girar hasta el modo de calentamiento deseado. Para apagar, girar el mando de control hasta la marca «off» (apagado).

## 5 Accesorios

Utilizar accesorios originales. Están diseñados para su aparato.

Los accesorios distribuidos pueden variar en función del modelo del aparato.

Accesorios	Uso
Parrilla	Insertar moldes para pastelería, fuentes, recipientes, carne y comida congelada.
Raíl telescópico	Jalar la rejilla sin que se vuelque.
Termosonda para carne	Determinar el grado de cocción y la temperatura en alimentos como carne y aves.

### 5.1 Accesorios adicionales

Otros accesorios pueden adquirirse en el Servicio de Asistencia Técnica, en establecimientos especializados o en Internet.

En nuestros folletos y en Internet se presenta una amplia oferta de accesorios para el aparato:

[www.bosch-home.com](http://www.bosch-home.com)

Los accesorios son específicos del aparato. Al comprarlos, indique siempre la denominación exacta (E-Nr.) del aparato.

La información relativa a los accesorios para cada aparato está disponible a través del Servicio de Asistencia Técnica o en la tienda en línea.

#### Raíl telescópico

Uso

- Jalar la rejilla sin que se vuelque.
- Número de pedido: 12029918

#### Extensión del panel lateral

Uso

- Cubierta lateral para aparatos sin unidades de cocinado adyacentes.
- Número de pedido: HEZ9YZ04UC

#### Teppan Yaki

Uso

- Apta para la zona de inducción combinada
- Número de pedido: HEZ390512

#### Sartén para el sistema

Uso

- Sartén
- Número de pedido: HEZ390230

#### Plancha

Uso

- Apta para la zona de inducción combinada
- Número de pedido: HEZ9GR37UC

#### Panel de zócalo

Uso

- Panel de zócalo para ocultar las patas del aparato.
- Número de pedido: HEZ9TK36UC

#### Patatas metálicas de la placa

Uso

- Kit de 4 uds. de patas premium para la placa.
- Número de pedido: HEZ9LLUC

### 5.2 Colocar el juego de raíles telescópicos

Las instrucciones para colocar el juego de raíles telescópicos vienen incluidas en el juego.

### 5.3 Introducir las rejillas

La rejilla se puede insertar en cinco niveles diferentes del compartimiento de cocción.

#### PRECAUCIÓN

Las rejillas del horno y las superficies de su cavidad alcanzan temperaturas muy elevadas durante el cocinado.

- ▶ Colocar las rejillas en la posición deseada antes de encender el horno.
- ▶ Utilizar guantes siempre que el horno esté caliente.
- ▶ Si se debe mover una rejilla mientras está caliente el horno, no dejar que los guantes de horno entren en contacto con elementos de calentamiento.
- ▶ Proceder con precaución al extraer las rejillas de la posición inferior para evitar el contacto con la puerta caliente del horno.

#### PRECAUCIÓN

Para evitar posibles lesiones o daños en el aparato, comprobar que la parrilla del horno esté instalada exactamente de forma acorde a las instrucciones y no al revés, ni con la parte de arriba orientada hacia abajo.

Presionar siempre las rejillas hasta el final, para que no entren en contacto con el frontal de la puerta. Asegurarse en todo momento de insertar las rejillas en el compartimiento del horno de forma correcta, no hacia atrás o boca abajo.

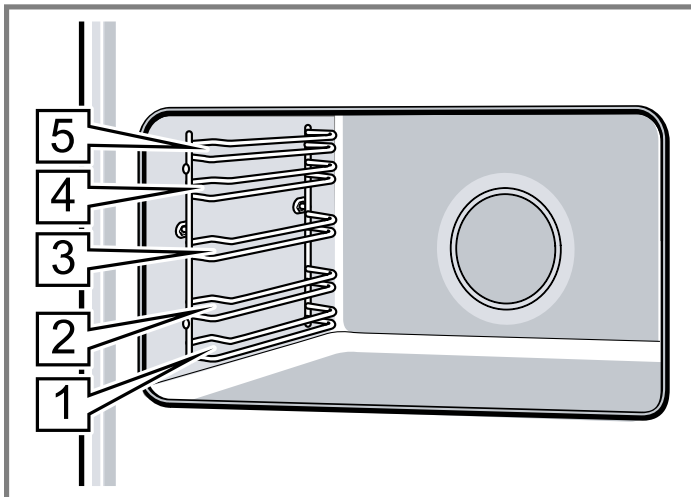

### Rejilla plana

El diseño de la rejilla cuenta con un tope para que se detenga antes de salir completamente del horno.

#### Inserción de la rejilla en el horno

1. Sujetar firmemente la rejilla por ambos lados.
2. Insertar la rejilla.

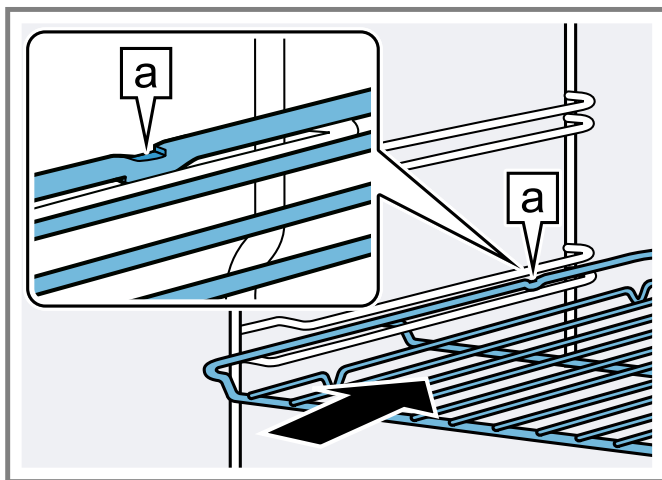

3. Inclinarla hacia arriba para que el tope encaje en su correspondiente guía.
4. Poner la rejilla en posición horizontal y empujarla hasta el fondo.

La rejilla debe estar recta y nivelada.

#### Extracción de la rejilla del horno

1. Sujetar la rejilla firmemente por ambos lados y jalarla hacia sí mismo.
2. Cuando se alcance el tope, inclinar la rejilla hacia arriba y sacarla del todo.

### Raíl telescópico

#### ⚠ ADVERTENCIA

Los raíles telescópicos se calientan cuando se usa el aparato.

- ▶ Se debe tener mucho cuidado para evitar quemarse al sacar.

Los raíles telescópicos permiten extraer completamente los accesorios. Al insertar una bandeja para hornear o para asar, asegurarse de que encaje correctamente en su sitio, frente a la pestaña de los rieles telescópicos.

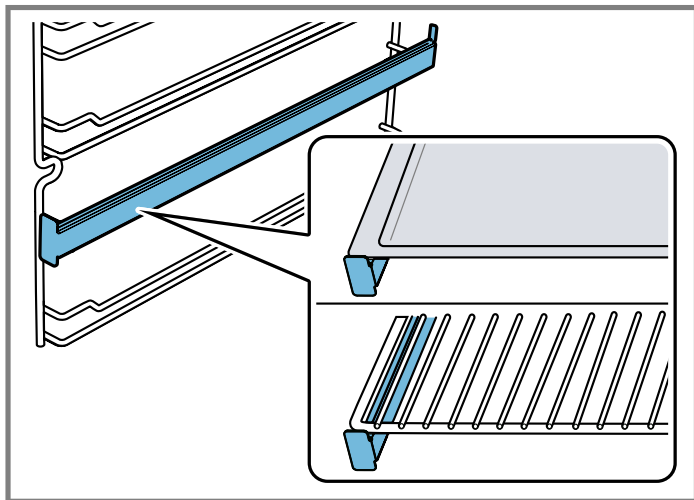

#### Inserción del raíl telescópico en el horno

#### ⚠ PRECAUCIÓN

Para evitar posibles lesiones o daños en el electrodoméstico, es preciso asegurarse de que el raíl telescópico esté instalada exactamente como se especifica en las instrucciones y no al revés o con la parte de arriba hacia abajo.

1. Hacer que la parte superior del raíl quede colgando por fuera de la guía de la rejilla.

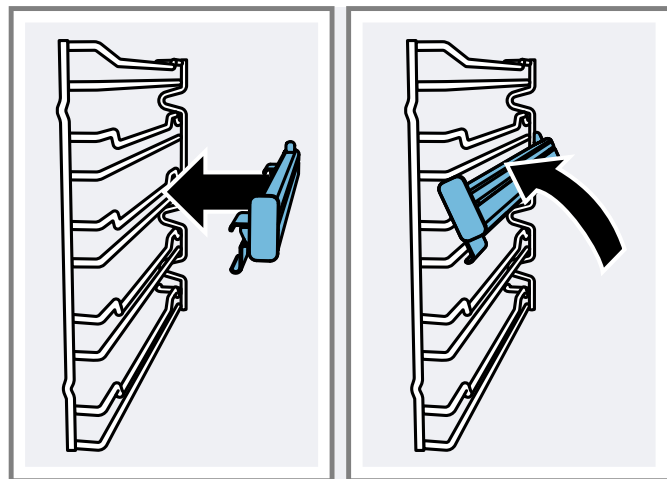

- Enganchar la parte inferior del raíl en la guía de la rejilla.

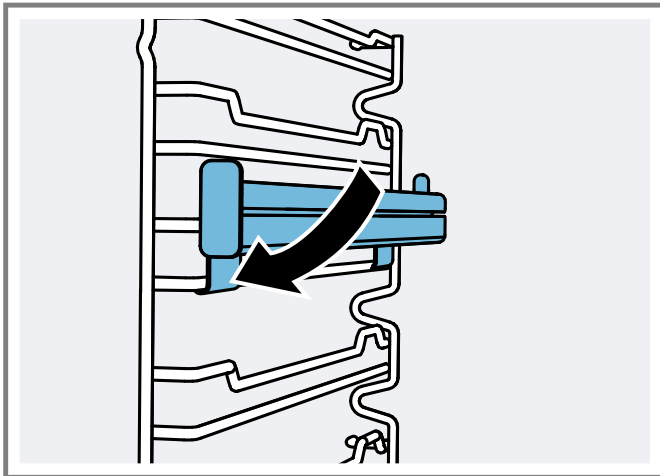

- Deslizar la parte móvil del raíl telescópico hacia dentro y hacia fuera unas cuantas veces para comprobar que se mueve con libertad y que la parte no móvil de la misma está encajada correctamente.

#### Extracción del raíl telescópico del horno

- Jalar la parte inferior del raíl para separarlo de su guía.

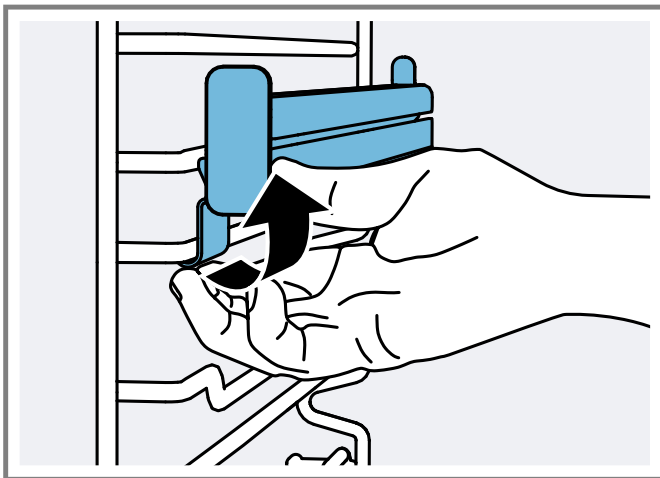

- Levantar la parte superior del raíl de la guía de la rejilla.

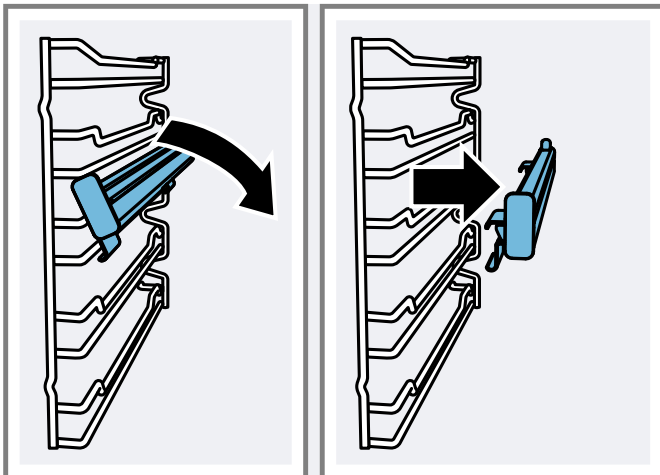

## 6 Antes del primer uso

Ejecutar los siguientes pasos antes de utilizar el aparato.

- Un proveedor de servicios calificado debe instalar correctamente el aparato antes de su uso.
- Es preciso leer y entender todas las precauciones de seguridad → *Página 3* y la información que figura en manual antes de utilizar el aparato.
- Este manual abarca varios modelos. No todas las funciones están disponibles en todos los modelos.

### 6.1 Ajustar la hora

Cuando el electrodoméstico esté conectado a la fuente de alimentación, **12:00** parpadeará en el panel indicador. Ajustar la hora.

- Usar los botones **-** y **+** para configurar la hora.
  - Presionar el botón **⌚**.
- ✓ Ya se ha ajustado la hora.

**Nota:** Cuando haya transcurrido el periodo permitido para ajustar la hora del reloj, la hora se guardará automáticamente.

### 6.2 Limpieza del aparato antes de su primer uso

Para evitar el exceso de humo y los olores procedentes de aceites de fabricación, calentar el horno por primera vez cerrado y sin nada dentro.

**Nota:** Puede notarse un ligero olor durante los primeros usos. Es normal y acabará por desaparecer. Mantener la estancia ventilada mientras el aparato se calienta.

- Quitar todos los materiales de embalaje y documentación de la superficie de la placa de cocción y de la cavidad del horno.
  - Retirar los accesorios y las guías de las rejillas de la cavidad del horno.
  - Retirar completamente de la cavidad del horno cualquier resto de embalaje, p. ej. pequeños fragmentos de poliestireno.
  - Algunos componentes están cubiertos por una película protectora. Retirar la película protectora.
  - Limpiar las superficies lisas de la cavidad del horno con un paño suave humedecido.
  - Girar el selector de funciones hasta la opción de **horneado**.
  - Utilizar **+** para ajustar la temperatura máxima.
- Nota:** Cuando el aparato se caliente por primera vez, es posible que escuche crujidos procedentes del horno.
- Apagar el horno al cabo de una hora.
  - Una vez que el horno se haya enfriado, enjuagar la cavidad del horno con agua caliente jabonosa y volver a colocar las guías de las rejillas. Limpiar los paneles de la puerta si es necesario.
  - Limpiar la superficie de la placa de cocción con una esponja húmeda limpia y secar.

### 6.3 Limpieza de los accesorios

- ▶ Antes de usar los accesorios, limpiarlos bien con un paño y agua jabonosa tibia.

## 7 Funcionamiento de la placa de cocción

Esta sección incluye toda la información necesaria en relación con el manejo de la placa de cocción.

### 7.1 Ajuste del nivel de potencia

Ajustar el nivel de potencia de la zona de cocción con los mandos de control.

- ▶ Presionar y girar el mando de control en sentido horario al nivel de potencia deseado.
- ✓ Se enciende el indicador de placa de cocción encendida.
- ✓ Se enciende el nivel de potencia seleccionado en el panel indicador de la placa de cocción.
- ✓ Al colocar una pieza adicional de utensilios de cocina en otra placa independiente, se detecta el recipiente y se muestra el panel indicador de la placa independiente correspondiente .

#### Notas

- Si no hay un recipiente en la zona de cocción, se enciende  en el panel indicador de la misma. Esta señal significa que la zona de cocción está tratando de detectar el recipiente. Colocar el recipiente en la zona de cocción antes de que transcurran 30 segundos; de lo contrario, la zona de cocción se apagará. Girar el mando de control a **0** y volver a ajustar el nivel de potencia.
- Si parpadean los indicadores con un recipiente colocado en la zona de cocción, asegurarse de que dicho recipiente sea apropiado para cocinar con inducción.
  - "Cocción por inducción", Página 23
- La placa puede reducir temporalmente la potencia para proteger los componentes frágiles del aparato y para evitar que este genere un ruido excesivo.

### 7.2 Apagar la zona de cocción

- ▶ Girar el mando de control a **0**.
- ✓ El calor residual se muestra en la pantalla de la zona de cocción hasta que esta se enfría.
- ✓ Cuando todas las placas independientes estén apagadas, se apaga el indicador de placa de cocción encendida. La placa de cocción está apagada.

### 7.3 Indicador de calor residual

La placa de cocción está equipada con un indicador de calor residual para cada zona de cocción. El indicador de calor residual se enciende cuando se apaga una zona de cocción. No tocar la zona de cocción cuando esté encendido el indicador de calor residual.

Display	Significado
H	La zona de cocción está muy caliente.
h	La zona de cocción está caliente.

Al retirar el recipiente para cocinar de la zona de cocción durante el cocinado, el indicador de calor residual y el nivel de potencia seleccionado parpadearán alternativamente.

### 7.4 CombiZone

El uso de esta función permite unir las dos placas independientes izquierdas en una sola placa independiente, lo cual ofrece una mayor flexibilidad de cocción. Al hacer esto, se fija el mismo nivel de potencia para ambas zonas de cocción.

#### Uso correcto de los recipientes para cocinar en la CombiZone

Para obtener los mejores resultados, utilizar recipientes que se ajusten al tamaño de ambas placas independientes. Colocar los recipientes para cocinar en el centro de las placas independientes.

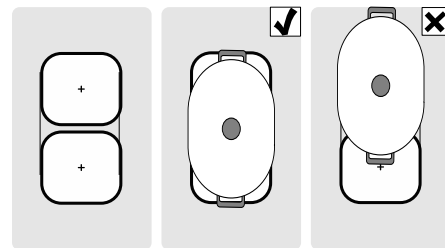

#### Encender la CombiZone

1. Si está establecido un nivel de potencia, girar ambos mandos de control de la izquierda a **0**.

- Presionar y girar el mando de control del extremo izquierdo a **combi zone**.

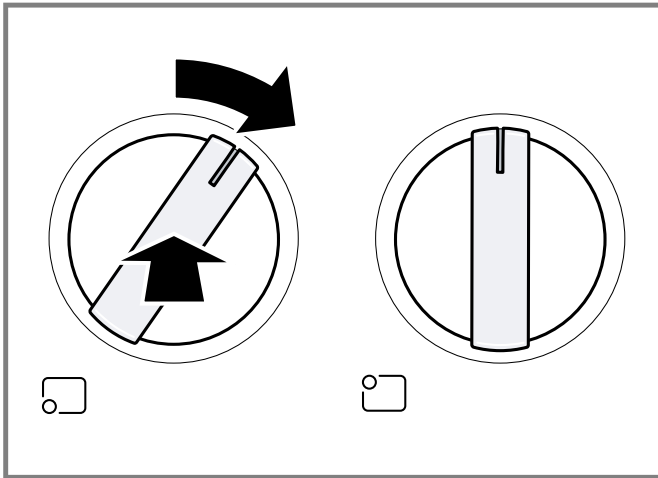

- ✓ Se escucha un bip.
- ✓  $\square$  y  $\square$  parpadean alternativamente en los dos paneles indicadores de las dos placas independientes de la izquierda.

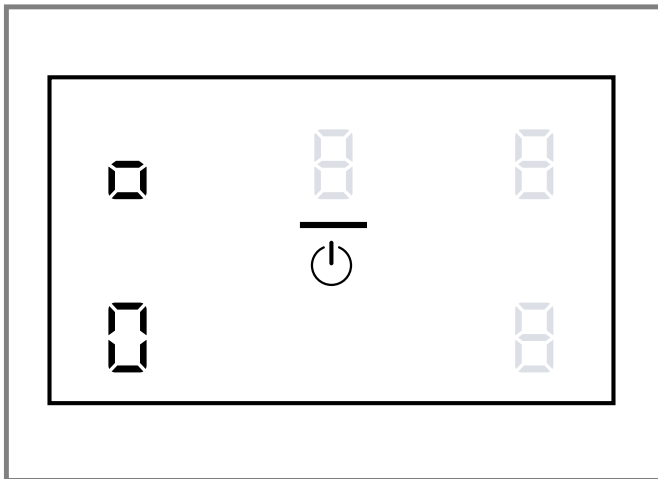

- ✓ La función CombiZone está activada.

### Ajuste del nivel de potencia en la CombiZone

- Presionar y girar el segundo mando de control desde la izquierda al nivel de potencia deseado para cocinar CombiZone.

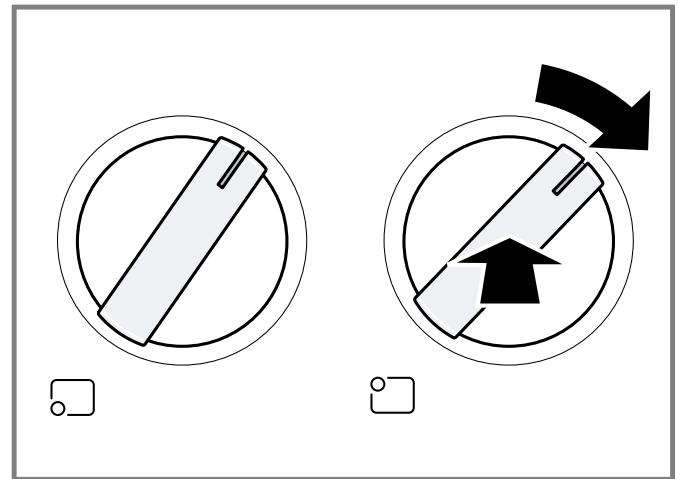

- ✓ Ambos niveles de potencia de las placas independientes están vinculados. Su estado se muestra en el panel indicador del horno.
- Puede ajustar el nivel de potencia deseado CombiZone girando el segundo mando de control desde la izquierda.

### Apagar la CombiZone

- ▶ Volver a girar ambos mandos de control de la izquierda a **0**.

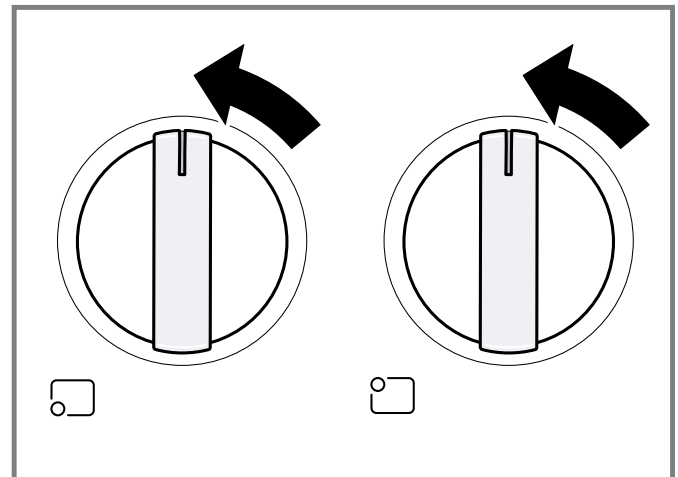

- ✓ Se escucha un bip.
- ✓ Las dos placas independientes pueden usarse de forma independiente.

## 7.5 Zona calentadora

Los niveles de calentamiento permiten utilizar niveles de potencia predeterminados para distintas aplicaciones.

Nivel de potencia	Función	Display	Temperatura °F (°C)
W1	Conservar caliente	-	115 (45)
W2	Fundir	—	160 (70)
W3	Hervir a fuego lento	—	205 (95)

## Ajustar el nivel de calentamiento

- ▶ Presionar y girar el mando de control al nivel de calentamiento deseado.
- ✓ La temperatura se mantiene automáticamente en el nivel deseado.

## 7.6 SpeedBoost®

Con esta función, se pueden calentar cantidades mayores de agua más rápidamente que con el nivel de potencia 9. Esta función aumenta temporalmente la potencia máxima de la zona de cocción seleccionada.

### Activar SpeedBoost®

#### ADVERTENCIA

El aceite y la grasa aumentan rápidamente de temperatura con la función SpeedBoost®. El aceite y la grasa demasiado calientes pueden prenderse.

- ▶ No dejar nunca la placa sin atender durante el cocinado.
1. Girar el mando de control de la placa independiente deseada en el sentido de las agujas del reloj hasta 9.
 

**Nota:** Si el mando de control ya se encuentra en la posición 9, continuar con el siguiente paso.
  2. Girar ligeramente el mando de control en el sentido de las agujas del reloj hasta **max** el tope. Mantenerlo en esta posición durante 3 segundos hasta **b** que se ilumine el panel indicador de la placa independiente.
  3. Soltar el mando de control.
    - ✓ El mando de control vuelve automáticamente al 9.
    - ✓ SpeedBoost® se activa durante 10 minutos.
    - ✓ Al cabo de 10 minutos, suena una señal y la zona de cocción cambia al nivel de potencia 9.

### Desactivar SpeedBoost®

Si no se desactiva la función SpeedBoost®, esta se desactiva automáticamente al cabo de 10 minutos. La zona de cocción sigue funcionando al nivel de potencia 9.

- ▶ Girar el mando de control a un nivel de potencia diferente.
- ✓ **b** se apaga.
- ✓ La zona de cocción cambia al nivel de potencia 9.

**Nota:** En determinados casos, esta función puede apagarse automáticamente para proteger los elementos electrónicos del interior de la placa de cocción.

## 7.7 Bloqueo del panel

Se puede usar el bloqueo del panel para evitar que la placa se encienda accidentalmente.

### Activación del bloqueo de panel

**Requisito:** La placa de cocción está apagada.

- ▶ Presionar y girar en sentido antihorario los dos mandos de control de la izquierda de la placa de cocción a la posición  y mantenerlos en esa posición durante 3 segundos.
- ✓ **L** se ilumina en el display de la zona de cocción.
- ✓ La placa de cocción no responde cuando se acciona un mando de control.

### Desactivación del bloqueo de panel

- ▶ Presionar y girar en sentido antihorario los dos mandos de control de la izquierda de la placa de cocción a la posición  y mantenerlos en esa posición durante 3 segundos.
- ✓ El panel de control de la placa de cocción se desbloquea.

## 7.8 Limitación temporal automática

Si una zona de cocción se usa durante un período prolongado de tiempo sin que se realicen cambios en los ajustes, se activará la función de limitación temporal automática.

La zona de cocción deja de calentar. **FB** y el indicador de calor residual **H/h** parpadean de forma alternante en el display

El indicador se apaga cuando el mando de control se ajusta a **0**. Ya se puede restablecer la zona de cocción. El momento de activación de la limitación temporal automática depende del nivel de potencia seleccionado (de 1 a 10 horas).

## 7.9 Gestión de energía

La función de gestión de energía evita que se supere la potencia total de la placa de cocción.

Si la combinación total de niveles de potencia seleccionados supera la potencia disponible, deberá reducirse el nivel de potencia de una de las zonas de cocción. El nivel de potencia de la zona de cocción correspondiente parpadea durante 3 segundos y, a continuación, se reduce un nivel automáticamente.

- Si el nivel de potencia se reduce automáticamente, el nivel indicado en el display de la zona de cocción ya no corresponderá con el ajuste del mando de control. Girar el mando al nivel de potencia que se muestra en el display de la zona de cocción o a un nivel más bajo.
- Para evitar la reducción automática de potencia, es posible ajustar manualmente un nivel de potencia más bajo en una de las zonas de cocción antes de que transcurran 3 segundos.

## 7.10 Cocción por inducción

### Ventajas de la cocción por inducción

La cocción por inducción supone un cambio radical en la forma tradicional de calentamiento, el calor se genera directamente en el recipiente. Por este motivo, presenta una serie de ventajas:

- Ahorro de tiempo al cocinar y asar.

- Ahorro de energía.
- Cuidados y limpieza más sencillos. Los alimentos que se hayan derramado no se van a quemar con tanta rapidez.
- Control de calor y seguridad; la placa suministra o corta energía inmediatamente al actuar sobre la perilla de control. La zona de cocción por inducción deja de suministrar potencia si se retira el recipiente sin haberlo desconectado previamente.

### Recipientes para cocinar

Solo los recipientes para cocinar ferromagnéticos son adecuados para cocinar por inducción.

Por ejemplo:

- Recipientes para cocinar de acero esmaltado
- Recipientes para cocinar de hierro fundido
- Recipientes para cocinar de acero inoxidable especial adecuados para cocinar por inducción

Para obtener buenos resultados de cocción, es preciso asegurarse de que el área ferromagnética de la base del recipiente corresponda con el tamaño de la zona de cocción. Si no se detecta un recipiente en una zona de cocción, colocarlo en otra zona de menor diámetro.

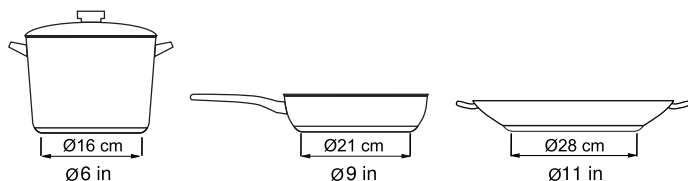

La base de muchos recipientes para inducción no es completamente ferromagnética; si se utiliza un recipiente de gran tamaño con una base ferromagnética más pequeña, solo se calentará la zona ferromagnética. Por este motivo, el calor no se distribuirá de forma homogénea y la temperatura de la zona no ferromagnética podría ser demasiado baja como para cocinar.

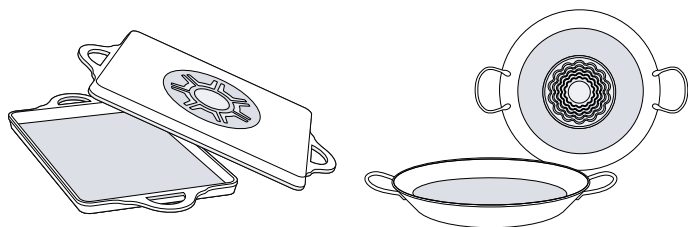

Las bases de recipientes que contienen aluminio reducen la zona ferromagnética. Esto puede reducir el rendimiento y puede provocar que no se detecte el recipiente lo suficiente (o que no se detecte en absoluto), por lo que no se calentará correctamente.

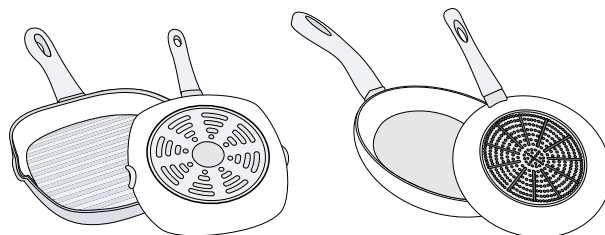

### Recipientes no apropiados

No utilizar nunca placas difusoras ni recipientes de:

- Acero delgado normal
- Vidrio
- Barro, cerámica
- Cobre
- Aluminio

### Características de la base del recipiente

Las características de la base de los recipientes pueden influir en la homogeneidad del resultado de la cocción. Los recipientes fabricados con materiales que ayudan a difundir el calor, como los recipientes con base tipo sandwich de acero inoxidable, reparten el calor uniformemente, ahorrando tiempo y energía. Se recomienda utilizar recipientes con bases totalmente planas, evitando relieves que impliquen un menor suministro de potencia.

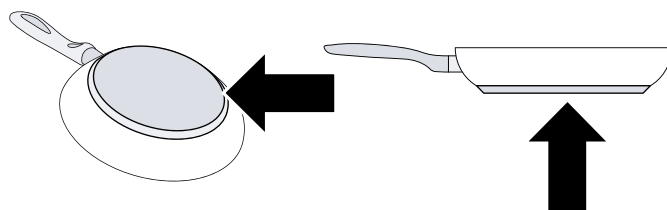

### Sin recipiente para cocinar/Recipiente de tamaño inadecuado

Si no se coloca un recipiente en la zona de cocción seleccionada, o se coloca un recipiente de un material no apropiado o de tamaño no adecuado para la zona de cocción, en el display de la zona de cocción se enciende . Para que la indicación se apague, colocar un recipiente de cocción adecuado en la zona de cocción. La zona de cocción se apaga automáticamente si no se coloca un recipiente apropiado en la zona de cocción antes de que transcurran 30 segundos.

### Recipientes vacíos o con base delgada

No calentar recipientes vacíos, ni utilizar recipientes con base delgada. La placa de cocción está equipada con un sistema de seguridad interno. Sin embargo, un recipiente vacío puede calentarse tan rápidamente que la función «Desactivación automática» no tenga tiempo de reaccionar y pueda alcanzar una temperatura muy elevada. La base del recipiente podría llegar a derretirse y

dañar el cristal de la placa. En este caso, no tocar el recipiente y apagar la zona de cocción. Si después de enfriarse ya no funciona, ponerse en contacto con el servicio de asistencia técnica.

### Detección del recipiente

Cada zona de cocción tiene un límite mínimo de detección del recipiente, que depende del diámetro ferromagnético y del material de la base del recipiente. Por este motivo, se debe utilizar la zona de cocción que más se adecue al diámetro de la base del recipiente que se está utilizando.

## 8 Funcionamiento del horno

Esta sección incluye toda la información necesaria en relación con el manejo del horno.

### 8.1 Encendido del horno

**Nota:** La puerta del aparato debe estar siempre cerrada durante su funcionamiento.

1. Girar el selector de funciones hasta el modo de funcionamiento deseado.
  - ✓ Se muestra un valor preestablecido para el ajuste de grill o de temperatura.
2. Utilizar **+** o **-** para configurar el ajuste de grill o de temperatura deseado.
  - ✓ Se enciende el horno.

#### Ajustes del grill

Es preciso configurar un ajuste para el grill en los tipos de calentamiento «Grill de amplia superficie» y «Grill de amplia superficie con aire caliente».

Es posible elegir entre los siguientes ajustes:

---	Mínimo
---	Medio
---	Máximo



#### Apagado del horno

- ▶ Girar el selector de funciones hasta «off» (apagado).

### 8.2 Opciones de ajuste de hora



#### Ajustar el reloj eléctrico

Es posible modificar el reloj, en caso necesario (p. ej., para los horarios de verano o invierno). Para ello, el horno debe estar apagado.



1. Presionar dos veces el botón .
  - ✓ Se enciende  en el panel indicador.
2. Usar los botones **+** y **-** para cambiar la hora.
  - ✓ La hora se guarda automáticamente.

#### Ajuste del temporizador de cocina

El temporizador de cocina es un temporizador de cuenta regresiva que no afecta al calentamiento del horno. La duración del temporizador de cocina se puede configurar de 30 segundos a 23 horas y 59 minutos.

1. Presionar el botón .
  - ✓  se ilumina.
2. Usar los botones **+** y **-** para establecer el tiempo deseado para el temporizador.
  - ✓ Sonará una señal acústica cuando haya transcurrido el tiempo.

#### Notas

- – Para cambiar el tiempo restante, presionar el botón . A continuación, usar los botones **+** y **-** para cambiar el tiempo restante.
- Para cancelar el temporizador, presionar el botón . A continuación, usar los botones **+** y **-** para restablecer el tiempo restante a cero.
- El temporizador de cocina se suspenderá si se inserta una sonda para carne.



#### Apagar la señal acústica

- ▶ Presionar cualquier botón para apagar la señal acústica.

**Nota:** Puede modificar la duración de la señal acústica en los ajustes básicos.

#### Ajuste del tiempo de cocción

El temporizador de cocción finaliza automáticamente un modo de calentamiento una vez transcurrido un período de tiempo configurado.

1. Ajustar la temperatura y el tipo de calentamiento necesarios.
  - ✓ El horno se enciende.
2. Presionar dos veces el botón .
  - ✓ Se enciende  en el panel indicador.
3. Usar los botones **+** y **-** para establecer el tiempo deseado de funcionamiento.

Es posible ajustar el tiempo de funcionamiento desde 1 minuto hasta 13 horas. El tiempo de cocción se puede ajustar en incrementos de un minuto hasta llegar a una hora; a partir de ahí, los incrementos son de cinco minutos.

- ✓ Comienza el conteo regresivo del tiempo de cocción en el panel indicador.

#### Notas

- Presionar dos veces el botón  y utilizar los botones **+** y **-** para cambiar el tiempo restante.
- El temporizador de cocción se suspenderá si se inserta una sonda para carne.

#### Ha transcurrido el tiempo de cocción.

Suena una señal acústica. El aparato deja de calentar.

1. Presionar cualquier botón o abrir la puerta del aparato para apagar la señal acústica.
 

Transcurrido un corto período de tiempo, la señal acústica se detiene automáticamente.
2. Girar el selector de funciones hasta el ajuste cero.

### Ajustar la hora de finalización

Esta función permite programar el horno para que finalice un modo de calentamiento en un momento predeterminado.

1. Ajustar la temperatura y el tipo de calentamiento necesarios.

✓ El horno se enciende.

2. Presionar dos veces el botón ☹.

✓ Se enciende ⌚ en el panel indicador.

3. Usar los botones + y - para establecer el tiempo deseado de funcionamiento.

Es posible ajustar el tiempo de funcionamiento desde 1 minuto hasta 13 horas. El tiempo de cocción se puede ajustar en incrementos de un minuto hasta llegar a una hora; a partir de ahí, los incrementos son de cinco minutos.

✓ Se ha ajustado el tiempo de cocción.

4. Presionar el botón ☹.

Al presionar el botón por vez primera, se sugiere un valor en el panel indicador. Este valor propuesto se calcula a partir de la hora de reloj actual y el tiempo de cocción.

✓ Se enciende ⌚ en el panel indicador.

5. Usar los botones + y - para establecer la hora deseada de finalización.

✓ El panel indicador muestra la hora de finalización. El aparato cambia al modo de espera hasta la hora de inicio establecida.

**Nota:** El temporizador de finalización se suspenderá si se inserta una sonda para carne.

### Ha transcurrido el tiempo de cocción.

Suena una señal acústica. El aparato deja de calentar.

1. Presionar cualquier botón o abrir la puerta del aparato para apagar la señal acústica.

Transcurrido un corto período de tiempo, la señal acústica se detiene automáticamente.

2. Girar el selector de funciones hasta el ajuste cero.

## 8.3 Termosonda para carne

La termosonda para carne mide la temperatura interna de la comida. Si se establece una temperatura interna, el modo de calentamiento se apagará automáticamente en cuanto se alcance la temperatura configurada.

### Ajuste de la temperatura interior del alimento

1. Introducir la termosonda en la carne tal y como se describe a continuación.

2. Conectar la sonda a la toma de la parte superior izquierda de la cavidad del horno.

3. Cerrar la puerta del horno.

✓ Aparece 🍖 en el display.

4. Girar el selector de funciones hasta la opción de horneado, horneado con aire caliente, rejilla múltiple o asado con aire caliente.

5. Ajustar la temperatura de cocción con + o -.

6. Presionar 🍖 para cambiar a la temperatura objetivo de la termosonda de carne.

7. Ajustar la temperatura objetivo de la termosonda de carne con + o - (70 °F [20 °C] - 195 °F [90 °C]).

**Nota:** Si se ajusta una duración y la termosonda se inserta posteriormente, la cocción finaliza cuando la sonda de carne alcanza la temperatura deseada.

### Consejo

- El rango para la temperatura de la sonda se ubica entre los 70 °F (20 °C) y los 195 °F (90 °C).

- No guardar la termosonda en el horno.

- Utilizar siempre el mango de la termosonda para introducirla y retirarla.

- Utilizar siempre un guante de cocina para retirar la termosonda, ya que se calienta mucho.

- Dado que la carne continúa cocinándose tras haberla sacado del horno, configurar la temperatura interna (termosonda) 5-10 grados por debajo de la temperatura final interna deseada, excepto en el caso de las aves.

### Insertar la termosonda para carne en los alimentos que se van a cocinar

La termosonda para carne se inserta antes de colocar los alimentos en el interior del horno.

- Insertar la punta de metal lo más profundamente posible en el alimento que se vaya a cocinar.

- Asegurarse de que el extremo de la punta se encuentre aproximadamente en el centro.

- No debe alojarse en la grasa ni entrar en contacto con el recipiente o con un hueso.

- Si hay varias piezas, insertar la termosonda para carne en la parte central de la pieza más gruesa.



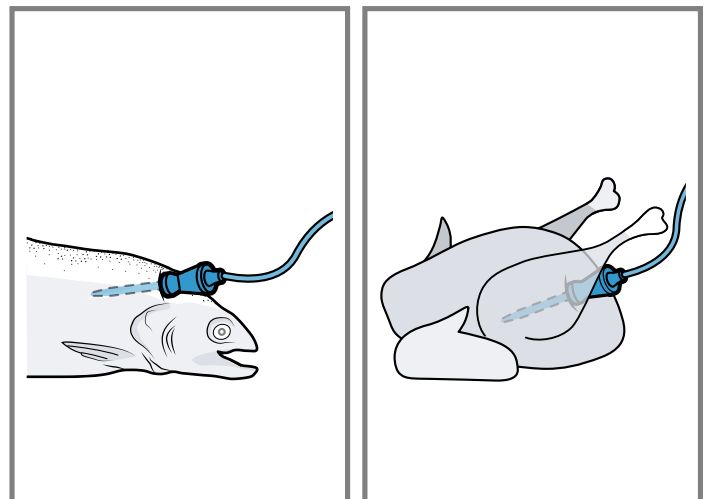

- En la medida de lo posible, insertar la termosonda para carne completamente. En el caso de las aves, asegurarse de que la punta de la termosonda para carne no quede alojada en la cavidad de la carcasa, sino en la carne que hay entre la pechuga y la pierna.



## 8.4 Modo Sabbat

El modo Sabbat permite el uso del horno durante los días sagrados para practicantes de determinadas creencias religiosas. En el modo Sabbat, el horno continúa en funcionamiento durante un máximo de 74 horas.

### Ajuste del modo Sabbat

1. Asegurarse de que esté activado el modo Sabbat en los ajustes básicos.
2. Girar el selector de funciones hasta la opción de horneado.
3. Presionar  cuatro veces.
  - ✓ Durante el modo Sabbat, aparece  en el panel indicador.
4. Ajustar la temperatura con  $-$  o  $+$  (40 °C [100 °F] – 230 °C [450 °F]).
5. Presionar .
6. Ajustar la duración con  $-$  o  $+$ .
7. Presionar .
  - ✓ Se ha ajustado el Modo Sabbat. Aparece  en el panel indicador; todos los demás símbolos están apagados. La luz del horno está apagada.

**Consejo** Girar el selector de funciones hasta «off» para cancelar el Modo Sabbat.

## 8.5 Bloqueo del panel



El horno dispone de un sistema de bloqueo del panel que evita su encendido accidental.

Cuando se activa el bloqueo del panel, este se bloquea y el selector de funciones del horno se desactiva.



**Nota:** Si se está utilizando la placa de cocción, su funcionamiento no se verá afectado por el bloqueo del panel del horno.

### Activar el bloqueo del panel

El aparato debe estar desconectado.

- ▶ Presionar y mantener presionado el botón  durante aproximadamente cuatro segundos.
- ✓ El símbolo  aparece en el panel indicador. El bloqueo del panel se ha activado.

### Desactivar el bloqueo del panel

- ▶ Presionar y mantener presionado el botón  durante aproximadamente cuatro segundos.
- ✓ El símbolo  del panel indicador se apaga. El bloqueo de panel está ahora desactivado.

## 8.6 Sacar el máximo partido al horno

### Papel de aluminio

#### ADVERTENCIA

No utilizar papel de aluminio ni recubrimientos de protección para cubrir ninguna parte del aparato, sobre todo la base del horno. Colocar estos recubrimientos podría entrañar riesgos de descarga eléctrica o fuego.

## Precalentar el horno

- Colocar las rejillas del horno en la posición que se quiera antes de calentar el horno.
- Precalentar siempre el horno.
- Dejar que el horno se precaliente mientras se preparan los ingredientes de la receta o los alimentos.
- Incrementar la temperatura del horno exigirá un tiempo de precalentamiento más prolongado.
- El indicador de calentamiento muestra la temperatura ascendente de la cavidad del horno.
  - "Indicador de temperatura", *Página 15*
- Una vez que se hayan precalentado el horno, sonará una señal acústica durante 2 segundos.
- Cuando el horno esté precalentado, colocar la comida en él tan pronto como sea posible para minimizar la pérdida de calor y la disminución de la temperatura del horno.

## Moldes y fuentes para hornear

- Las fuentes para hornear de cristal absorben calor. Algunos fabricantes de recipientes para cocinar recomiendan reducir la temperatura 14 °C (25 °F) si se utiliza este tipo de fuentes. Seguir las recomendaciones de los fabricantes.
- Las charolas para galletas deben dejar al menos 1" de espacio en todos los lados.
- Utilizar recipientes que permitan alcanzar el nivel de tueste deseado. Para obtener resultados ligeramente dorados y menos crujientes, utilizar recipientes para hornear ligeros de metal brillante o anodizados.
- Los moldes oscuros, rugosos o sin brillo (antiadherentes o anodizados) absorberán el calor, lo que permite obtener una costra más dorada y crujiente. Ciertos fabricantes recomiendan reducir la temperatura 14 °C (25 °F) si se utiliza este tipo de moldes. Seguir las recomendaciones de los fabricantes.
- Las bandejas aisladas para horno o para galletas pueden aumentar la duración del tiempo de cocción.
- No colocar moldes para asar ni ningún otro tipo de objeto pesado sobre la puerta del horno abierta.
- No guardar sartenes vacíos ni piedras para hornear pizza en el horno durante la cocción, ya que esto afecta al rendimiento de la cocción. Almacenar los sartenes fuera del horno.

## Abrir la puerta del horno

Abrir y cerrar la puerta del electrodoméstico sujetándola solo por el asa.

Para evitar riesgos de quemaduras, no tocar ninguna otra parte de la puerta. Abrir la puerta lo más brevemente posible para evitar la disminución de temperatura. Utilizar la luz interior del horno para ver la comida a través de la ventana de este en vez de abrir la puerta con frecuencia.

## Hornear en altitudes elevadas

Cuando se cocina en altitudes elevadas, las recetas y los tiempos de cocción varían.

Para una información más precisa, contactar con el Servicio de ampliación, Universidad del Estado de Colorado, Fort Collins, Colorado 80521 (EE. UU.). Las guías pueden estar sujetas a costos. Especificar la guía de preparación de comida a elevada altitud que se prefiere: información general, pasteles, galletas, panes, etc.

### Condensación

Es normal que se evapore cierta cantidad de humedad de la comida durante cualquier proceso de cocción. La cantidad depende del contenido de humedad de la comida. La humedad se puede condensar en cualquier superficie más fría que el interior del horno tal como el panel de control.

### Hornear

El horneado consiste en cocinar con aire seco calentado. Tanto los elementos superiores e inferiores giran para mantener la temperatura del horno. El modo de horneado se puede utilizar para preparar gran variedad de alimentos, desde galletas a guisos. Consultar la receta o las instrucciones del envase en lo que respecta a la temperatura del horno y el tiempo de horneado.

### Consejo

- Precalentar el horno si la receta así lo recomienda.
- El tiempo de horneado variará en función del tamaño, la forma y el acabado de lo que se va a hornear. Los moldes de metal oscuros o los revestimientos antiadherentes cocinan más rápido con resultados más dorados. Los recipientes de horneado con aislamiento prolongan el tiempo de cocción para la mayoría de alimentos.
- Para obtener mejores resultados, hornear la comida en una única rejilla con al menos 1-1½" de espacio entre los moldes o fuentes y las paredes del horno.
- Evite la pérdida de calor utilizando la ventana para revisar periódicamente la comida y su cocción en vez de abrir la puerta.

### Hornear con aire caliente

El horneado con aire caliente es similar al horneado estándar.

El calor proviene de los elementos calefactores inferior y superior. La principal diferencia en el horneado con aire caliente es que un ventilador de aire caliente hace circular el calor por todo el aparato. El modo de horneado con aire caliente es ideal para cocinar para bizcochos, galletas en barritas y panes, ya que se aprovecha el calor inferior y se consigue una mejor corteza para los alimentos horneados. Las ventajas del horneado con aire caliente incluyen:

- una ligera reducción del tiempo de cocción;
- un mayor volumen (las masas de levadura levantan hasta más altura).

### Consejo

- Colocar la comida en recipientes poco profundos y sin tapar, como p. ej. bandejas para galletas sin laterales.
- Si se hornea con más de un molde sobre la rejilla, dejar al menos 1-1½" de espacio libre alrededor del mismo.

- Para pasteles, utilizar las posiciones de la rejilla 2 y 5. Escalonar los moldes para que no se encuentren directamente uno sobre otro (ver el gráfico siguiente).

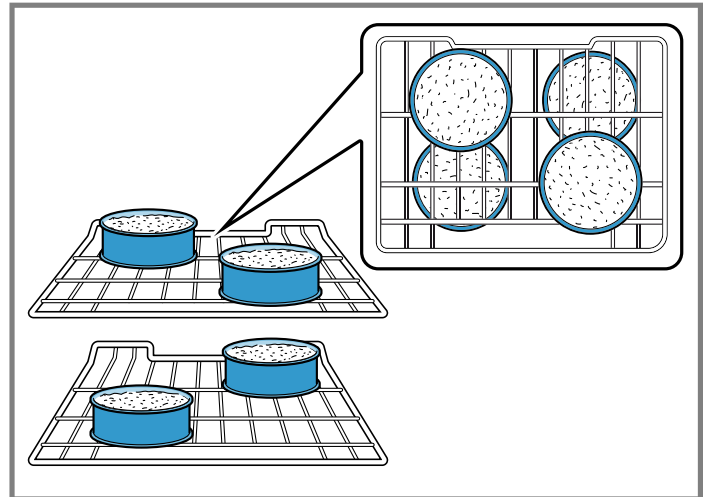

### Rejilla múltiple

La rejilla múltiple con aire caliente cocina con el calor procedente de un tercer elemento tras la pared posterior del horno.

Un ventilador de aire caliente hace circular el calor por todo el horno. La rejilla múltiple con aire caliente es ideal para cocinar alimentos en porciones listas para servir, como pastas y galletas. Este modo también es adecuado para cocinar en varias rejillas (2 o 3) al mismo tiempo. Es posible hornear galletas hasta en 5 rejillas de forma simultánea. En este caso, el tiempo de horneado se incrementa ligeramente.

Las ventajas de la rejilla múltiple con aire caliente incluyen:

- un dorado uniforme;
- un ahorro de tiempo al usar varias rejillas a la vez.

### Consejo

- Colocar la comida en moldes sin tapar y de bordes bajos, como las bandejas para galletas sin laterales.
- Si se está horneando con más de un molde sobre la rejilla, dejar al menos de 2.5-3.8 cm (1" a 1.5") de espacio libre alrededor del molde. Escalonar los moldes para que no se encuentren directamente uno sobre otro.

### Levar

En el modo para levar, el aparato utiliza los elementos superiores e inferiores para mantener una temperatura baja y así conseguir que el pan u otras masas de levadura suban.

- No es necesario precalentar.
- Leudar o levar es hacer que suban las masas de levadura.
- En el modo para levar, la temperatura se fija entre 30 °C (85 °F) y 50 °C (125 °F).
- Cubrir holgadamente el recipiente o la bandeja y utilizar cualquier rejilla que se adapte al tamaño del recipiente.
- Mantener la puerta cerrada y usar la luz del horno para comprobar cómo leva la masa.

## Pizza

En el modo de pizza, el ventilador de aire caliente hace circular por todo el horno el calor de los elementos superiores e inferiores.

Utilizar el modo de pizza para cocinar pizza fresca o congelada.

### Consejo

- Si se quiere conseguir una masa crujiente al preparar pizza congelada, colocarla directamente sobre la rejilla. Para una costra más blanda, usar un molde para pizza.
- A la hora de levar masa de la pizza, revestir dicha masa con aceite de oliva y cubrirla de forma ajustada en un recipiente con papel plástico de envolver para evitar que se forme costra.
- Espolvorear harina de maíz sobre el molde de pizza para evitar que la masa se pegue.
- Si se utiliza una paleta para pizza, espolvorear generosamente harina de maíz sobre ella para que resulte más fácil transferir la masa al molde.
- Si se hornea normalmente masa de pizza hecha a mano, pincharla con un tenedor antes de hornearla.
- Si se utiliza un molde para pizza, seleccionar uno oscuro y perforado para obtener una costra más crujiente y un molde no perforado para obtener una costra más blanda.
- Precalentar las piedras para hornear siguiendo las recomendaciones del fabricante mientras el horno se está precalentando.
- Hornear las pizzas caseras en las posición 2 de la rejilla en el centro de la misma.
- En el caso de pizzas congeladas, seguir las instrucciones del fabricante.

## Asado por convección con aire caliente

El modo de asado con aire caliente emplea el calor de los elementos inferiores, así como el calor que hace circular el ventilador de aire caliente.

El modo de asado con aire caliente es adecuado para preparar jugosos cortes de carne y aves. También sirve para asar verduras.

Las ventajas del modo de asado con aire caliente incluyen:

- una cocción hasta un 25 % más rápida que con los modos sin aire caliente;
- un tueste dorado y apetitoso.

### Consejo

- No es necesario precalentar el horno.
- Utilizar la misma temperatura que se indica para la receta.
- Comprobar el punto cocción al poco tiempo, ya que la duración puede ser menor.
- No cubrir la carne ni utilizar bolsas de cocción.
- Utilizar un molde para grill con una rejilla y una parrilla o un molde poco profundo sin tapar con una rejilla para asar.
- Utilizar una termosonda para carne para determinar la temperatura interna de la pieza.

- Si la carne queda dorada como se desea pero no está cocida aún, colocar papel de aluminio sobre la carne para evitar que se dore en exceso.
- Dejar la carne cubierta con papel aluminio durante 10-15 minutos tras retirarla del horno.

## Grill de amplia superficie con aire caliente

El grill de amplia superficie con aire caliente es similar al grill de amplia superficie.

Combina el intenso calor del elemento superior con el aire que hace circular un ventilador de aire caliente. El modo de grill de amplia superficie con aire caliente es perfecto para cocinar cortes tiernos y gruesos de carne, aves y pescado. El modo de grill de amplia superficie con aire caliente no se recomienda para dorar panes, guisos y otros tipos de comida. Utilizar siempre el modo de grill de amplia superficie con aire caliente con la puerta cerrada. Además de las ventajas que ofrece el modo análogo estándar, el modo de grill de amplia superficie con aire caliente es más rápido.

### Consejo

- Precalentar el horno durante 3-4 minutos. No precalentar el horno durante más de 5 minutos.
- Los filetes y las chuletas deben tener al menos 1 a 1½" de grosor.
- Utilizar el molde para grill y la rejilla o un molde profundo con una rejilla metálica para asar al grill de amplia superficie.
- No cubrir la parrilla del grill con papel de aluminio. Está diseñada para drenar grasas y aceites de la superficie de cocción y así evitar humos y salpicaduras.
- Voltar las carnes (el caso del pescado es diferente) una vez durante el tiempo de cocción recomendado. No es necesario dar la vuelta al pescado.
- No usar nunca cristal resistente al calor (Pyrex®), ya que no es capaz de tolerar las altas temperaturas.

## Grill de amplia superficie

El grill de amplia superficie emplea el intenso calor que desprende el elemento superior.

El modo de grill de amplia superficie es ideal para cocinar cortes tiernos y delgados (de 1" o menos) de carne, aves y pescado. También se puede usar para dorar panes y hacer guisos. Usar el grill de amplia superficie siempre con la puerta cerrada.

Las ventajas de usar el grill de amplia superficie incluyen:

- una cocción más rápida y eficiente;
- una cocción sin añadir grasas ni líquidos.

### Consejo

- Precalentar el horno durante 3-4 minutos. No precalentar el horno durante más de 5 minutos.
- Los filetes y las chuletas deben tener al menos 3/4" de grosor.
- Untar el pescado y las aves con mantequilla o aceite para evitar que se peguen.
- Al utilizar el grill de amplia superficie, utilizar el recipiente de grill con rejilla.

- No cubrir la parrilla del grill con papel de aluminio. Está diseñada para drenar grasas y aceites de la superficie de cocción y así evitar humos y salpicaduras.
- Voltrear las carnes (el caso del pescado es diferente) una vez durante el tiempo de cocción recomendado. No es necesario dar la vuelta al pescado.
- Al dorar guisos por su parte superior, utilizar solo fuentes de metal o de vitrocerámica.
- No usar nunca cristal resistente al calor, ya que no puede tolerar las altas temperaturas.

## 8.7 Ajustes básicos del horno

Puede adaptar los ajustes básicos del aparato a sus necesidades propias.

### Lista de ajustes básicos





En función de las características de cada aparato, puede ocurrir que no estén disponibles todos los ajustes básicos.

Display	Función	Opciones
<i>SOUND</i>	Duración de la señal una vez transcurrido el tiempo de cocción o el período configurado en el temporizador	<i>10 SEC</i> = 10 segundos aprox. <i>30 SEC</i> = 30 segundos aprox. <sup>1</sup> <i>120 SEC</i> = 2 minutos aprox.
<i>TIME OUT</i>	Tiempo de espera hasta que se aplica un ajuste	<i>3 SEC</i> = 3 segundos aprox. <sup>1</sup> <i>6 SEC</i> = 6 segundos aprox. <i>10 SEC</i> = 10 segundos aprox.
<i>PHONE</i>	Sonido de botón que suena al tocar un botón	<i>NO</i> = apagado <i>YES</i> = encendido <sup>1</sup>
<i>DISPLAY</i>	Brillo de la iluminación del panel indicador	<i>1</i> = tenue <i>2</i> = medio <sup>1</sup> <i>3</i> = intenso
<i>CLOCK</i>	Visualización de la hora	<i>NO</i> = se oculta la hora <i>12 HR ES</i> = se muestra el reloj en formato de 12 horas <sup>1</sup> <i>24 HR ES</i> = se muestra el reloj en formato de 24 horas
<i>LIGHT</i>	Iluminación interior cuando el aparato está en funcionamiento	<i>OFF</i> = no <i>ON</i> = sí <sup>1</sup>
<i>COOL FAN</i>	Tiempo de funcionamiento del ventilador de refrigeración	<i>284 °F / 140 °C</i> = por encima de 284 °F/ 140 °C <sup>1</sup> <i>230 °F / 110 °C</i> = por encima de 230 °F/ 110 °C <i>176 °F / 80 °C</i> = por encima de 176 °F/ 80 °C <i>140 °F / 60 °C</i> = por encima de 140 °F/ 60 °C
<i>FACTORY</i>	Restablecer todos los valores a los ajustes de fábrica	<i>NO</i> = no <sup>1</sup> <i>YES</i> = sí
<i>DEMO</i>	Activar el modo Demo. El modo Demo se emplea con fines de prueba; en este modo, el horno no calienta. El modo Demo solo puede activarse en los 5 minutos siguientes a la conexión del aparato a la red eléctrica.	<i>OFF</i> = no <sup>1</sup> <i>ON</i> = sí
<i>TEMP Ind</i>	Ajustar la unidad de temperatura.	<i>FAHRENH</i> = Fahrenheit (°F) <sup>1</sup> <i>CELSIUS</i> = Celsius (°C)
<i>SABBATH</i>	Modo Sabbath disponible	<i>OFF</i> = no <i>ON</i> = sí <sup>1</sup>

<sup>1</sup> Ajuste de fábrica (puede diferir según el modelo de aparato)

## Modificar los ajustes básicos

El selector de funciones debe estar en la posición «off».

1. Presionar y mantener presionado el botón  durante aproximadamente cuatro segundos. Aparece el primer ajuste básico en el panel indicador, p. ej. *Sound*.
2. Volver a presionar el botón  para cambiar el ajuste básico seleccionado.
3. Usar los botones  $-$  o  $+$  para cambiar el ajuste básico.
4. Volver a presionar el botón  para guardar el ajuste básico.
5. Usar el botón  $+$  para navegar hasta el siguiente ajuste básico.
6. Usar los botones  $-$  o  $+$  para continuar la navegación por todos los ajustes básicos tal y como se describió anteriormente y presionar el botón  para seleccionar y modificar el ajuste, si procede.
7. Una vez finalizado, mantener presionado el botón  de nuevo durante unos cuatro segundos para confirmar la configuración. Este proceso es válido para todos los ajustes básicos.

✓ Este proceso es válido para todos los ajustes básicos.

### Nota

- Es posible volver a cambiar los ajustes básicos en cualquier momento. El modo Demo solo puede activarse en los 5 minutos siguientes a la conexión del aparato a la red eléctrica.
- Los cambios realizados en los ajustes básicos se conservarán incluso si se produce una falla eléctrica.

## 9 Limpieza y cuidados

Para que el aparato mantenga durante mucho tiempo su capacidad funcional, debe mantenerse y limpiarse con cuidado.

### 9.1 Limpieza y mantenimiento de la placa de cocción

#### Productos de limpieza

Es posible adquirir raspadores para vidrio y productos de limpieza adecuados para el sistema a través de nuestro Servicio de Asistencia o en nuestra tienda en línea [www.bosch-home.com/us/shop](http://www.bosch-home.com/us/shop).

**Consejo** Los productos de limpieza Bosch han sido probados y aprobados para su uso en aparatos Bosch. Otros productos de limpieza recomendados no constituyen un respaldo de una marca específica.

#### Productos de limpieza recomendados

- Limpiador para placas de cocción vitrocerámicas
- Bosch limpiador para placas de cocción vidrios
- BonAmi®<sup>1</sup>
- Soft Scrub®<sup>1</sup> (sin blanqueador)
- Vinagre blanco

#### Productos de limpieza no apropiados

- Limpiacristales que contengan amoníaco o blanqueador de cloro. Estos limpiadores pueden dañar o dejar marcas permanentes en la placa de cocción.
- Limpiadores cáusticos como Easy Off®<sup>1</sup>. Estos limpiadores pueden dejar marcas en la superficie de la placa de cocción.
- Limpiadores abrasivos.
- Fibras de metal y esponjas como Scotch Brite®<sup>1</sup>. Estos limpiadores pueden arañar la superficie de la placa de cocción y/o dejar marcas metálicas.
- Fibra esponja con jabón como SOS®<sup>1</sup>. Estos limpiadores pueden arañar la superficie de la placa de cocción.
- Limpiadores en polvo con blanqueador de cloro. Estos limpiadores pueden dejar marcas permanentes en la superficie de la placa de cocción.
- Limpiadores inflamables como líquido para encendedores o WD-40®<sup>1</sup>.

#### Limpiar la placa de cocción vitrocerámica

##### ADVERTENCIA

Limpiar la placa de cocción con precaución.

- ▶ Si se usa una esponja o trapo húmedos para secar derrames en una zona de cocción caliente, es preciso hacerlo con cuidado para no quemarse con el vapor.
- ▶ Algunos limpiadores producen emanaciones tóxicas si se aplican en una superficie caliente.
- ▶ No limpiar el aparato cuando aún esté caliente.

##### PRECAUCIÓN

No usar ningún tipo de limpiador sobre el cristal mientras la superficie está caliente; usar únicamente la espátula para vidrio. Las emanaciones que se generan pueden ser peligrosas para la salud. Calentar el limpiador puede atacar químicamente y dañar la superficie.

#### Requisitos

- La placa de cocción se ha enfriado.
  - Excepción: retirar inmediatamente los restos de azúcar reseca, caramelo, leche y tomate.  
→ "Recomendaciones de limpieza", Página 32
1. Limpiar las salpicaduras con una esponja o papel de cocina limpio y húmedo.
  2. Enjuagar y secar.
  3. Si la mancha persiste, usar vinagre blanco.
  4. Volver a enjuagar y secar.
  5. Aplicar una pequeña cantidad de limpiador a la placa de cocción con un paño limpio de papel o con un trapo y dejar que se seque.
  6. Abrillantar la superficie con un trapo o un papel de cocina limpio.

<sup>1</sup> Estas marcas son marcas comerciales registradas de sus respectivos propietarios. Todas las demás marcas son marcas comerciales de BSH Home Appliances Corporation o sus sociedades afiliadas.

## Limpieza del marco de la placa de cocción

Seguir las presentes instrucciones de limpieza para los modelos con un marco metálico.

### Notas

- Frotar el marco de la placa de cocción con la parte granulosa.
- Para suciedad entre moderada y persistente, usar BonAmi®<sup>1</sup> o Soft Scrub®<sup>1</sup> (sin cloro).

1. Limpiar usando un estropajo o un paño húmedo.
2. Enjuagar y secar.

## Recomendaciones de limpieza

Seguir las presentes instrucciones de limpieza para eliminar la suciedad convencional.

### ADVERTENCIA

La cuchilla del raspador de vidrio está extremadamente afilada. Existe el riesgo de sufrir cortes.

- ▶ Cambiar la hoja de la cuchilla inmediatamente en cuanto se detecten imperfecciones.
- ▶ Seguir las instrucciones del fabricante.

### AVISO:

Los anillos de diamantes pueden rayar la superficie de la placa de cocción vitrocerámica.

- ▶ Es preciso quitarse los anillos antes de limpiar la superficie vitrocerámica.

Tipo de suciedad	Recomendación
<ul style="list-style-type: none"> <li>■ Azúcar reseca</li> <li>■ Caramelo líquido</li> <li>■ Leche</li> <li>■ Restos de tomate</li> <li>■ Papel de aluminio o película de plástico fundidos</li> </ul>	<p>RETIRAR INMEDIATAMENTE. Si no se retiran inmediatamente estos restos, podrían dañar permanentemente la superficie de la placa de cocción vitrocerámica.</p> <p>Eliminar la suciedad con la espátula para vidrio mientras la superficie de la placa de cocción siga caliente.</p> <p>Utilizar una cuchilla nueva y afilada en la espátula para vidrio.</p> <ul style="list-style-type: none"> <li>■ Retirar el recipiente para cocinar y apagar la zona de cocción.</li> <li>■ Usar un guante de horno.</li> <li>■ Sujetar la espátula para vidrio en un ángulo de 30° con respecto a la superficie y raspar la suciedad. Proceder</li> </ul>

<sup>1</sup> Estas marcas son marcas comerciales registradas de sus respectivos propietarios. Todas las demás marcas son marcas comerciales de BSH Home Appliances Corporation o sus sociedades afiliadas.

Tipo de suciedad	Recomendación
	<p>con cuidado para no rayar ni desportillar la superficie vitrocerámica.</p> <ul style="list-style-type: none"> <li>■ Apartar la suciedad de la zona caliente.</li> <li>■ Dejar que se enfríe la superficie.</li> <li>■ Retirar los residuos y aplicar un poco de limpiador para vitrocerámicas.</li> </ul>
<ul style="list-style-type: none"> <li>■ Restos quemados de comida</li> <li>■ Manchas oscuras</li> <li>■ Motas oscuras</li> </ul>	<ul style="list-style-type: none"> <li>■ Colocar un paño de cocina o un estropajo húmedo sobre la suciedad durante 30 minutos para ablandarla.</li> <li>■ Retirar la suciedad con una espátula de plástico y un poco de limpiador para vitrocerámicas o con una rasqueta de vidrio.</li> <li>■ Enjuagar la superficie de la placa de cocción y secarla.</li> </ul>
Salpicaduras de grasa	<ul style="list-style-type: none"> <li>■ Eliminar la grasa con un estropajo o un trapo enjabonado.</li> <li>■ Enjuagar bien la superficie de la placa de cocción y secarla.</li> <li>■ Aplicar limpiador para vitrocerámicas.</li> </ul>
Marcas metálicas: mancha iridiscente	<p>Los sartenes con bases de aluminio, cobre o acero inoxidable pueden dejar marcas. Tratar las marcas metálicas inmediatamente en cuanto se enfríe la superficie de la placa de cocción, de no hacerlo así, la eliminación de las marcas resultará muy difícil.</p> <ul style="list-style-type: none"> <li>■ Limpiar la superficie de la placa de cocción con limpiador para vitrocerámicas.</li> <li>■ Si no es posible eliminar las marcas de este modo, limpiar la superficie de la placa de cocción con un paño de cocina húmedo y un abrasivo suave (Bon Ami®<sup>1</sup>, Soft Scrub®<sup>1</sup> sin blanqueador).</li> <li>■ Limpiar la superficie de la placa de cocción y aplicar limpiador para vitrocerámicas.</li> </ul>

<sup>1</sup> Estas marcas son marcas comerciales registradas de sus respectivos propietarios. Todas las demás marcas son marcas comerciales de BSH Home Appliances Corporation o sus sociedades afiliadas.

<sup>1</sup> Estas marcas son marcas comerciales registradas de sus respectivos propietarios. Todas las demás marcas son marcas comerciales de BSH Home Appliances Corporation o sus sociedades afiliadas.

Tipo de suciedad	Recomendación
Marcas de agua persistentes	<p>Los líquidos calientes resultantes del cocinado pueden derramarse o gotear sobre la placa de cocción. Los minerales que hay en algunos tipos de agua pueden transferirse a la superficie y dejar manchas.</p> <p>Eliminar los derrames y las manchas antes de volver a usar la placa de cocción.</p> <ul style="list-style-type: none"> <li>■ Limpiar la superficie de la placa de cocción con vinagre blanco sin diluir.</li> <li>■ Enjuagar la superficie de la placa de cocción y secarla.</li> <li>■ Aplicar limpiador para vitrocerámicas.</li> </ul>
Arañazos en la superficie	<p>Los pequeños arañazos son habituales y no afectan a la cocción. Pueden hacerse más suaves y menos visibles si se usa a diario limpiador para vitrocerámicas.</p> <ul style="list-style-type: none"> <li>■ Aplicar limpiador para vitrocerámicas antes de cocinar para eliminar sustancias granuladas y abrasivas (similares a la arena), como sal y sazoadores.</li> <li>■ Los arañazos se pueden reducir si se utilizan sartenes con bases que estén suaves, limpias y secas antes de su uso. Usar a diario el limpiador para vitrocerámicas.</li> </ul>

<sup>1</sup> Estas marcas son marcas comerciales registradas de sus respectivos propietarios. Todas las demás marcas son marcas comerciales de BSH Home Appliances Corporation o sus sociedades afiliadas.

## Mantenimiento

Este aparato no requiere tareas de mantenimiento más allá de la limpieza diaria.

Para obtener mejores resultados, aplicar limpiador de vitrocerámicas en crema todos los días.

## 9.2 Limpieza y mantenimiento del horno

Para evitar el peligro de descarga eléctrica, antes de realizar cualquier tipo de mantenimiento en el aparato, desconectar el suministro eléctrico en el panel de servicio y bloquear el panel para impedir que se conecte accidentalmente.

### Limpieza del horno

#### Evitar estos limpiadores

No utilizar limpiadores de horno comerciales tales como Easy Off®. Pueden dañar el acabado o partes del horno. El cloro o los compuestos de cloro en ciertos limpiadores son corrosivos para el acero inoxidable. Comprobar los ingredientes de la etiqueta.

No utilizar limpiadores abrasivos ni estropajos de fibra metálica.

### Guía de limpieza del horno

Los productos de limpieza recomendados a continuación y en la página siguiente indican un tipo de producto y no respaldan ninguna marca concreta. Utilizar todos los productos siguiendo las instrucciones indicadas en el envase.

Componente	Recomendaciones
Rejilla plana	Limpiar con agua jabonosa. Enjuagar minuciosamente y secar, o bien frotar cuidadosamente con polvo de limpieza o esponjas con jabón, tal como se indica.
Riel telescópico	Limpiar con agua jabonosa. Enjuagar minuciosamente y secar, o bien frotar cuidadosamente con polvo de limpieza o esponjas con jabón, tal como se indica. Evitar que el polvo de limpieza entre en las guías telescópicas. Puede ser necesario engrasar de nuevo. Utilizar solamente lubricantes adecuados para el contacto con alimentos de alta temperatura para engrasar de nuevo las guías.
Junta de la puerta	La junta debe mantenerse suave y elástica. Para mantener la junta de la puerta limpia, utilizar una esponja no abrasiva y enjuagar con agua tibia.
Cristal	Limpiar con agua jabonosa o limpiacristales. Aplicar Fantastik® <sup>1</sup> o Formula 409® <sup>1</sup> en una esponja limpia o papel de cocina y limpiar. Evitar los agentes de limpieza en polvo, los estropajos de fibra de acero y los limpiadores de horno.

<sup>1</sup> Estas marcas son marcas comerciales registradas de sus respectivos propietarios. Todas las demás marcas son marcas comerciales de BSH Home Appliances Corporation o sus sociedades afiliadas.

Componente	Recomendaciones
Superficies pintadas	Limpiar con agua jabonosa o aplicar Fantastik® <sup>1</sup> o Formula 409® <sup>1</sup> en una esponja limpia o en papel de cocina y limpiar. Evitar los agentes de limpieza en polvo, los estropajos de fibra de acero y los limpiadores de horno.
Superficies de porcelana	Limpiar inmediatamente con un trapo seco las manchas de ácidos (por ejemplo, de jugo de frutas, leche y tomates) cuando la superficie esté lo suficientemente fría como para tocarla. No usar una esponja ni un trapo humedecido sobre la porcelana caliente. Una vez se haya enfriado la superficie, limpiar con agua jabonosa o aplicar Bon-Ami® <sup>1</sup> o Soft Scrub® <sup>1</sup> con una esponja húmeda. Enjuagar y secar. En las manchas rebeldes, utilizar esponjas llenas de jabón. Es normal que, con el tiempo, en la porcelana aparezcan unas estrías delgadas, debido a la exposición al calor y a restos de comida.
Superficies de acero inoxidable	No dejar nunca manchas de comida o de sal sin limpiar en el acero inoxidable durante un tiempo prolongado. Limpiar o frotar siempre en la dirección de las líneas de pulido. Limpiar con una esponja jabonosa; después, enjuagar y secar, o limpiar con Fantastik® <sup>1</sup> o Formula 409® <sup>1</sup> pulverizado sobre papel de cocina. Proteger y pulir con Stainless Steel Magic® <sup>1</sup> y un trapo suave. Proteger y acondicionar con el acondicionador de acero inoxidable Bosch (número de pedido: 00576696) y un trapo suave. No aplicar en logotipos ni etiquetas. Eliminar las manchas de agua con un trapo humedecido con vinagre blanco. Usar Bar Keeper's Friend® <sup>1</sup> para eliminar la decoloración térmica. El cloro o los compuestos de cloro en ciertos limpiadores son corrosivos para el acero inoxidable. Comprobar los ingredientes de la etiqueta.
Plástico y controles	Cuando estén fríos, limpiar con agua jabonosa, enjuagar y secar.
Termosonda para carne	Limpiar con agua jabonosa. No sumergir. No lavar en el lavavajillas.

<sup>1</sup> Estas marcas son marcas comerciales registradas de sus respectivos propietarios. Todas las demás marcas son marcas comerciales de BSH Home Appliances Corporation o sus sociedades afiliadas.

Componente	Recomendaciones
Áreas impresas (palabras y números)	No usar limpiadores abrasivos o solventes a base de petróleo.

<sup>1</sup> Estas marcas son marcas comerciales registradas de sus respectivos propietarios. Todas las demás marcas son marcas comerciales de BSH Home Appliances Corporation o sus sociedades afiliadas.

## Limpiar las superficies de autolimpieza

### PRECAUCIÓN

No aplicar limpiador de hornos en las superficies de autolimpieza. De lo contrario, se dañarán las superficies.

- ▶ Si estas superficies entran en contacto con el limpiador de hornos, limpiarlo inmediatamente con agua y una esponja.
  - ▶ No frotar la superficie ni utilizar funciones de limpieza abrasivas.
1. Utilizar un trapo de microfibra con agua jabonosa para limpiar la parte superior y la parte inferior de las superficies de autolimpieza.
  2. Seleccionar la opción de rejilla múltiple y ajustar la temperatura a 550 °F (290 °C).
  3. Apagar el aparato al cabo de una hora.
  4. **Nota:** La superficie de autolimpieza del panel posterior debe mantenerse en la cavidad del horno. Si las superficies laterales de autolimpieza siguen particularmente sucias, retirarlas de la cavidad del horno.  
→ *"Cómo retirar las guías de las rejillas y las superficies de autolimpieza", Página 34*
  5. Lavar las superficies de autolimpieza con agua caliente jabonosa.
  6. Enjuagar y secar las superficies de autolimpieza.
  7. Insertar las superficies de autolimpieza en la cavidad del horno.
  8. Seleccionar la opción de rejilla múltiple y ajustar la temperatura a 350 °F (175 °C).
  9. Apagar el aparato al cabo de una hora.

## Mantenimiento

### Cómo retirar las guías de las rejillas y las superficies de autolimpieza

Las guías de las rejillas están fijadas en las paredes laterales de la cavidad del horno en tres puntos. Las superficies de autolimpieza están fijadas con las guías de las rejillas.

### ADVERTENCIA

Las guías de las rejillas y las superficies de autolimpieza se calientan mucho.

- ▶ No se deben tocar nunca las guías de las rejillas y las superficies de autolimpieza mientras están calientes.
- ▶ Dejar enfriar el aparato siempre.
- ▶ Mantener a los niños a una distancia segura.

1. Cuando el horno esté frío, sujetar la parte frontal de la guía de la rejilla y jalarla hasta que se encuentre en la parte central de la cavidad del horno.
- ✓ El enganche frontal de la guía saldrá del orificio.
2. Deslizar la guía de la rejilla un poco más y sacarla de los orificios traseros del panel lateral.
3. Retirar las guías de las rejillas de la cavidad del horno.

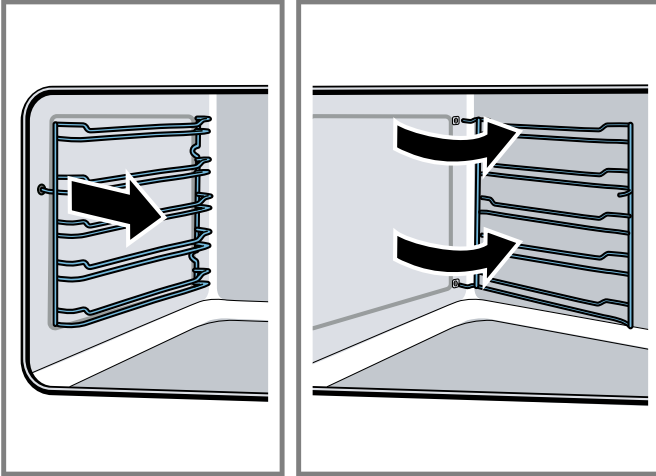

4. Colocar de nuevo las superficies de autolimpieza y las guías de las rejillas en orden inverso al de extracción.

### Cómo extraer el cristal de la puerta del horno

Retirar los paneles de cristal internos de la puerta para que sea más fácil limpiar.

#### ⚠ ADVERTENCIA

Los paneles de vidrio son grandes y pesados, y algunas de sus partes son frágiles. Si no se agarra el panel de vidrio de forma adecuada y con firmeza, podrían producirse lesiones personales o daños en el producto.

- ▶ Usar las dos manos para extraer el cristal.
- ▶ Manipularlo con cuidado para evitar que se rompa.
- ▶ No dejar el panel de vidrio sobre objetos afilados o puntiagudos, ya que se podría romper el cristal.
- ▶ Colocarlo en una superficie plana y suave para que el vidrio no se caiga.

#### ⚠ PRECAUCIÓN

Usar guantes para evitar cortes en los dedos si se rompe el cristal.

1. Abrir completamente la puerta del horno.

2. Usar los pasadores para bloquear las dos bisagras de la parte izquierda y la parte derecha. Los pasadores de bloqueo deben estar completamente insertados en los orificios de las bisagras.

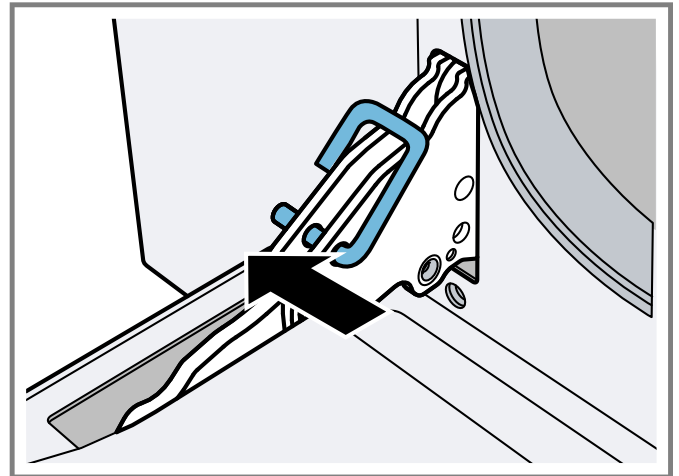

3. ⚠ **PRECAUCIÓN** Mover el panel de cristal lentamente para evitar que el cristal y el marco de la cavidad del horno resulten dañados.

Jalar suavemente hacia arriba la parte trasera del panel de cristal interno para retirarlo. Seguir el movimiento que indican las flechas ①. De esta manera, los dos primeros pasadores fijados en la parte trasera del cristal se desenganchan de la carcasa de la puerta. A continuación, presionar el panel de cristal con suavidad hacia la cavidad del horno y jalarlo hacia arriba ②. De esta manera, los otros dos pasadores fijados en la parte frontal del cristal se desenganchan de la carcasa de la puerta.

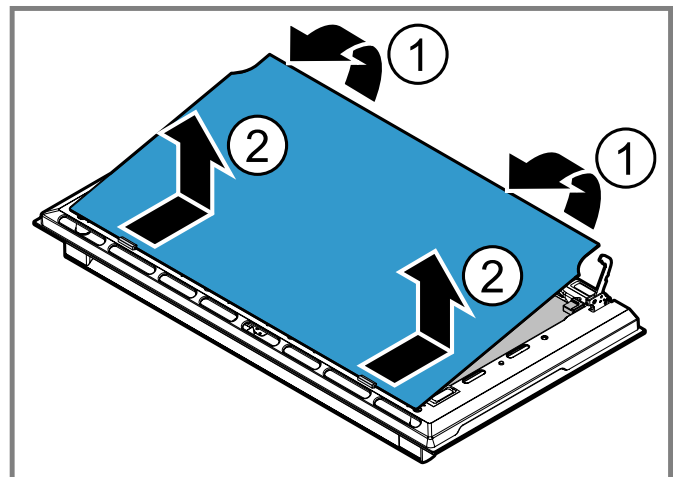

4. Levantar el panel de cristal intermedio hacia arriba para retirarlo.

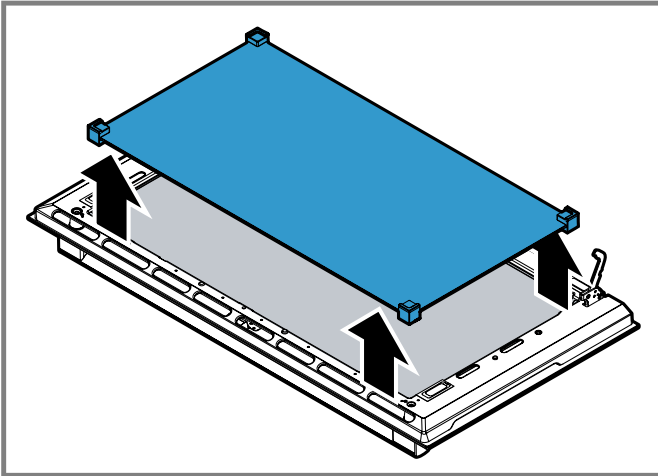

5. Limpiar el panel de cristal externo y los paneles extraídos previamente.

Utilizar papel de cocina absorbente. En caso de suciedad incrustada, lavar con una esponja húmeda y detergente neutro.

6. Volver a insertar el panel central.

Asegurarse de que el panel esté correctamente asentado. Todas las monturas de hule deben quedar apoyadas de forma plana contra el panel externo.

- ✓ Si se puede visualizar el símbolo Low-E, el panel central se ha insertado correctamente.

7. **⚠ PRECAUCIÓN** No usar sin haber colocado de nuevo el panel de cristal intermedio correctamente.

Volver a colocar el panel de cristal intermedio. Insertar primero la pieza delantera en los dos clips y los dos pasadores de la parte delantera en su carcasa. A continuación, insertar los dos pasadores de la parte trasera suavemente en su carcasa en la puerta del horno.

8. Extraer los pasadores de bloqueo y cerrar la puerta del horno.

### Cómo extraer la puerta del horno

#### **⚠ ADVERTENCIA**

Si no se siguen las presentes instrucciones para retirar la puerta del horno, existe un riesgo de sufrir lesiones personales o dañar el producto.

- ▶ Asegurarse de que el horno esté frío y de que se haya desconectado el aparato de la corriente eléctrica antes de retirar la puerta. De no hacerlo, se puede producir una descarga eléctrica o quemaduras.
- ▶ La puerta del horno es pesada y algunas de sus partes son frágiles. Usar las dos manos para extraer la puerta del horno.
- ▶ La puerta frontal es de cristal. Es preciso manejarla con cuidado para evitar que se rompa.

- ▶ Agarrar solo el lateral de la puerta del horno. No se debe agarrar por el asa; podría resbalar en la mano y causar daños o lesiones. Si no se agarra la puerta del horno con firmeza y adecuadamente, podrían producirse lesiones personales o daños en el producto.
- ▶ Para evitar lesiones al cerrarse bruscamente la placa de fijación de la bisagra, asegurarse de que las dos palancas estén firmemente colocadas antes de quitar la puerta.
- ▶ No forzar la apertura ni el cierre de la puerta; se podría deteriorar la bisagra y se correría el riesgo de sufrir daños o lesiones.
- ▶ No dejar la puerta extraída sobre objetos afilados o puntiagudos, ya que se podría romper el cristal. Colocarla sobre una superficie plana y suave para que no se caiga.

**Nota:** Para evitar daños o lesiones, asegurarse de leer la ADVERTENCIA anterior antes de intentar extraer la puerta del horno.

1. Abrir la puerta del horno hasta que esté completamente abierta.
2. Usar los pasadores para bloquear las dos bisagras de la parte izquierda y la parte derecha. Los pasadores de bloqueo deben estar completamente insertados en los orificios de las bisagras.

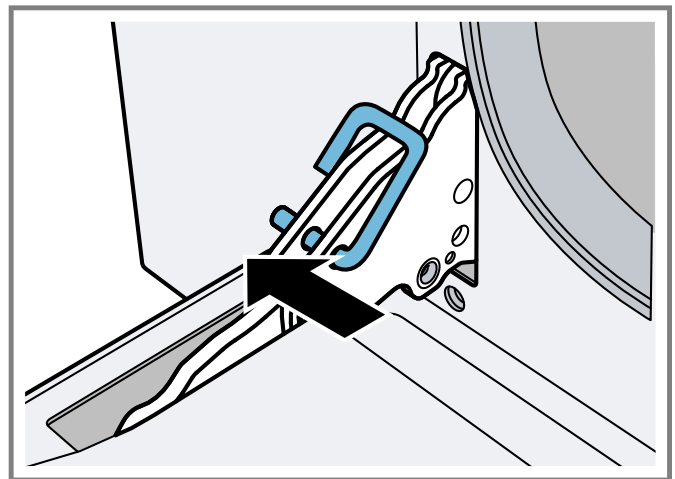

3. **⚠ PRECAUCIÓN** Cerrar la puerta 203 mm (8 pulgadas) alivia la presión del muelle. Si no se procede de esta manera, la puerta se puede extraer igualmente, pero el pestillo se cerrará bruscamente y puede pellizcar o provocar cortes en las manos.

Cerrar la puerta del horno hasta que se enganche en las palancas de tope de la bisagra, bloqueando las bisagras en el ángulo adecuado para extraer la puerta. Se puede extraer la puerta cuando está abierta al jalar hacia arriba alrededor de 8 pulgadas (203 mm) aproximadamente. Esto libera la tensión de carga del muelle de las bisagras para que la puerta se pueda extraer con facilidad.

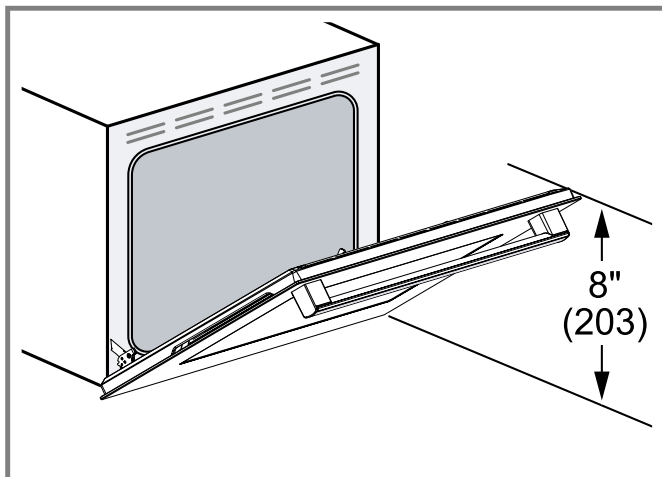

4. La puerta pesa mucho. Sujetarla firmemente por ambos lados. No sujetar la puerta por el asa. Mantener el ángulo de la puerta, elevar la puerta recta aprox. 3/4" (19 mm) para sacar las bisagras de las ranuras. Jalar la puerta hacia uno hasta que las bisagras hayan salido de la caja del horno.
5. Colocar la puerta en una ubicación adecuada y estable para limpiarla.
6. Colocar de nuevo la puerta en orden inverso al de extracción.

**Nota:** No tirar los pasadores de bloqueo. Guardarlos en un lugar seguro. Serán necesarios cada vez que se retire la puerta del aparato.

### Cambiar un foco del horno

#### **⚠ ADVERTENCIA**

AL CAMBIAR UN FOCO DEL HORNO:

- ▶ Comprobar que aparato y los focos estén fríos y que se haya desconectado la corriente del aparato antes de cambiar los focos; de no hacerlo así, se puede producir una descarga eléctrica o quemaduras.
- ▶ Usar guantes.
- ▶ Los protectores de los focos deben estar en su lugar cuando se utilice el electrodoméstico.
- ▶ Los protectores sirven para proteger el foco de luz y evitar que se rompa.
- ▶ Los protectores están hechos de cristal. Manipularlos con cuidado para evitar romperlos. El vidrio roto podría causar una lesión.

- ▶ El enchufe de la luz está conectado a la corriente cuando la puerta está abierta.
- Cuando la puerta está abierta, el enchufe de la luz está energizado si no se desconecta el suministro de alimentación principal.
- ▶ Desconectar la alimentación eléctrica en el panel de servicio antes de cambiar los focos.

Especificaciones del foco:

- Voltaje: 120 V
- Potencia: 40 W
- Base: G9
- Resistencia térmica: 575 °F (300 °C)

#### Para cambiar el foco

1. Dejar que la cavidad del horno se enfríe.
  2. Abrir la puerta del aparato.
  3. Colocar un trapo en la cavidad del horno para evitar daños.
  4. Extraer las rejillas y sus guías.
  5. Retirar el cristal protector.
- Para ello, abrir la protección de vidrio frontal con la mano. En caso de dificultad al extraer el cristal protector, usar una cuchara como ayuda.
6. Extraer el foco de luz del horno.

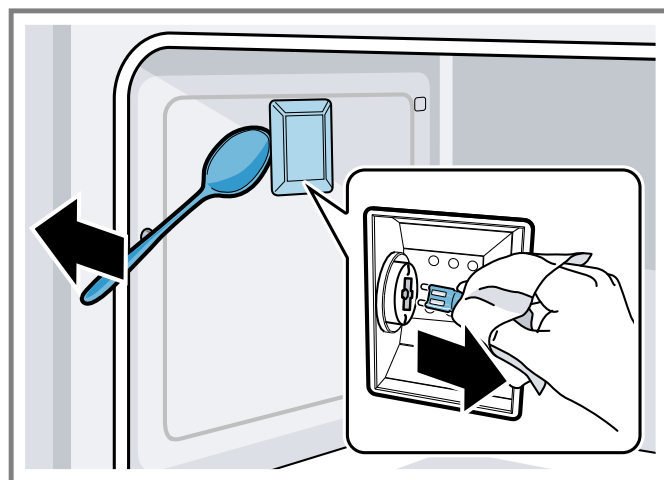

7. Sustituir el foco de luz del horno por uno del mismo tipo.
8. Volver a colocar el vidrio protector de el foco del horno.
9. Volver a colocar las rejillas y sus guías.
10. Retirar el trapo.
11. Activar de nuevo el interruptor de circuito.
12. Comprobar que la luz del horno vuelve a funcionar.

## 10 Tablas de cocción

Las tablas pueden usarse como guía. Seguir las instrucciones del envase o la receta.

### 10.1 Alimentos horneados/entradas

Las tablas pueden usarse como guía. Seguir las instrucciones del envase o la receta.

#### Pasteles

Alimento	Modo de cocción recomendado	Temperatura del horno en °C (°F)	Precalear el horno	Número de rejillas	Posición de la rejilla	Tiempo en min.	Tipo y tamaño de recipiente
Pastel de ángel	bake	350 (175)	Sí	Única	2, 3	45-55	Tubo de 10"
Pastel de ángel	conv bake	325 (160)	Sí	Única	2, 3	45-55	Tubo de 10"
Rosca Bundt® <sup>1</sup>	bake	350 (175)	Sí	Única	2, 3	55-65	Rosca Bundt® de 12 tazas <sup>1</sup>
Rosca Bundt® <sup>1</sup>	conv bake	325 (160)	Sí	Única	2, 3	55-65	Rosca Bundt® de 12 tazas <sup>1</sup>
Cupcakes	bake	375 (190)	Sí	Única	2, 3	15-20	Molde para 12 cupcakes o muffins
Cupcakes	conv bake	350 (175)	Sí	Única	2, 3	15-20	Molde para 12 cupcakes o muffins
Cupcakes	multi rack	350 (175)	Sí	Múltiple	2 & 4	15-20	Molde para 12 cupcakes o muffins
Capas circulares	bake	350 (175)	Sí	Única	2, 3	25-35	8" o 9" circular
4 capas circulares	multi rack	325 (160)	Sí	Múltiple	2 & 4	25-35	8" o 9" circular
Pastel rectangular	bake	350 (175)	Sí	Única	2, 3	30-35	13" x 9" x 2"
Pastel de manzana	bake	375 (190)	Sí	Única	2, 3	50-55	Bandeja para pasteles de 9"

<sup>1</sup> Estas marcas son marcas comerciales registradas de sus respectivos propietarios. Todas las demás marcas son marcas comerciales de BSH Home Appliances Corporation o sus sociedades afiliadas.

#### Pastas y galletas

Alimento	Modo de cocción recomendado	Temperatura del horno en °C (°F)	Precalear el horno	Número de rejillas	Posición de la rejilla	Tiempo en min.	Tipo y tamaño de recipiente
Brownies	bake	350 (175)	Sí	Única	2, 3	30-45	8" o 9" rectangular
Galletas de chispas de chocolate	bake	350 (175)	Sí	Única	2, 3	9-15	Bandeja para galletas
Galletas de chispas de chocolate	multi rack	350 (175)	Sí	Múltiple	2 & 4	9-15	Bandeja para galletas
Barritas de cookies	conv bake	350 (175)	Sí	Única	2, 3	20-35	8" o 9" rectangular
Galletas azucaradas	bake	375 (190)	Sí	Única	3	8-12	Bandeja para galletas

<b>Alimento</b>	<b>Modo de cocción recomendado</b>	<b>Temperatura del horno en °C (°F)</b>	<b>Precalear el horno</b>	<b>Número de rejillas</b>	<b>Posición de la rejilla</b>	<b>Tiempo en min.</b>	<b>Tipo y tamaño de recipiente</b>
Galletas azucaradas	multi rack	350 (175)	Sí	Múltiple	2 & 4	8-12	Bandeja para galletas

**Entradas**

<b>Alimento</b>	<b>Modo de cocción recomendado</b>	<b>Temperatura del horno en °C (°F)</b>	<b>Precalear el horno</b>	<b>Número de rejillas</b>	<b>Posición de la rejilla</b>	<b>Tiempo en min.</b>	<b>Tipo y tamaño de recipiente</b>
Guisos	bake	receta	Sí	Única	2, 3	receta	Plato para guiso
Quiche	bake	375 (190)	Sí	Única	2, 3	40-55	Plato para quiche
Suflé	bake	350 (175)	Sí	Única	2, 3	35-50	Platillo de suflé
Verduras	conv roast	receta	No	Única	2, 3	receta	Plato para guiso

**Hojaldres**

<b>Alimento</b>	<b>Modo de cocción recomendado</b>	<b>Temperatura del horno en °C (°F)</b>	<b>Precalear el horno</b>	<b>Número de rejillas</b>	<b>Posición de la rejilla</b>	<b>Tiempo en min.</b>	<b>Tipo y tamaño de recipiente</b>
Profiteroles	multi rack	350 (175)	Sí	Única	2, 3	30-40	Bandeja para galletas
Profiteroles	multi rack	350 (175)	Sí	Múltiple	2 & 4	35-45	Bandeja para galletas
Pasta de hojaldre	conv bake multi rack	375 (190)	Sí	Única	2, 3	15-25	Bandeja para galletas

**Pays**

<b>Alimento</b>	<b>Modo de cocción recomendado</b>	<b>Temperatura del horno en °C (°F)</b>	<b>Precalear el horno</b>	<b>Número de rejillas</b>	<b>Posición de la rejilla</b>	<b>Tiempo en min.</b>	<b>Tipo y tamaño de recipiente</b>
1 capa de costra	bake	450 (230)	Sí	Única	2, 3	10-20	Molde de pasteles 9"
1 capa de costra	conv bake	425 (220)	Sí	Única	2, 3	10-20	Molde de pasteles 9"
Doble costra, con fruta	bake	375 (190)	Sí	Única	2, 3	45-60	Molde de pasteles 9"
Doble costra, con fruta	conv bake	350 (175)	Sí	Única	2, 3	45-60	Molde de pasteles 9"
Alimentos congelados	bake	400 (205)	Sí	Única	2, 3	en embalaje	Instrucciones del envase
Nuez pecana	bake	350 (175)	Sí	Única	2, 3	45-60	Molde de pasteles 9"
Calabaza	bake	350 (175)	Sí	Única	2, 3	40-60	Molde de pasteles 9"

**Pizza**

Alimento	Modo de cocción recomendado	Temperatura del horno en °C (°F)	Precalear el horno	Número de rejillas	Posición de la rejilla	Tiempo en min.	Tipo y tamaño de recipiente
Piedra para hornear	bake pizza	500 (260)	Sí	Única	2	receta	Piedra para hornear
Fresca	pizza	425 (220)	Sí	Única	1, 2	10-20	Piedra para hornear, molde para pizza
Masa gruesa, congelada	pizza	en envase	Sí	Única	en embalaje	receta	Instrucciones del envase
Masa fina, congelada	pizza	en envase	Sí	Única	en embalaje	receta	Instrucciones del envase

**Panes de elaboración rápida**

Alimento	Modo de cocción recomendado	Temperatura del horno en °C (°F)	Precalear el horno	Número de rejillas	Posición de la rejilla	Tiempo en min.	Tipo y tamaño de recipiente
Galletas	bake	350 (175)	Sí	Única	3	15-20	Bandeja para galletas
Galletas	multi rack	325 (160)	Sí	Múltiple	2 & 4	15-20	Bandeja para galletas
Hogaza	bake	375 (190)	Sí	Única	2, 3	50-60	Molde de hogazas 8" x 4"
Muffins	bake	375 (190)	Sí	Única	2, 3	18-30	Molde para 12 cupcakes o muffins
Muffins	conv bake	350 (175)	Sí	Única	2, 3	18-30	Molde para 12 cupcakes o muffins
Muffins	multi rack	350 (175)	Sí	Múltiple	2 & 4	20-35	Molde para 12 cupcakes o muffins

**Panes de levadura**

Alimento	Modo de cocción recomendado	Temperatura del horno en °C (°F)	Precalear el horno	Número de rejillas	Posición de la rejilla	Tiempo en min.	Tipo y tamaño de recipiente
Panecillos pequeños	bake	350 (175)	Sí	Única	2, 3	15-30	Bandeja para galletas
Panecillos pequeños	multi rack	325 (160)	Sí	Múltiple	2 & 4	20-35	Bandeja para galletas
Hogaza	conv bake multi rack	400 (205)	Sí	Única	2, 3	25-40	Molde de hogazas 9" x 5"
Rollos dulces	conv bake multi rack	350 (175)	Sí	Única	2, 3	20-30	Bandeja para galletas

Alimento	Modo de cocción recomendado	Temperatura del horno en °C (°F)	Precalear el horno	Número de rejillas	Posición de la rejilla	Tiempo en min.	Tipo y tamaño de recipiente
Focaccia	bake	450 (230)	Sí	Única	2	10-20	Bandeja para galletas

### Alimentos congelados

Alimento	Modo de cocción recomendado	Temperatura del horno en °C (°F)	Precalear el horno	Número de rejillas	Posición de la rejilla	Tiempo en min.	Tipo y tamaño de recipiente
Lasaña	bake	400 (205)	Sí	Única	1	en embalaje	Instrucciones del envase

## 10.2 Carnes

Las tablas pueden usarse como guía. Seguir las instrucciones del envase o la receta.

Los tiempos de asado son aproximados y pueden depender de la forma de la carne.

**Nota:** Las temperaturas internas de la comida están recomendadas por el USDA (Departamento de Agricultura de Estados Unidos) tal y como las mide un termómetro de cocción digital.

### Carne de vacuno

Alimento	Modo de cocción recomendado	Temperatura del horno en °C (°F)	Posición de la rejilla	Punto de cocción, temperatura de cocción interna en °C (°F)	Tiempo en min.	Comida tapada	Tiempo de reposo en min.
Hamburguesas, 136 g (0.3 libras) por pieza	broil	alta	5	Término medio, 71 (160)	Lado 1: 8; Lado 2: 7	No	Ninguno
Rib eye, deshuesado, 1.3 a 1.6 kg (3 a 3.5 libras)	conv roast	325 (160) <sup>1</sup>	2, 3	Sellado, centro rojo a 63 (145)	27-31 min/ lb	No	10-15
Rib eye, deshuesado, 1.3 a 1.6 kg (3 a 3.5 libras)	conv roast	325 (160) <sup>1</sup>	2, 3	Término medio, 71 (160)	30-38 min/ lb	No	10-15
Cuarto trasero, bisteces, solomillo, deshuesado, 1.36 a 1.8 kg (3 a 4 libras)	conv roast	325 (160)	2, 3	Sellado, centro rojo a 63 (145)	18-33 min/ lb	No	10-15
Filete, 2.5 cm (1 pulgada) de grosor	broil	alta	5	Sellado, centro rojo a 63 (145)	Lado 1: 5-8; Lado 2: 4-6	No	Ninguno
Lomo, 1.36 a 1.8 kg (3 a 4 libras)	conv roast	425 (220)	2, 3	Sellado, centro rojo a 63 (145)	15-24 min/ lb	No	10-15

<sup>1</sup> Precalear el aparato

**Cordero**

<b>Alimento</b>	<b>Modo de cocción recomendado</b>	<b>Temperatura del horno en °C (°F)</b>	<b>Posición de la rejilla</b>	<b>Punto de cocción, temperatura de cocción interna en °C (°F)</b>	<b>Tiempo en min.</b>	<b>Comida tapada</b>	<b>Tiempo de reposo en min.</b>
Pata, deshuesada, 0.9 a 2.0 kg (2 a 4.5 libras)	conv roast	325 (160) <sup>1</sup>	2, 3	Sellado, centro rojo a 63 (145)	25-30 min/ lb	No	10-15
Pata, deshuesada, 0.9 a 2.0 kg (2 a 4.5 libras)	conv roast	325 (160) <sup>1</sup>	2, 3	Término medio, 71 (160)	30-35 min/ lb	No	10-15
Chuletas, 2.5 cm (1 pulgada) de grosor	broil	alta <sup>1</sup>	5	Sellado, centro rojo a 63 (145)	Lado 1: 4-6; Lado 2: 4-5	No	10-15
Chuletas, 2.5 cm (1 pulgada) de grosor	broil	alta <sup>1</sup>	5	Término medio, 71 (160)	Lado 1: 5-7; Lado 2: 5-6	No	Ninguno

<sup>1</sup> Precalentar el aparato**Cerdo**

<b>Alimento</b>	<b>Modo de cocción recomendado</b>	<b>Temperatura del horno en °C (°F)</b>	<b>Posición de la rejilla</b>	<b>Punto de cocción, temperatura de cocción interna en °C (°F)</b>	<b>Tiempo en min.</b>	<b>Comida tapada</b>	<b>Tiempo de reposo en min.</b>
Lomo asado, 1 a 2.95 kg (2.2 a 6.5 libras)	conv roast	350 (175) <sup>1</sup>	2	Término medio, 71 (160)	16-25 min/ lb	No	Ninguno
Chuletas, 140 a 181 g (0.3 a 0.4 libras)	broil	alta	5	71 (160)	Lado 1: 8-12; Lado 2: 6-10	No	Ninguno
Salchichas frescas	broil	alta	5	75 (170)	Lado 1: 5-7; Lado 2: 4-6	No	Ninguno
Lomo, 0.9 a 1.36 kg (2 a 3 libras)	conv roast	425 (220)	2	Término medio, 71 (160)	15-28 min/ lb	No	Ninguno

<sup>1</sup> Precalentar el aparato

**Aves de corral**

El pavo relleno requiere tiempo de asado adicional. La temperatura mínima de seguridad para el relleno en aves es de 75 °C (165 °F).

<b>Alimento</b>	<b>Modo de cocción recomendado</b>	<b>Temperatura del horno en °C (°F)</b>	<b>Posición de la rejilla</b>	<b>Punto de cocción, temperatura de cocción interna en °C (°F)</b>	<b>Tiempo en min.</b>	<b>Comida tapada</b>	<b>Tiempo de reposo en min.</b>
Pechugas de pollo, sin deshuesar	broil	alta	4	75 (170)	Lado 1: 15-20; Lado 2: 13-18	No	Ninguno
Muslos de pollo, sin deshuesar	broil	alta	4	82 (180)	Lado 1: 12-15; Lado 2: 9-11	No	Ninguno
Pollo entero, 1.36 a 3 kg (3 a 6.6 libras)	conv roast	375 (190) <sup>1</sup>	2	82 (180)	15-25 min/ lb	No	Ninguno
Gallina de Cornualles, 450 a 680 g (1 a 1.5 libras)	conv roast	350 (175)	2	82 (180)	45-75 min tiempo total	No	Ninguno
Pechuga de pavo, 1.8 a 3.6 kg (4 a 8 libras)	conv roast	325 (160) <sup>1</sup>	2, 3	82 (180)	17-25 min/ lb	Cubrir con papel de aluminio para que no se dore demasiado.	Ninguno
Pavo, sin rellenar, 5.4 a 8.6 kg (12 a 19 libras)	conv roast	325 (160) <sup>1</sup>	2	82 (180)	7-15 min/ lb	Cubrir con papel de aluminio para que no se dore demasiado.	Ninguno
Pavo, sin rellenar, 9.1 a 13.6 kg (20 a 30 libras)	conv roast	325 (160) <sup>1</sup>	2	82 (180)	7-15 min/ lb	Cubrir con papel de aluminio para que no se dore demasiado.	Ninguno

<sup>1</sup> Precalentar el aparato

**Marisco**

<b>Alimento</b>	<b>Modo de cocción recomendado</b>	<b>Temperatura del horno en °C (°F)</b>	<b>Posición de la rejilla</b>	<b>Punto de cocción, temperatura de cocción interna en °C (°F)</b>	<b>Tiempo en min.</b>	<b>Comida tapada</b>	<b>Tiempo de reposo en min.</b>
Filetes de pescado	broil	alta <sup>1</sup>	4	60 (145)	Lado 1: 11-15; Lado 2: 11-15	No	Ninguno

<sup>1</sup> Precalentar el aparato

## 11 Solucionar pequeñas averías

Usted mismo puede solucionar los errores menores de su aparato. Lea la información acerca de cómo solucionar los errores antes de contactar con Atención al Cliente. Así podrá evitar costos de reparación innecesarios.

### ADVERTENCIA

Es peligroso realizar reparaciones de forma inadecuada.

- ▶ Solo los proveedores de servicio técnico autorizados deben realizar las reparaciones.

- ▶ Si el aparato presenta un problema, llame a Atención al Cliente.

### ADVERTENCIA

Las reparaciones indebidas son peligrosas.

- ▶ Las reparaciones solo deben ser realizadas por un proveedor de servicio técnico autorizado.
- ▶ Solo se pueden utilizar repuestos originales para reparar el aparato.

Falla	Causas y resolución de problemas
Después de haber retirado la puerta del horno para su limpieza, el cristal de la puerta parece estar más caliente.	El cristal de la puerta del horno no se ha insertado correctamente. <ul style="list-style-type: none"> <li>▶ Comprobar si la puerta de cristal del horno está insertada de forma correcta (en tal caso, está visible el símbolo Low-E).</li> </ul>
La puerta del horno no está equilibrada.	Falta el panel interior de cristal o no se ha insertado al volver a montar la puerta. <ul style="list-style-type: none"> <li>▶ Comprobar si está presente el panel de cristal interior de la puerta o si se ha insertado al volver a montar la puerta.</li> </ul>
Se escuchan crujidos procedentes de los recipientes para cocinar.	Los recipientes están fabricados con distintos materiales de múltiples capas <ul style="list-style-type: none"> <li>▶ Consultar la sección relativa al cocinado con inducción para obtener más información sobre los recipientes para cocinar apropiados. → <i>Página 23</i></li> </ul> Se están usando recipientes de distintos tamaños y materiales. <ul style="list-style-type: none"> <li>▶ Consultar la sección relativa al cocinado con inducción para obtener más información sobre los recipientes para cocinar apropiados. → <i>Página 23</i></li> </ul>
La función SpeedBoost® de la placa de cocción no puede activarse o se apaga antes de que hayan pasado 10 minutos.	La zona de cocción está demasiado caliente. <ol style="list-style-type: none"> <li>1. Dejar que se enfríe la placa independiente.</li> <li>2. Volver a programar la función SpeedBoost®.</li> </ol>
El panel indicador está congelado o no responde.	Son posibles diferentes causas. <ol style="list-style-type: none"> <li>1. Comprobar si la función de bloqueo del panel está activa.               <ul style="list-style-type: none"> <li>– Desactivar el bloqueo del panel. → <i>"Desactivar el bloqueo del panel", Página 27</i></li> </ul> </li> <li>2. Si la función de bloqueo del panel no está activa:               <ul style="list-style-type: none"> <li>– Desconectar el aparato de la red eléctrica mediante el interruptor correspondiente en el conmutador doméstico.</li> <li>– Esperar un par de segundos y volver a conectar el aparato en la toma eléctrica.</li> </ul> </li> </ol>
Falla	Causas y resolución de problemas
Sin información en el display	La fuente de alimentación eléctrica ha sido desconectada. <ul style="list-style-type: none"> <li>▶ Compruebe si funciona la iluminación ambiental y otros aparatos en la habitación.</li> </ul> El aparato no ha sido conectado tal como se muestra en el diagrama de conexión. <ol style="list-style-type: none"> <li>1. Desconectar el aparato de la red eléctrica.</li> <li>2. Asegurarse de que el aparato se haya conectado tal como se muestra en el diagrama de conexión.</li> </ol> Hay una falla electrónica <ul style="list-style-type: none"> <li>▶ Si no es posible subsanar la falla, llamar al Servicio de asistencia técnica.</li> </ul>

Falla	Causas y resolución de problemas
Parpadea el nivel de potencia de una de las zonas de cocción.	Se ha superado la máxima potencia disponible de la zona de cocción <ol style="list-style-type: none"> <li>1. Girar el mando de control a un nivel de potencia más bajo antes de que transcurran 3 segundos.</li> <li>2. Si no se ajusta un nivel de potencia distinto, el nivel de la zona de cocción afectada se reducirá automáticamente.  → "Gestión de energía", Página 23</li> </ol>
$F B + H / h$ y las zonas de cocción no calientan	La zona de cocción ha estado funcionando de forma continua durante un período de tiempo prolongado sin interacción. Se ha activado la función de limitación temporal automática. ▶ Tocar cualquier elemento de control. ✓ Es posible configurar la zona de cocción y continuar cocinando.
$U400$	El voltaje de alimentación es incorrecto. Se encuentra fuera del rango de funcionamiento normal. ▶ Contactar con el proveedor de servicios eléctricos.
$\underline{u}$	La zona de cocción no puede detectar el recipiente. <ol style="list-style-type: none"> <li>1. Colocar el recipiente para cocinar sobre la zona de cocción antes de que transcurran 30 segundos desde el ajuste del nivel de potencia.</li> <li>2. Si hay un recipiente de cocción en la zona de cocción, comprobar si es apto para inducción.  → "Cocción por inducción", Página 23</li> </ol>
-	No es posible ejecutar el nivel de potencia ajustado. ▶ Girar el mando de control al <b>0</b> y volver a ajustar un nivel de potencia.
$r'$	El mando de control se ha presionado durante más de 30 segundos. ▶ Asegurarse de haber soltado el mando de control después de ajustar el nivel de potencia.

## 12 Eliminación

### 12.1 Eliminación de los aparatos usados

Mediante una eliminación respetuosa con el medio ambiente se pueden reutilizar materias primas valiosas.

- ▶ Desechar el aparato de manera respetuosa con el medio ambiente.

Su distribuidor o el ayuntamiento local puede proporcionarle información sobre las vías y posibilidades actuales de desecho de materiales.

## 13 Servicio de atención al cliente

En cada reparación cubierta por la garantía, nos aseguramos de que su aparato sea reparado con repuestos originales por un proveedor de servicio capacitado y autorizado. Solo utilizamos repuestos originales para todos los tipos de reparaciones. Las informaciones detalladas sobre el periodo de validez de la garantía y las condiciones de garantía las podrá encontrar en nuestras condiciones de garantía, con su distribuido o en nuestra página web.

Cuando se ponga en contacto con el servicio de atención al cliente, no olvide indicar el número de modelo (E-Nr.) y el número de fabricación (FD) de su aparato.

USA:

1-800-944-2904

[www.bosch-home.com/us/owner-support/get-support](http://www.bosch-home.com/us/owner-support/get-support)

[www.bosch-home.com/us/shop](http://www.bosch-home.com/us/shop)

CA:

1-800-944-2904

[www.bosch-home.ca/en/service/get-support](http://www.bosch-home.ca/en/service/get-support)

[www.bosch-home.ca/en/service/cleaners-and-accessories](http://www.bosch-home.ca/en/service/cleaners-and-accessories)

### 13.1 Número de modelo (E-Nr.) y número de fabricación (FD)

El número de modelo (E-Nr.) y el número de fabricación (FD) se encuentran en la placa de características del aparato.

Para volver a encontrar rápidamente los datos del aparato o el número de teléfono del servicio de atención al cliente, puede anotar dichos datos.

### 13.2 Ubicación de la placa de características del aparato

Puede encontrar la placa de características del aparato:

- en la parte inferior del panel de control que sobresale;
- en la parte posterior del aparato.

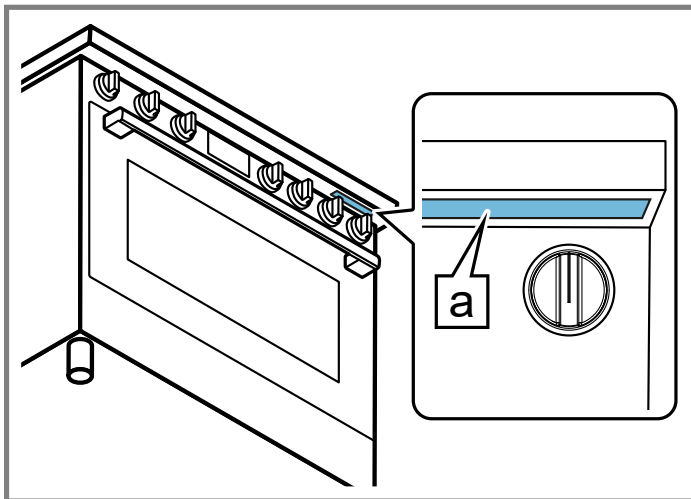

**a** Placa de características

## 14 DECLARACIÓN DE GARANTÍA LIMITADA DEL PRODUCTO

### 14.1 Qué cubre esta garantía y a quiénes se aplica

La garantía limitada otorgada por BSH Home Appliances («Bosch») en esta Declaración de Garantía Limitada del Producto se aplica únicamente al aparato Bosch vendido a usted («Producto»), el primer comprador usuario, condicionada estrictamente a que el Producto haya sido comprado:

- Para uso doméstico normal (no comercial) y haya sido utilizado en todo momento únicamente para fines domésticos normales.
- Nuevo en una tienda minorista autorizada de BSH o directamente de BSH (que no sea un producto de exhibición ni un producto vendido «en las condiciones en que se encuentre» ni un modelo devuelto anteriormente) y que no esté destinado a reventa ni uso comercial.
- Dentro de los Estados Unidos o Canadá, y que haya permanecido en todo momento dentro del país de compra original.

La garantía descrita aquí es válida para el comprador original del producto cubierto por esta garantía y para todo usuario posterior del producto, adquirido para un uso doméstico, durante el término de la garantía.

Asegurarse de registrar su producto; si bien no es necesario para hacer efectiva la cobertura de la garantía, es la mejor manera de que Bosch pueda enviar una notificación en el caso poco probable de que se emita un aviso de seguridad o se retire del mercado un producto.

### 14.2 Plazo de vigencia de la garantía

Bosch garantiza que el producto no tiene defectos de materiales ni de mano de obra durante un período de trescientos sesenta y cinco (365) días a partir de la fecha de entrega original. Dicho período comienza a contar a

partir de la fecha de entrega original y no se interrumpirá, dejará sin efecto, extenderá ni suspenderá por ningún motivo. También se garantiza que este Producto no presenta defectos **estéticos** en el material ni en la mano de obra (como rayas en el acero inoxidable, imperfecciones en la pintura/porcelana, desportilladuras, astillas, abolladuras ni ningún otro daño en el acabado) del Producto durante un período de treinta (30) días desde la fecha de entrega o fecha de cierre para una nueva construcción. Se excluyen de esta garantía por defectos **estéticos** las variaciones leves de color que se deban a diferencias inherentes a las piezas pintadas y de porcelana, así como diferencias provocadas por la iluminación de la cocina, la ubicación del producto u otros factores similares. Se excluye específicamente de esta garantía por defectos **estéticos** cualquier electrodoméstico en exposición, de piso, vendido “en el estado en que se encuentra” o de segunda selección.

### 14.3 Reparación/Reemplazo como único recurso

Durante el período de esta garantía, Bosch o uno de sus proveedores de servicio técnico autorizados reparará el producto sin cargo (sujeto a determinadas limitaciones especificadas en el presente) si se prueba que el producto ha sido fabricado con un defecto en los materiales o en la mano de obra. Si se ha intentado de manera razonable reparar el Producto sin éxito, Bosch reemplazará el Producto (es posible llegar a disponer de modelos mejorados, a entera discreción de Bosch, por un cargo adicional). Esta garantía no establece que las piezas dañadas o defectuosas se reemplacen por piezas de diferente tipo o diseño a las originales. Todas las partes y los componentes retirados serán propiedad de Bosch, a su entera discreción. Todas las partes reemplazadas y/o reparadas se considerarán como la parte original a los fines de esta garantía y esta garantía no se extenderá con respecto a dichas partes. En virtud del presente documento, la exclusiva responsabilidad y obligación de Bosch es únicamente reparar el Producto defectuoso de fábrica, a través de un proveedor de servicio técnico autorizado por Bosch, durante el horario normal de oficina. Por cuestiones de seguridad y daños materiales, Bosch recomienda categóricamente no intentar reparar el Producto por cuenta propia ni usar un proveedor de servicio técnico no autorizado; Bosch no tendrá ninguna responsabilidad ni obligación por daños ocasionados por reparaciones o trabajos realizados por un proveedor de servicio técnico no autorizado. Los proveedores de servicio técnico autorizados son aquellas personas o compañías que han sido especialmente capacitadas para manejar los productos de Bosch y que tienen, según el criterio de Bosch, una reputación superior de servicio de atención al cliente y capacidad técnica (tenga en cuenta que son entidades independientes y no son agentes, socias, afiliadas ni representantes de Bosch). Sin embargo, llevar su producto a un taller de reparación que no esté afiliado o a un distribuidor autorizado de Bosch no anulará esta garantía. Además, el uso de piezas de

terceros no anulará esta garantía. Independientemente de lo antedicho, Bosch no tendrá responsabilidad ni obligación alguna por el Producto que se encuentre en un área remota (a más de 100 millas de un proveedor de servicio técnico autorizado) o en un lugar, área circundante o entorno que no sean accesibles por medios razonables o que sean peligrosos, hostiles o arriesgados; en ese caso, a su solicitud, Bosch de todas maneras pagará por la mano de obra y las partes, y enviará las partes al proveedor de servicio técnico autorizado más cercano, pero el cliente seguirá siendo totalmente responsable por el tiempo de viaje y demás cargos especiales de la compañía de servicio técnico, siempre que esta acepte realizar la visita de servicio técnico. Además, en la medida en que haya instalado el producto en una ubicación de difícil acceso o haya instalado accesorios temporales o permanentes que creen barreras para acceder o retirar el producto, Bosch no incurrirá en ninguna responsabilidad por el trabajo o los costos asociados con el traslado del producto o la creación de acceso al producto para repararlo o reemplazarlo. Todos estos costos serán responsabilidad exclusiva de usted.

#### 14.4 Producto fuera de garantía

Bosch no tiene obligación alguna, en virtud de la ley ni por otro motivo, de otorgarle ninguna concesión, incluidos reparaciones, prorratesos o reemplazo del Producto, con posterioridad al vencimiento de la garantía.

#### 14.5 Exclusiones de la garantía

La cobertura de garantía descrita en el presente documento excluye todos los defectos o daños que no fueron provocados directamente por Bosch, incluidos, entre otros, alguno de los siguientes:

- Uso del Producto de maneras distintas del uso normal, habitual y previsto (incluidos, entre otros, cualquier forma de uso comercial, uso o almacenamiento en exteriores de un producto diseñado para interiores, uso del Producto en aeronaves o embarcaciones).
- Conducta indebida, negligencia, uso indebido, abuso, accidentes, descuido, operación inadecuada, omisión de mantenimiento, instalación inadecuada o negligente, adulteración, omisión de seguir las instrucciones de operación, manipulación inadecuada, servicio técnico no autorizado (incluidos «arreglos» o exploración de los mecanismos internos del aparato realizados por uno mismo) por parte de cualquier persona.
- Ajuste, alteración o modificación de cualquier tipo.
- Incumplimiento de los códigos, reglamentaciones o leyes de electricidad, plomería y/o construcción estatales, locales, municipales o de condado, incluida la omisión de instalar el producto cumpliendo estrictamente con los códigos y reglamentaciones locales de construcción y protección contra incendios.
- Desgaste habitual, derrames de alimentos, líquidos, acumulaciones de grasa u otras sustancias que se acumulen sobre el Producto, dentro o alrededor de este.

- Cualquier fuerza y factor externo, elemental y/o ambiental, incluidos, entre otros, lluvia, viento, arena, inundaciones, incendios, aludes de lodo, temperaturas bajas extremas, humedad excesiva o exposición prolongada a la humedad, rayos, sobrecargas eléctricas, fallos estructurales alrededor del aparato y catástrofes naturales.
- Llamadas al servicio técnico para subsanar la instalación del Producto, enseñar al usuario a usar el Producto, reemplazar los fusibles domésticos o subsanar el cableado o las instalaciones de fontanería.
- Extracción y sustitución de recortes o paneles decorativos que interfieran con el mantenimiento del Producto.
- Daños o defectos provocados por la mano de obra o piezas instaladas por cualquier proveedor de servicio técnico no autorizado, a menos que este último haya sido aprobado por Bosch antes de realizar el servicio.

En ningún caso Bosch tendrá responsabilidad ni obligación alguna por los daños ocasionados a los bienes circundantes, incluidos los gabinetes, pisos, techos y demás estructuras u objetos que se encuentren alrededor del Producto. También se excluyen de esta garantía los Productos en los cuales los números de serie hayan sido alterados, modificados o eliminados; las visitas del servicio técnico para enseñarle a usar el Producto o las visitas en las que se determine que no hay ningún problema con el Producto; la corrección de los problemas de instalación (usted es el único responsable de cualquier estructura y soporte del Producto, incluidas todas las instalaciones de electricidad y plomería o demás instalaciones de conexión, de la correcta instalación en bases/pisos, y de cualquier alteración, incluidos, a modo de ejemplo, gabinetes, paredes, pisos, repisas, etc.); y el restablecimiento de breakers o fusibles.

EN LA MEDIDA PERMITIDA POR LA LEY, ESTA GARANTÍA ESTABLECE SUS RECURSOS EXCLUSIVOS CON RESPECTO AL PRODUCTO, INDEPENDIENTEMENTE DE QUE LA RECLAMACIÓN SEA CONTRACTUAL O EXTRA CONTRACTUAL (INCLUIDA LA RESPONSABILIDAD OBJETIVA O LA NEGLIGENCIA), O DE CUALQUIER OTRO TIPO. ESTA GARANTÍA REEMPLAZA TODAS LAS DEMÁS GARANTÍAS EXPRESAS O IMPLÍCITAS. LAS GARANTÍAS IMPLÍCITAS POR LEY, YA SEA DE COMERCIABILIDAD O DE APTITUD PARA UN FIN ESPECÍFICO, O DE CUALQUIER OTRO TIPO, TENDRÁN VIGENCIA ÚNICAMENTE POR EL PERÍODO DE VIGENCIA DE LA PRESENTE GARANTÍA LIMITADA EXPRESA. EN NINGÚN CASO SERÁ EL FABRICANTE RESPONSABLE POR LOS DAÑOS CONSECUENTES, ESPECIALES, Y/O DAÑOS PUNITIVOS, PÉRDIDAS O GASTOS, INCLUIDOS, ENTRE OTROS, TIEMPO FUERA DEL TRABAJO, HOTELES O COMIDAS EN RESTAURANTES, GASTOS DE REMODELACIÓN QUE SUPEREN LOS DAÑOS DIRECTOS, QUE DEFINITIVAMENTE HAYAN SIDO PROVOCADOS DE MANERA EXCLUSIVA POR BOSCH O DE OTRA MANERA. ALGUNOS ESTADOS NO PERMITEN LA

EXCLUSIÓN O LIMITACIÓN DE DAÑOS INCIDENTALES O CONSECUENTES, Y ALGUNOS ESTADOS NO PERMITEN LIMITACIONES CON RESPECTO AL PLAZO DE VIGENCIA DE UNA GARANTÍA IMPLÍCITA; POR LO TANTO, ES POSIBLE QUE LAS EXCLUSIONES O LIMITACIONES PRECEDENTES NO SE APLIQUEN. ESTA GARANTÍA OTORGA DERECHOS LEGALES ESPECÍFICOS, Y TAMBIÉN PUEDEN CORRESPONDERLE OTROS DERECHOS QUE PUEDEN VARIAR SEGÚN EL ESTADO.

Ningún intento de alterar, modificar o enmendar la presente garantía será válido, a menos que fuera autorizado por escrito por un ejecutivo de BSH.

#### **14.6 Obtener el servicio técnico de la garantía**

Para obtener el servicio de garantía para su producto, debe comunicarse con el Servicio de asistencia técnica de Bosch al 1-800-944-2904 para programar una reparación.

#### **14.7 Información del producto**

Para una referencia rápida, copiar la información que se encuentra a continuación de la placa de características. Conservar su factura y/o los documentos de entrega para la validación de la garantía.

---

Número de modelo  
(E-Nr.)

---

Número de  
fabricación (FD)

---

Fecha de entrega

---







## Register your appliance to enjoy customized benefits.

Thank you for being a Bosch customer!  
Simply create a MyBosch account, then register your appliance.  
You'll find a variety of customized information in MyBosch such as:

- **Discounts for filters, cleaners, accessories & parts**
- **Easy access to manuals & appliance specifications**
- **Easy access to part lists**
- **Customized offer for the Bosch Appliance Service Plan (sent by mail after appliance registration)**

Register here:  
[www.bosch-home.com/us/owner-support/mybosch](http://www.bosch-home.com/us/owner-support/mybosch)

**BOSCH**  
HOME APPLIANCES  
**SERVICE**

## Looking for help? You'll find it here.

No matter what, no matter when: Bosch is here to support you.  
We're here to assist with usage instructions, cleaning tips,  
accessories & parts, troubleshooting, and repairs.  
Find online resources such as FAQs, how-to-videos, manuals,  
warranties and authorized Bosch servicers at:  
[www.bosch-home.com/us/owner-support/get-support](http://www.bosch-home.com/us/owner-support/get-support)

Contact us:  
**Please have your Model Number (E-Nr) ready when contacting us.**  
1-800-944-2904  
[www.bosch-home.com/us/owner-support/contact-us](http://www.bosch-home.com/us/owner-support/contact-us)

**BSH Home Appliances Corporation**  
1901 Main Street, Suite 600  
Irvine, CA 92614  
USA  
[www.bosch-home.com](http://www.bosch-home.com)  
1-800-944-2904  
© 2021 BSH Home Appliances Corporation



**9001700528** (040410)

es-mx