

FABER

SOLANO PRO 11

Installation Instructions
Use and Care Information

Instructions d'installation
Utilisez et d'entretien

Instrucciones de instalación
Información de uso y cuidado

SOPR301SSV
SOPR361SSV

CONTENTS

| Section | Page |
|--|-------------|
| Important safety instructions | 3 |
| Range hood dimensions | 7 |
| Installation height requirements | 8 |
| Tools needed | 8 |
| Parts | 9 |
| Venting method | 13 |
| Mount the top position | 14 |
| Recirculation instructions | 15 |
| Mounting on the wall | 16 |
| Installation for Mounting Under the Cabinet | 20 |
| Connecting house power | 24 |
| Operating the controls | 25 |
| CFM adjustment < 295CFM | 29 |
| CFM adjustment < 395CFM | 30 |
| Faber cloud app | 31 |
| Remote control | 32 |
| Cleaning stainless steel | 32 |
| Caring for filters | 33 |
| Replacing the activated charcoal filter | 34 |
| Replacing bulbs | 34 |
| Wiring diagram | 35 |
| Warranty | 36 |

IMPORTANT SAFETY INSTRUCTIONS

READ AND SAVE THESE INSTRUCTIONS BEFORE YOU START INSTALLING THIS Range Hood

WARNING: - TO REDUCE THE RISK OF A RANGE TOP GREASE FIRE:

- a) Never leave surface units unattended at high settings. Boilovers cause smoking and greasy spillovers that may ignite. Heat oils slowly on low or medium setting.
- b) Always turn hood ON when cooking at high heat or when flambeing food (i.e. Crepes Suzette, Cherries Jubilee, Peppercorn Beef Flambé) (in USA only).
- c) Clean ventilating fans frequently. Grease should not be allowed to accumulate on fan or filter.
- d) Use proper pan size. Always use cookware appropriate for the size of the surface element.

WARNING: - TO REDUCE THE RISK OF INJURY TO PERSONS IN THE EVENT OF A RANGE TOP GREASE FIRE, OBSERVE THE FOLLOWING*:

- a) **SMOTHER FLAMES** with a close-fitting lid, cookie sheet, or metal tray, then turn off the burner. **BE CAREFUL TO PREVENT BURNS.** If the flames do not go out immediately **EVACUATE AND CALL THE FIRE DEPARTMENT.**
- b) **NEVER PICK UP A FLAMING PAN** - You may be burned.
- c) **DO NOT USE WATER**, including wet dishcloths or towels - a violent steam explosion will result.
- d) Use an extinguisher **ONLY** if:
 1. You know you have a Class ABC extinguisher, and you already know how to operate it.
 2. The fire is small and contained in the area where it started.
 3. The fire department is being called.
 4. You can fight the fire with your back to an exit.

* Based on "Kitchen Firesafety Tips" published by NFPA

WARNING - TO REDUCE THE RISK OF FIRE OR ELECTRIC SHOCK, do not use this fan with any solid-state speed control device.

WARNING - TO REDUCE THE RISK OF FIRE, ELECTRICAL SHOCK, OR INJURY TO PERSONS, OBSERVE THE FOLLOWING:

1. Use this unit only in the manner intended by the manufacturer. If you have any questions, contact the manufacturer.
2. Before servicing or cleaning unit, switch power off at service panel and lock the service disconnecting means to prevent power from being switched on accidentally. When the service disconnecting means cannot be locked, securely fasten a prominent warning device, such as a tag, to the service panel.

CAUTION: For General Ventilating Use Only. Do Not Use To Exhaust Hazardous or Explosive Materials and Vapors.

WARNING - TO REDUCE THE RISK OF FIRE, ELECTRICAL SHOCK, OR INJURY TO PERSONS, OBSERVE THE FOLLOWING:

1. Installation Work And Electrical Wiring Must Be Done By Qualified Person(s) In Accordance With All Applicable Codes And Standards, Including Fire-Rated Construction.
2. Sufficient air is needed for proper combustion and exhausting of gases through the flue (chimney) of fuel burning equipment to prevent backdrafting. Follow the heating

equipment manufacturer's guideline and safety standards such as those published by the National Fire Protection Association (NFPA), and the American Society for Heating, Refrigeration and Air Conditioning Engineers (ASHRAE), and the local code authorities.

- 3. When cutting or drilling into wall or ceiling, do not damage electrical wiring and other hidden utilities.**
- 4. Ducted fans used to exhaust contaminants must always be vented to the outdoors.**

ALL WALL AND FLOOR OPENINGS WHERE THE Range Hood IS INSTALLED
MUST BE SEALED.

This Range Hood requires at least 24" of clearance between the bottom of the Range Hood and the cooking surface or countertop. This hood has been approved by UL at this distance from the cooktop.

This minimum clearance may be higher depending on local building codes. For gas cooktops and combination ranges, a minimum of 30" is recommended and may be required.

Overhead cabinets on both sides of this unit must be a minimum of 18" above the cooking surface or countertop. Consult the cooktop or range installation instructions given by the manufacturer before making any cutouts.

MOBILE HOME INSTALLATION The installation of this Range Hood must conform to the Manufactured Home Construction and Safety Standards, Title 24 CFR, Part 3280 (formerly Federal Standard for Mobile Home Construction and Safety, Title 24, HUD, Part 280). See Electrical Requirements".

VENTING REQUIREMENTS

Determine which venting method is best for your application. Ductwork can extend either through the wall or the roof.

The length of the ductwork and the number of elbows should be kept to a minimum to provide efficient performance. The size of the ductwork should be uniform. Do not install two elbows together. Use duct tape to seal all joints in the ductwork system. Use caulking to seal exterior wall or floor opening around the cap.

Flexible ductwork is not recommended. Flexible ductwork creates back pressure and air turbulence that greatly reduces performance.

Make sure there is proper clearance within the wall or floor for exhaust duct before making cutouts. Do not cut a joist or stud unless absolutely necessary. If a joist or stud must be cut, then a supporting frame must be constructed.

WARNING - To Reduce The Risk Of Fire, Use Only Metal Ductwork.

CAUTION - To reduce risk of fire and to properly exhaust air, be sure to duct air outside - Do not vent exhaust air into spaces within walls or ceilings or into attics, crawl spaces, or garages.

WARNING: To Reduce The Risk Of Fire, Electric Shock Or Injury To Persons, Do Not Use Replacement Parts That Have Not Been Recommended By The Manufacturer (e.g. Parts Made At Home Using A 3D Printer).

Cold Weather installations

An additional back draft damper should be installed to minimize backward cold air flow and a nonmetallic thermal break should be installed to minimize conduction of outside temperatures as part of the vent system. The damper should be on the cold air side of the thermal break. The break should be as close as possible to where the vent system enters the heated portion of the house.



WARNING

- Venting system **MUST** terminate outside the home.
- **DO NOT** terminate the ductwork in an attic or other enclosed space.
- **DO NOT** use 4" laundry-type wall caps.
- Flexible-type ductwork is not recommended.
- **DO NOT** obstruct the flow of combustion and ventilation air.
- Failure to follow venting requirements may result in a fire.

ELECTRICAL REQUIREMENTS

A 120 volt, 60 Hz AC-only electrical supply is required on a separate 15 amp fused circuit. A time-delay fuse or circuit breaker is recommended. The fuse must be sized per local codes in accordance with the electrical rating of this unit as specified on the serial/rating plate located inside the unit near the field wiring compartment.



WARNING

- Electrical ground is required on this Range Hood.
- If cold water pipe is interrupted by plastic, nonmetallic gaskets or other materials, **DO NOT** use for grounding.
- **DO NOT** ground to a gas pipe.
- **DO NOT** have a fuse in the neutral or grounding circuit. A fuse in the neutral or grounding circuit could result in electrical shock.
- Check with a qualified electrician if you are in doubt as to whether the Range Hood is properly grounded.
- Failure to follow electrical requirements may result in a fire.

CAUTION: Accessible parts may become hot when used with cooking appliances.

- **This appliance is not intended for use by persons (including children) with reduced physical, sensory or mental capabilities, or lack of experience and knowledge, unless they have been given supervision or instruction concerning use of the appliance by a person responsible for their safety.**
- **Children should be supervised to ensure that they do not play with the appliance.**
- **There shall be adequate ventilation of the room when the range hood is used at the same time as appliances burning gas or other fuels (not applicable to appliances that only discharge the air back into the room);**
- **Do not flame food under the range hood (in Canada only).**
- **The air must not be discharged into a flue that is used for exhausting fumes from appliances burning gas or other fuels (not applicable to appliances that only discharge the air back into the room);**
- **There is a fire risk if cleaning is not carried out in accordance with the instructions;**
- **Regulations concerning the discharge of air have to be fulfilled.**
- **Means for disconnection must be incorporated in the fixed wiring in accordance with the wiring rules.**
- **The disconnection may be achieved by incorporating a switch in the fixed wiring in accordance with the wiring rules.**
- **The disconnection may be achieved by having the plug accessible or by incorporating a switch in the fixed wiring in accordance with the wiring rules.**
- **This appliance must be grounded. In the event of an electrical short circuit, grounding reduces the risk of electric shock by providing an escape wire for the electric current. This appliance is equipped with a cord having a grounding wire with a grounding plug. The plug must be plugged into an outlet that is properly installed and grounded.**

WARNING – Improper grounding can result in a risk of electric shock.

- **Consult a qualified electrician if the grounding instructions are not completely understood, or if doubt exists as to whether the appliance is properly grounded.**

RANGE HOOD DIMENSIONS



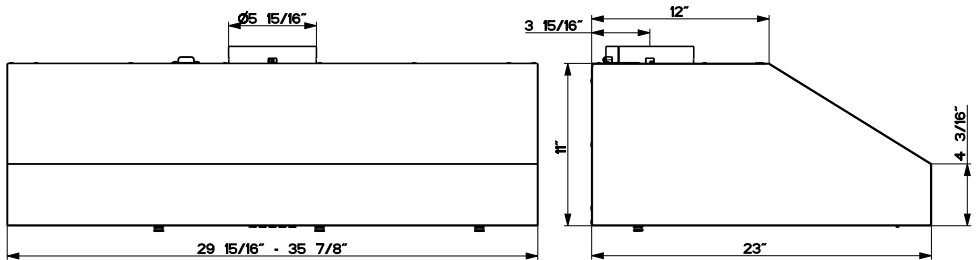
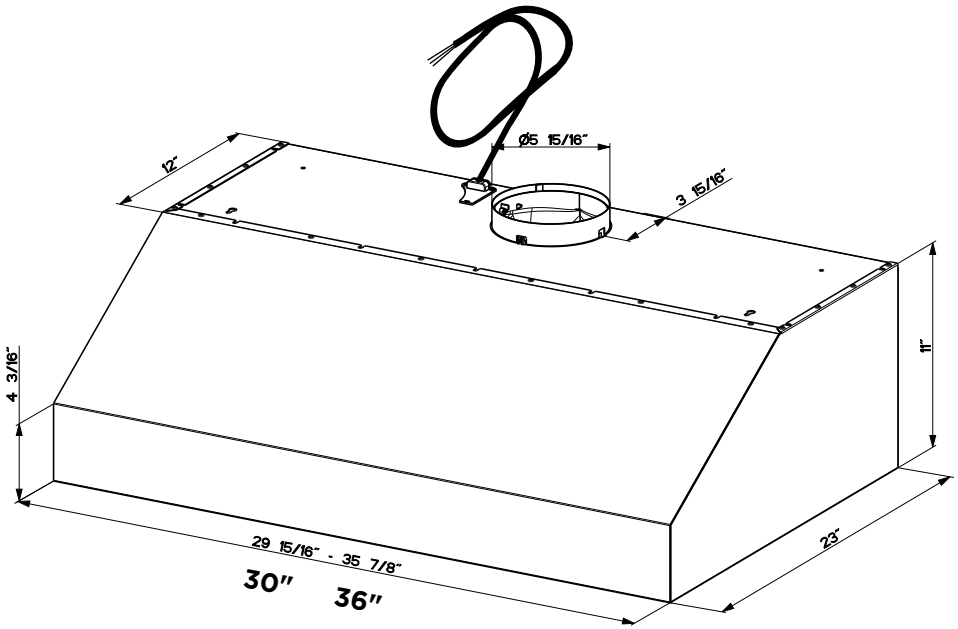

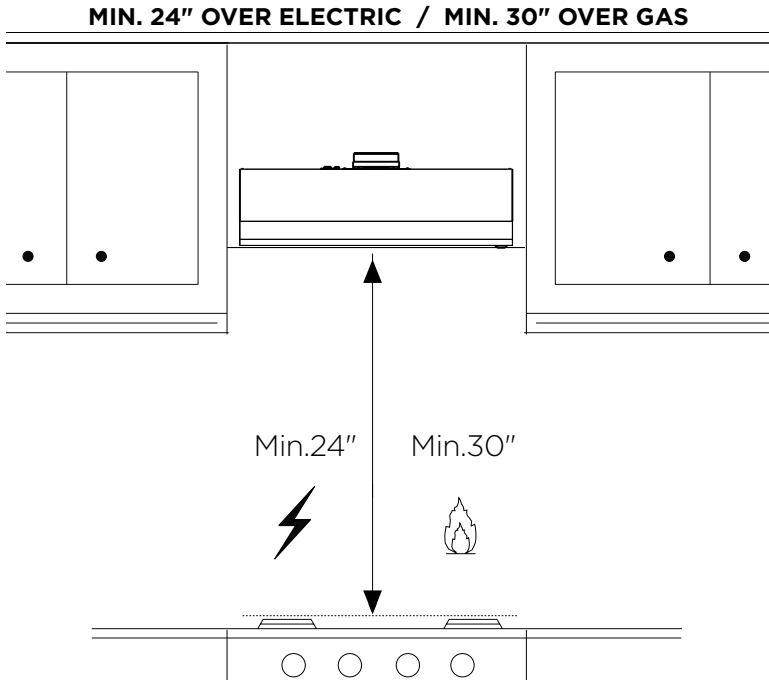

SOPR301SSV SOPR361SSV



INSTALLATION HEIGHT REQUIREMENTS



TOOLS NEEDED



| TOOL | |
|-------------------------------------|--|
| Tape Measure |  |
| Pencil |  |
| Electric Drill with 5/16" Drill Bit |  |
| Phillips Screwdriver |  |
| Metal sheers |  |
| Work gloves |  |

PARTS

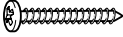

SOPR308SSV

PARTS INCLUDED

| REF. | PART | QTY |
|------|----------------|-----|
| A | Hood body | 1 |
| C | Grease filters | 2 |
| E | Damper Flap | 2 |
| F | Damper Ring | 1 |

| REF | PART | | |
|-----|-------------------------------------|---|---|
| L | Pozi Screws (Screws 3/16" x 1 3/4") |  |  |
| N | Wall bracket | |  |

PARTS NEEDED

| PART | |
|-------------------------|--|
| 6" Round Metal Ductwork |  |
| Foil tape |  |

ACCESSORIES AVAILABLE

| ACCESSORY | SKU# |
|------------------------------|--------------|
| FIXED WIRING BOX | WIREBOX |
| REMOTE CONTROL | REMORIG |
| CHARCOAL FILTER | FILTER1 |
| CHARCOAL FILTER LONG LASTING | FILTER1LL2 |
| DUCTLESS KIT 30 | DUCTGRT304SP |
| TELESCOPIC BACKSPLASH 30 | BACKSP30 |
| TELESCOPIC CHIMNEY 30 | TELEPRO30-2 |

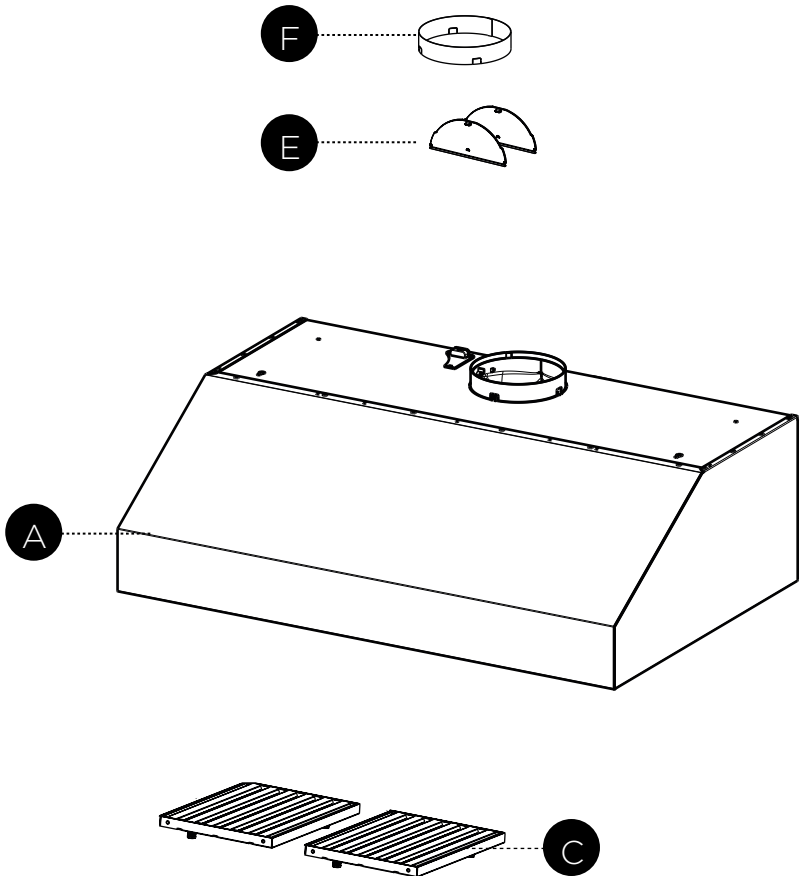

PARTS



SOPR368SSV

PARTS INCLUDED

| REF. | PART | QTY |
|----------|----------------|-----|
| A | Hood body | 1 |
| C | Grease filters | 3 |
| E | Damper Flap | 2 |
| F | Damper Ring | 1 |

| REF | PART | | | |
|----------|-------------------------------------|---|---|---|
| L | Pozi Screws (Screws 3/16" x 1 3/4") |  |  | 8 |
| N | Wall bracket | |  | 2 |

PARTS NEEDED

| PART | |
|-------------------------|--|
| 6" Round Metal Ductwork |  |
| Foil tape |  |

ACCESSORIES AVAILABLE

| ACCESSORY | SKU# |
|------------------------------|--------------|
| FIXED WIRING BOX | WIREBOX |
| REMOTE CONTROL | REMORIG |
| CHARCOAL FILTER | FILTER1 |
| CHARCOAL FILTER LONG LASTING | FILTER1LL2 |
| DUCTLESS KIT 36 | DUCTGRT364SP |
| TELESCOPIC BACKSPLASH 36 | BACKSP36 |
| TELESCOPIC CHIMNEY 36 | TELEPRO36-2 |

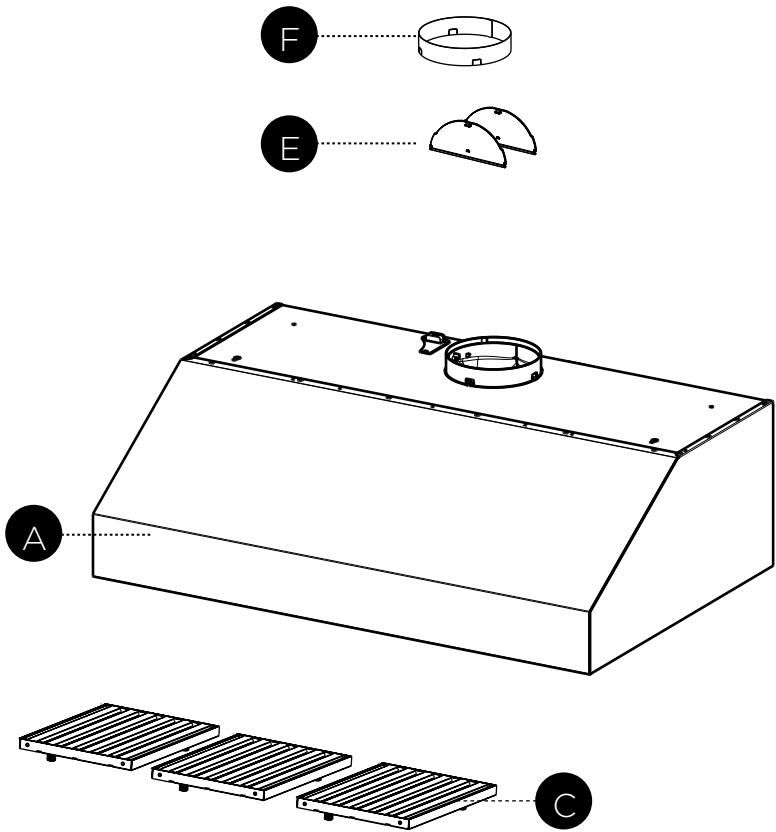

VENTING METHOD

TOP VENTED

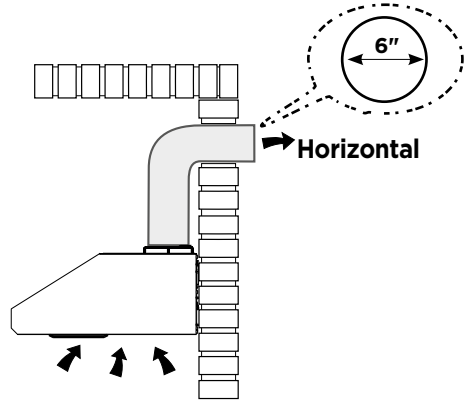
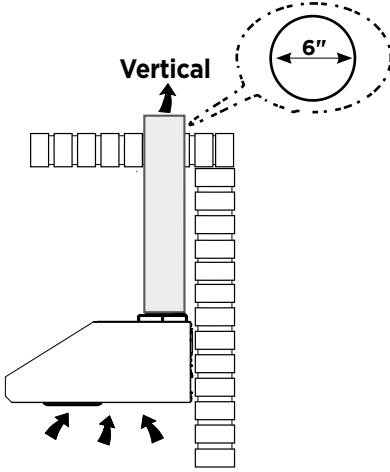

MOUNT THE TOP POSITION

1 Install the Damper Ring **F**.

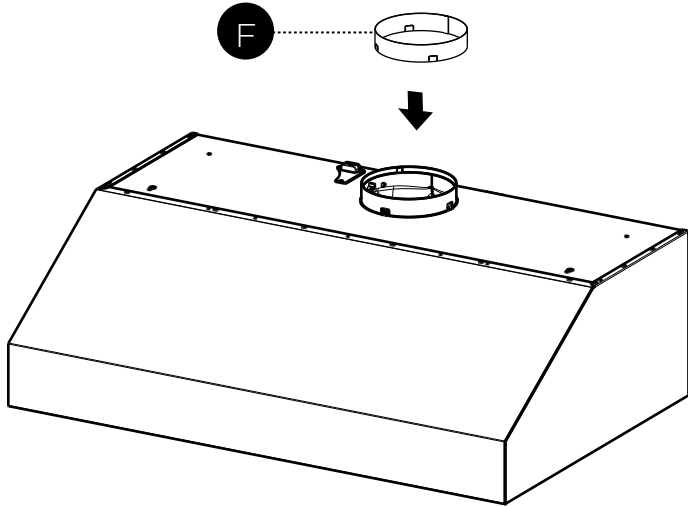

2 Install the Damper Flaps **E**.

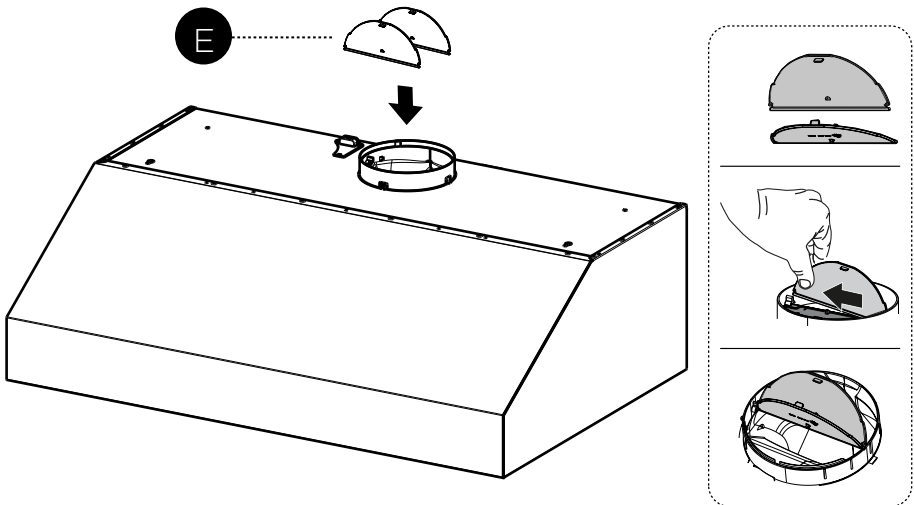

RECIRCULATION INSTRUCTIONS

For recirculating installations, Charcoal Filters are necessary. Remove all grease filters and set aside. Attach one charcoal filter to each end of the Motor. Each charcoal filter attaches to the grid on the side of the Motor. Rotate the filter clockwise to install and counterclockwise to remove (FIGURE 3C). Replace all grease filters.

There are 2 ways to recirculate the hood:

1) Use the Ductless Recirculating Kit (**sold separately**), refer to installation instructions inside the Recirculating Kit which includes charcoal filters.

DUCTGRT304SP or # DUCTGRT364SP

2) Duct work must be installed to exhaust the rangehood back into the kitchen, either at the top of the cabinet (FIGURE 3A) or at the face or side of the soffit (FIGURE 3B). Install at least 15" of metal duct (fig.3A and 3B) at the air exit. Run the duct vertically and secure it at the opening cut out at the top or side of the cabinet or soffit. Installation of metal grill is recommended. This duct work must not terminate into a dead air space. # FILTER1 or FILTER1LL must be purchased to complete this type of installation.

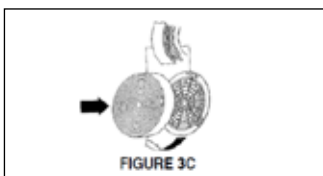
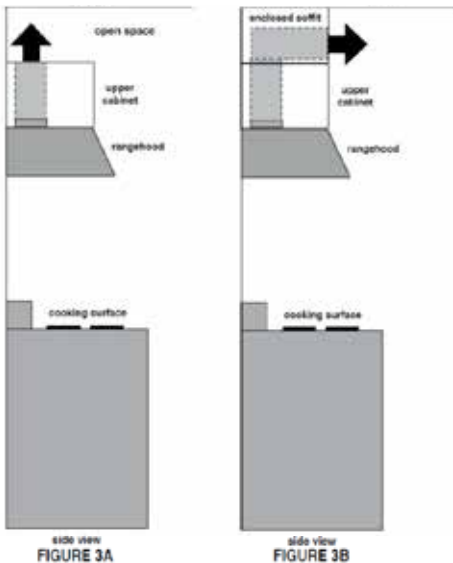

Note: It is recommended that professional style cooking always be vented to the outside; for recirculating installations, some duct work is required to exhaust the unit out of the cabinet.

MOUNTING ON THE WALL

1

Draw a vertical line on the supporting wall as high as practical, at the center of the area in which the hood will be installed.

Draw a horizontal line at where the bottom edge of the hood will be located as indicated in the figure that is a minimum of 24"- 30" above cooking surface

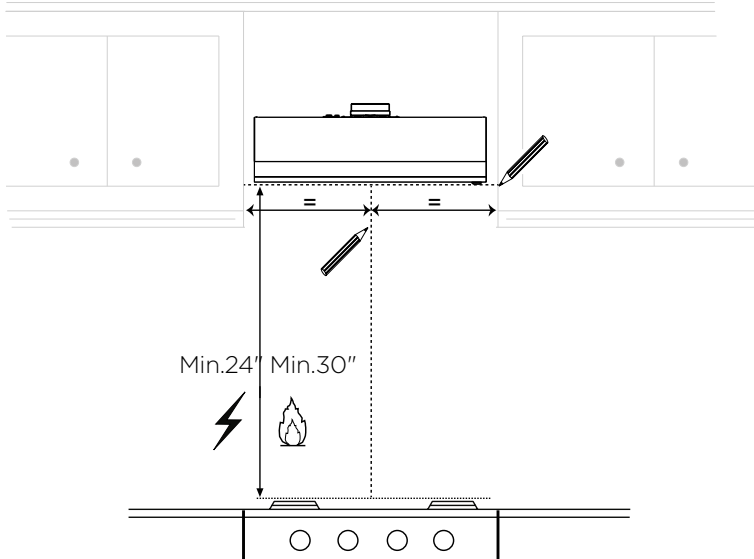

2

Mark the wall where indicated at 9 1/4" above the horizontal line at the bottom of the hood. Measure and mark the distance L from the left and right of the vertical line as indicated.

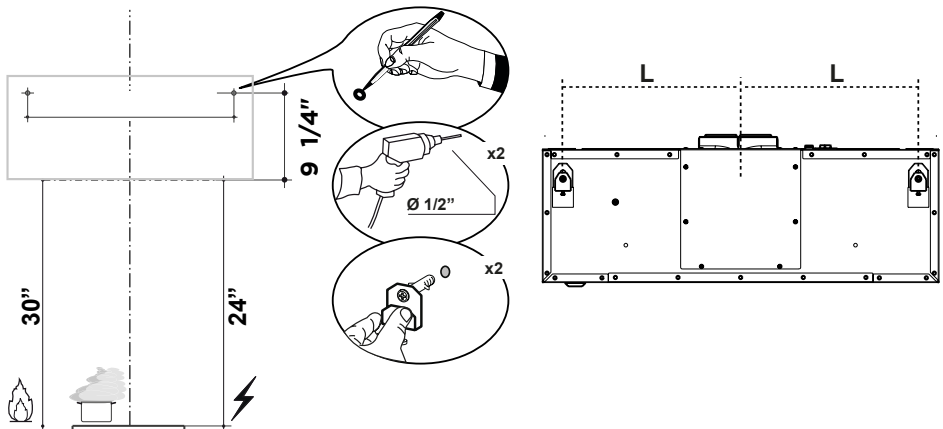

| | SOLANO PRO11 30" | SOLANO PRO11 36" |
|----------|-------------------------|-------------------------|
| L | 13 8/16" | 16 8/16" |

- 3 Hang the hood body onto the wall brackets .

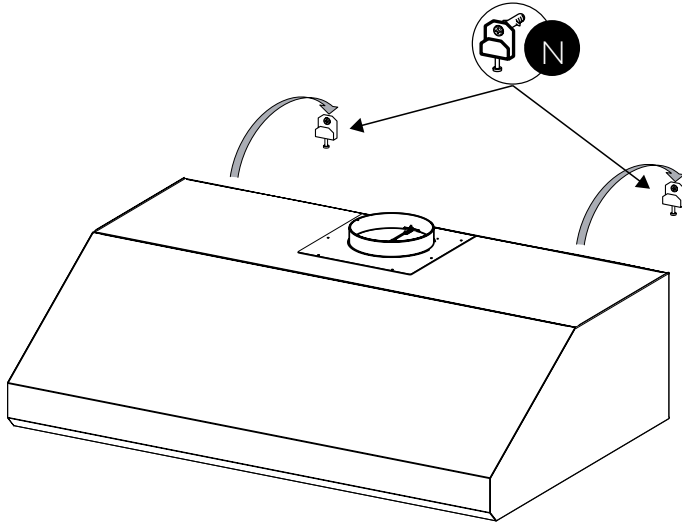

- 4 Use a level to insure the hood is even on the wall, use a screwdriver to adjust the brackets as shown. Fully tighten the bracket once level.

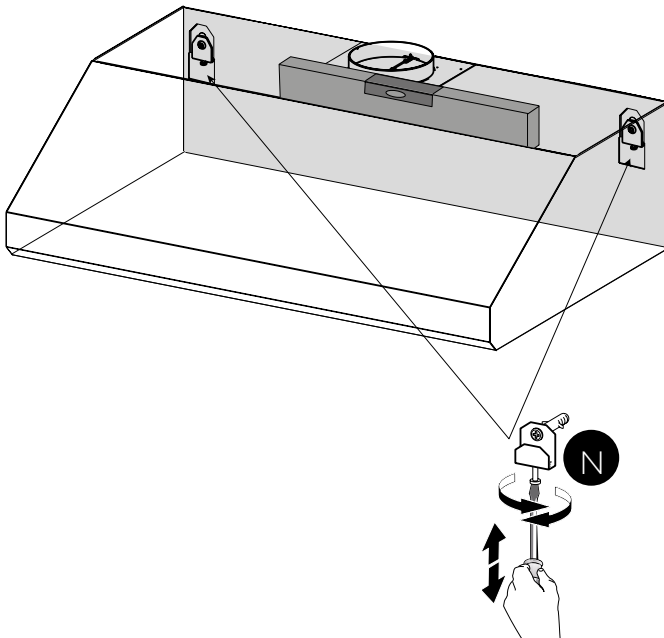

5

Attach 4 safety screws  to the back of hood into the wall. Follow the steps indicated below to finish.

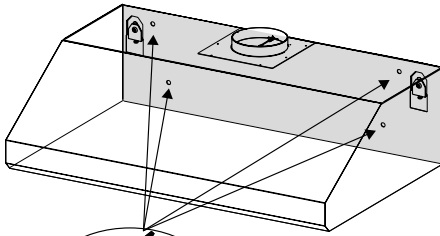

Mark the wall where indicated.

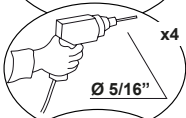

Drill directly into $\varnothing 5/16''$ holes at all the center points marked.



Insert the purchased Wall brackets in the holes.

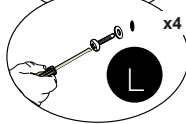

Using the remaining screws to anchor the hood in the holes.

- 6 Attach the grease filters **C** by inserting the front of the filter into the hood and pushing forward. Insert the back of the filter into the grease rails.

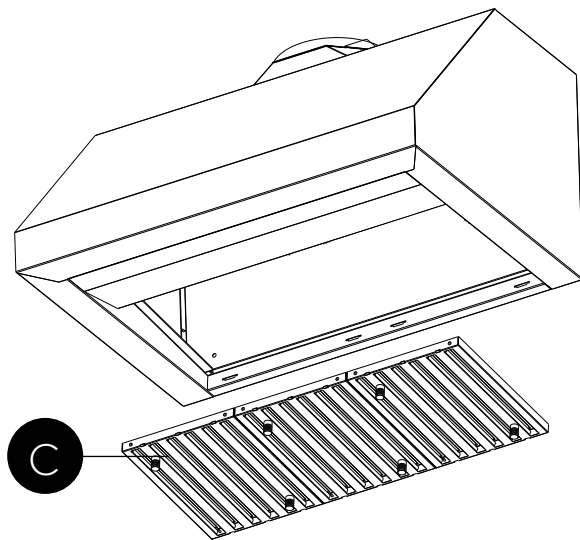

INSTALLATION FOR MOUNTING UNDER THE CABINET

SKIP THIS STEP IF USING WALL MOUNTING METHOD

IMPORTANT: Soffit or cabinet framing must be capable of supporting 100 lbs. for 30" and 36" models.

When necessary the hood may be installed so that it is supported by the soffit or cabinet.

- The soffit should be constructed with 2"x4"'s.
- Use a level to draw the cooktop or range center line.
- Continue the centerline forward on the bottom of the soffit.
- Install horizontal wood supports between the 2"x4".

TOP DIMENSION SOLANO PRO11 30"

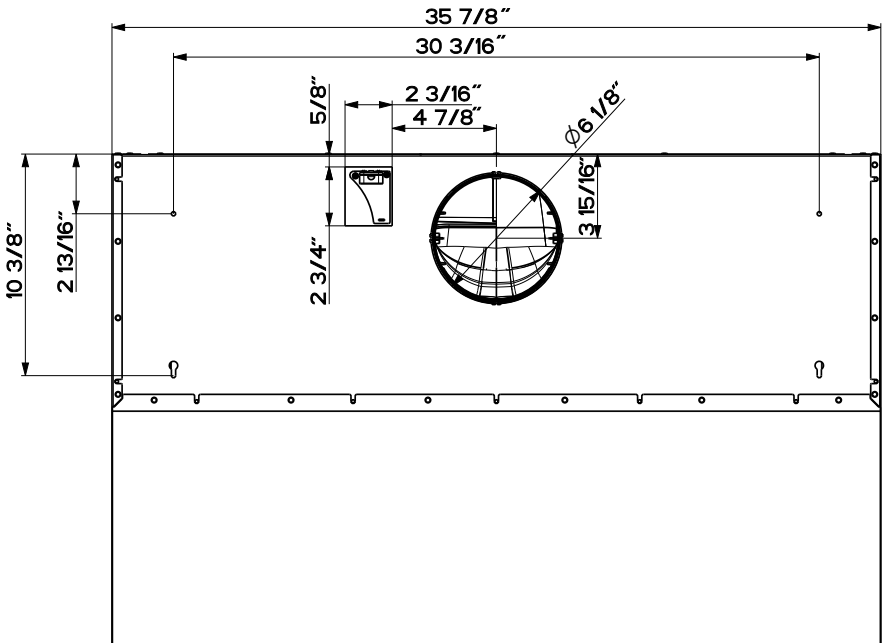

TOP DIMENSION SOLANO PRO11 36"

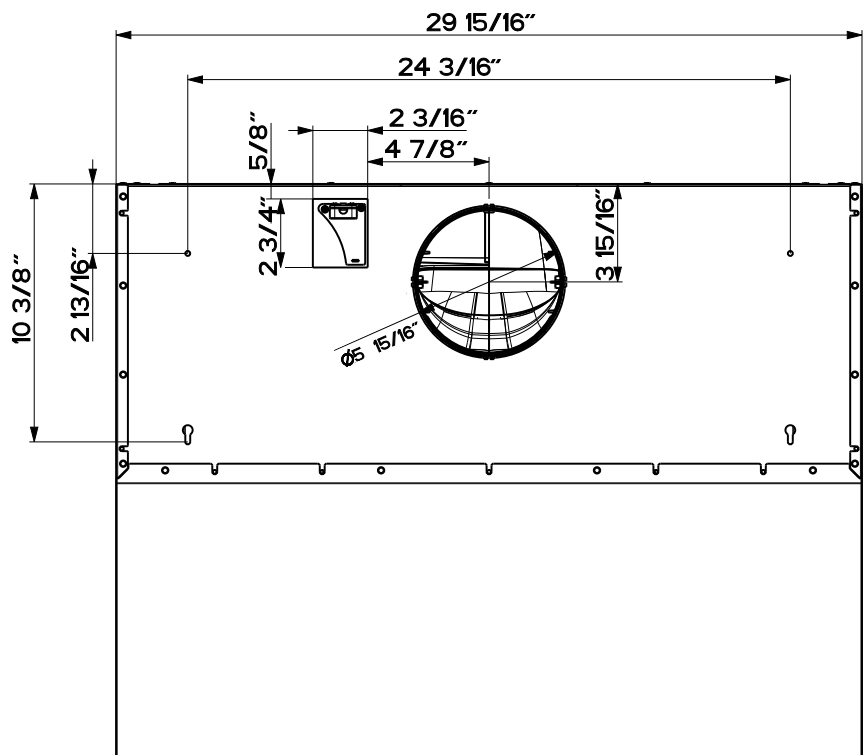

1 Lift the hood to the cabinet.

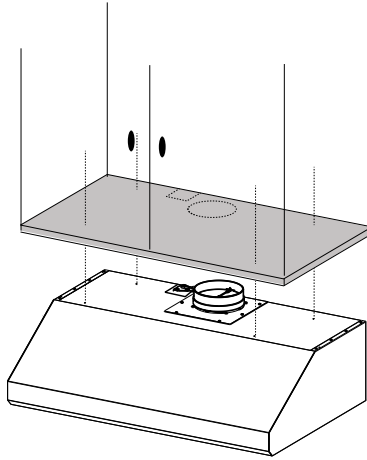

2 Attach the Hood Body with 4 screws **L** from the bottom.

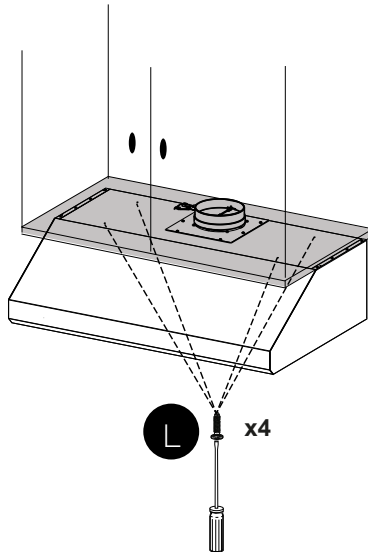

3 Secure the hood with 4 safety screws on the back wall.

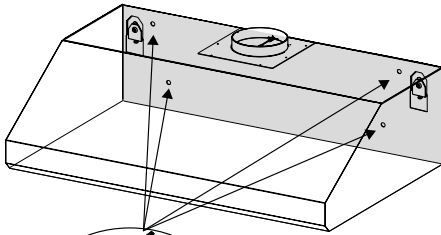

Mark the wall where indicated.



Drill directly into $\varnothing 5/16''$ holes at all the center points marked.



Insert the purchased Wall brackets in the holes.

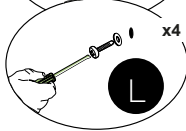

Using the four screws to anchor the hood in the holes.

CONNECTING HOUSE POWER

1

ELECTRICAL INSTALLATION WITH CONNECTION CABLE

GROUNDING INSTRUCTIONS This appliance must be grounded. In the event of an electrical short circuit, grounding reduces the risk of electric shock by providing an escape wire for the electric current. This appliance is equipped with a cord having a grounding wire with a grounding plug. The plug must be plugged into an outlet that is properly installed and grounded.

WARNING - Improper grounding can result in a risk of electric shock.

Consult a qualified electrician if the grounding instructions are not completely understood, or if doubt exists as to whether the appliance is properly grounded. Do not use an extension cord. If the power supply cord is too short, have a qualified electrician install an outlet near the appliance.

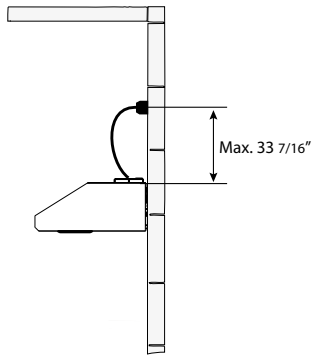

The power cord shall be accessible for inspection after installation.

ELECTRICAL INSTALLATION WITH OPTIONAL WIRING BOX

For permanent wiring, use only the Direct Connect Wiring Box accessory sku WIREBOX, manufactured by Faber.

Direct Connect Wiring Box
Accessory sku # WIREBOX
(purchased separately)

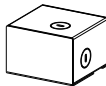



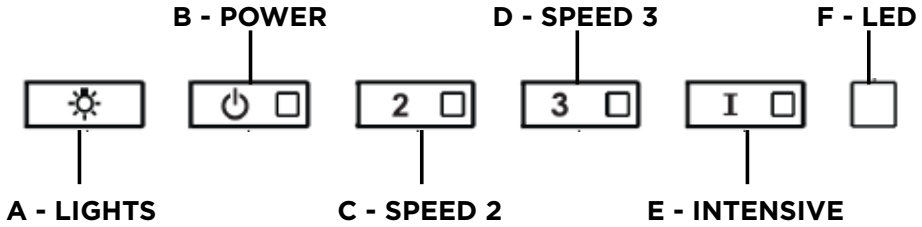

OPERATING THE CONTROLS

FOR BEST RESULTS

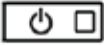
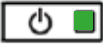
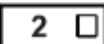
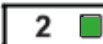
Start the Range Hood several minutes before cooking to develop proper airflow. Allow the Range Hood to operate for several minutes after cooking is complete to clear all smoke and odors from the kitchen.

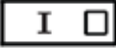
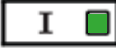
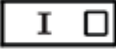
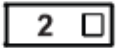

| BUTTON | FUNCTION | INDICATOR |
|--|--|---|
|  | A - LIGHTS - The lights have 3 levels - high, medium, low, off - press the light button to change the levels. With a 3 second press and lights is On, the lights alternate between 5 shades of color. | |
|  | B - POWER - A quick press turns the motor on/off at speed one |  |
|  | C - SPEED 2 - A quick press turns the motor on at speed two Activate / Deactivate charcoal filter alarm - A long press with the lights on and motor off will activate or deactivate the charcoal alarm. |  All LED's flash twice (alarm activated). All LED's lit for 1 second (alarm deactivated) |
|  | D - SPEED 3 - A quick press turns the motor on at speed three Reset Grease Filter and / or Charcoal Filter Alarm - A long press with the motor and lights off to reset the filter wash alarms |  All LED's flash 3 times |

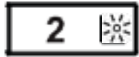
| BUTTON | FUNCTION | INDICATOR |
|--|---|--|
|  | <p>INTENSIVE LEVEL 1 - A quick press will operate intensive speed level 1 for 6 minutes. At the end of the 6 minutes the hood returns to the speed that was set before. If intensive is set with the motor turned off, the hood will turn off after 6 minutes.</p> |  |
|   | <p>Grease Filter Alarm - If the speed two and intensive buttons are lit, this means the Grease Filter saturation alarm is activated and the grease filters should be washed. The alarm turns on after 100 hours of operation.</p> <p>Charcoal Filter Alarm - if the alarm is activated, the speed two and intensive lights will blink. This means the Charcoal filters should be replaced AND the grease filters should be washed. The charcoal filter alarm turns on after 200 hours of operation.</p> |   |

Heat Sensor Information - The hood is equipped with a temperature sensor which, if the motor is off and the temperature below the stove is high, activates the motor at maximum speed. The condition is indicated by the blinking of Speed 1 and 2 LED's , Speed 3 LED is lit. This condition persists until the temperature returns below the threshold. It is possible to exit this mode by selecting one of the speeds.

WI-FI INFORMATION

This device complies with part 15 of the FCC Rules. Operation is subject to the following two conditions: (1) This device may not cause harmful interference, and (2) this device must accept any interference received, including interference that may cause undesired Operation.

Note: This equipment has been tested and found to comply with the limits for a Class B digital device, pursuant to Part 15 of the FCC Rules. These limits are designed to provide reasonable protection against harmful interference in a residential installation. This equipment generates, uses and can radiate radio frequency energy and, if not installed and used according to the instructions, can cause harmful interference to radio communications. However, there is no guarantee that interference will not occur in a particular installation.

If this equipment causes harmful interference to radio or television reception, which can be determined by turning the equipment off and on again, the user is invited to try to correct the interference by taking one or more of the following measures:

- Reorient or reposition the receiving antenna.
- Increase the separation between the equipment and the receiver.
- Connect the equipment to an outlet on a circuit other than the one to which the receiver is connected.
- Consult your dealer or an experienced radio/TV technician for assistance.







Modifications to this product not authorized by Faber may invalidate electromagnetic compatibility (EMC) and wireless compliance and deny permission to use the product.

This product demonstrated EMC compliance under conditions that included the use of compliant peripheral devices and shielded cables between system components. It is important to use compliant peripherals and shielded cables between system components to reduce the possibility of causing interference to radios, televisions, and other electronic devices.

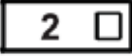
Exposure to radio frequency energy. The radiated output power of this device meets the limits of FCC & IC radio frequency exposure limits. This device should be used with a minimum separation distance of 20 cm (8 inches) between the equipment and a person's body.

| Connected Appliance Information |
|--|
| Contains FCC ID:2AC7Z-ESPWROOM32D |
| Contains IC:21098-ESPWROOM32D |
| Model: ESP32-WROOM-32D |
| CAN ICES-003(B)/NMB-003(B) |

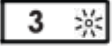
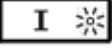
WI-FI CONNECTIONS

| BUTTON | FUNCTION | INDICATOR |
|--|--|--|
|  | <p>Activate / Deactivate the Wi-Fi Connection function.</p> <p>A long Press of the speed 2 button with motor and lights Off to activate / deactivate the WI-FI.</p> <p>Note: the Wi-Fi function is automatically activated when the user requests the Wi-Fi configuration procedure.</p> | <p>F - LED</p> <p> Connection to home wireless router in progress.</p> <p> Wi-Fi connection activated.</p> |
|  | <p>Starting the Wi-fi setup</p> <p>A long press with the motor and lights Off to Enter or End the Wi-Fi set-up procedure. Before starting the procedure use the Faber Cloud App to register with the IOT Faber system. Then follow the instructions to add a new device and register your home wireless router.</p> <p>If the procedure is not successfully completed within a few minutes, stop the set up process by holding the intensive button for 3 seconds. Hold the button again for 3 seconds to start the process. The hood will stop the Wi-fi set up process if not successfully completed within 15 minutes.</p> | <p> </p> <p>Set Up is in progress</p> <p> </p> <p>When setup is finished LED's stay lit for 2 seconds.</p> |

CFM ADJUSTMENT < 295CFM

To start the process make sure the hood lights are On and motor is Off.

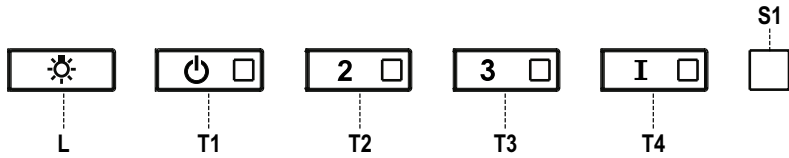

- 1) Press and hold **T1** for 7 seconds until all LED's flash.
- 2) After flashing has stopped, press **T1**.
- 3) **T1** button will flash once, then press **T1** button again to confirm your choice (pressed within 10 seconds)
- 4) The four LED's will flash again to confirm you have finished the CFM adjustment to less than 295 CFM.
- 5) Apply the under 295 CFM label inside the hood (behind the grease filters) near the rating label for inspection and on the front of your installation/user manual.
- 6) To confirm your setting for inspection, **T1** and **T2** buttons will always operate the hood at the same speed. The highest speed(**T3**) and the intensive speed (**T4**), will also no longer operate.

Note: **T3** and **T4** buttons will now operate at the same level and the Intensive Speed will be deactivated.

Attention: When the under 295 CFM adjustment is completed, it is no longer possible to change this setting to the original CFM level.

ATTENTION: For a correct functioning of the FABER CLOUD APP, when this procedure is completed disconnect the plug from the power supply and reconnect it again.

CFM ADJUSTMENT < 395CFM

To start the process make sure the hood lights are On and motor is Off.

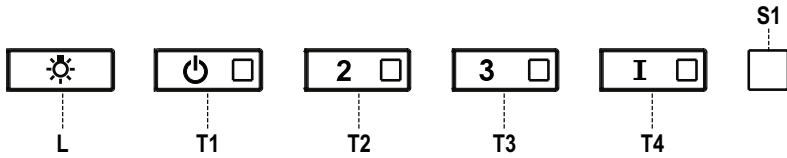

- 1) Press and hold **T1** for 7 seconds until all LED's flash.
- 2) After flashing has stopped, press **T2**
- 3) **T2** button will flash once, then press **T2** button again to confirm your choice (pressed within 10 seconds)
- 4) The four LED's will flash again to confirm you have finished the CFM adjustment to less than 395 CFM.
- 5) Apply the under 395 CFM label inside the hood (behind the grease filters) near the rating label for inspection and on the front of your installation/user manual.
- 6) To confirm your setting for inspection, the intensive speed function, will no longer operate.

Note: **T4** buttons will now operate at the same level and the Intensive Speed will be deactivated.

Attention: When the under 395 CFM adjustment is completed, it is no longer possible to change this setting to the original CFM level.

ATTENTION: For a correct functioning of the FABER CLOUD APP, when this procedure is completed disconnect the plug from the power supply and reconnect it again.

FABER CLOUD APP









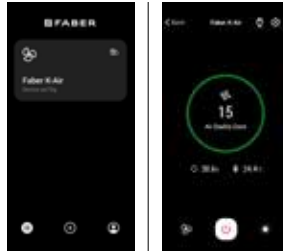

Faber Cloud App

Your range hood is compatible with the Faber Cloud app. All you need is a Internet connected Wi-Fi network that is within range of the range hood. You can control all the functions of your range hood from anywhere using a mobile device or your Amazon Alexa or Apple Siri or Google Home smart speaker. When connected to your smart speaker, you can control your hood with your voice.

The Faber Cloud app is available on iOS devices using iOS 11.0 or later or Android devices using Android version 8 or later. Visit the Apple App Store or Google Play Store for more information. Your range hood will have full functionality if you are not using the Wi-fi or the Faber CCloud App features, neither are required.

Please review the included Quick Connect Start Guide for more information.



| Icon | Function |
|---|----------------------------------|
|  | Home page |
|  | Add new device |
|  | User profile management |
|  | Connected to Faber Wi-Fi network |
|  | Hood on/off |
|  | Lighting system management |
|  | Motor speed management |
|  | Intensive Function |
|  | Delay Function |
|  | 24H function |
|  | App settings management |

REMOTE CONTROL (Optional)

The appliance can be controlled using a remote control # REMORIG powered by a 1.5 V carbon-zinc alkaline batteries of the standard LR03-AAA type (not included).

- Used batteries must be disposed of in the proper manner.

Caution:

- Do not place the remote control near heat sources.
- Do not discard the batteries with normal waste, they must be put into the specific containers.

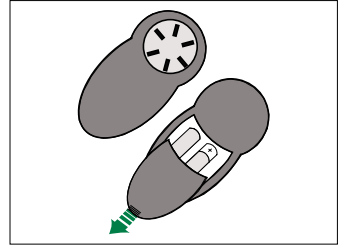

CLEANING STAINLESS STEEL

Cleaning Exterior surfaces:

Please note, abrasives and scouring agents can scratch range hood finishes and should not be used to clean finished surfaces.

Stainless Steel finish cleaning instructions:

Clean exterior surfaces with a commercially available stainless steel cleaner.

CARING FOR FILTERS

CLEANING METAL GREASE FILTERS

The metal grease filters can be cleaned in hot detergent solution or washed in the dishwasher. They should be cleaned every 2 months use, or more frequently if use is particularly heavy.

1. Remove the filter by pushing towards the back of the unit and at the same time pulling downward.
2. Wash the filter without bending it, leave it to dry thoroughly before replacing (if the surface of the filter changes color over time, this will have absolutely no effect on its efficiency).
3. Replace, taking care to ensure that the handle faces forward.
4. Cleaning in dishwasher may dull the finish of the metal grease filter.
5. Completely dry the filters before installing back into the hood. No water should be trapped in the filter before reinstalling.

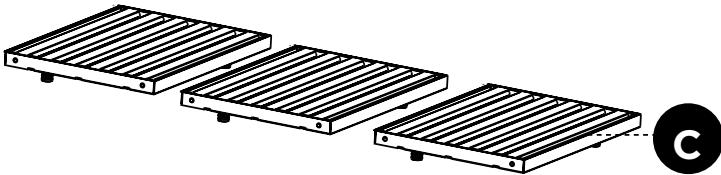

REPLACING THE ACTIVATED CHARCOAL FILTER - ONLY FOR SOLANO PRO11 30" AND 36"

The Activated Charcoal Filters (# FILTER1) are not washable and cannot be regenerated, and must be replaced approximately every 4 months of operation, or more frequently with heavy usage.

1. Remove the Filter, pushing it towards the back of the unit and at the same time pulling downward.
2. Remove the saturated Activated Charcoal Filters, as indicated (A).
3. Fit the new Filters, as indicated (B).
4. Replace, taking care to ensure that the handle faces forwards.

CAUTION: When used in recirculation mode, to Reduce the Risk of Fire and Shock use only conversion kit Model # FILTER1

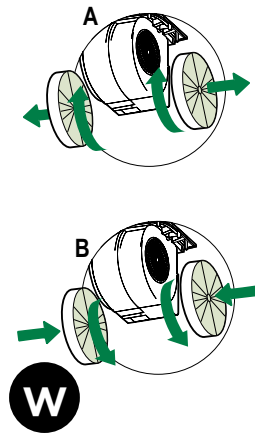

REPLACING BULBS

LED lights must be replaced by Faber factory authorized service.

WIRING DIAGRAM

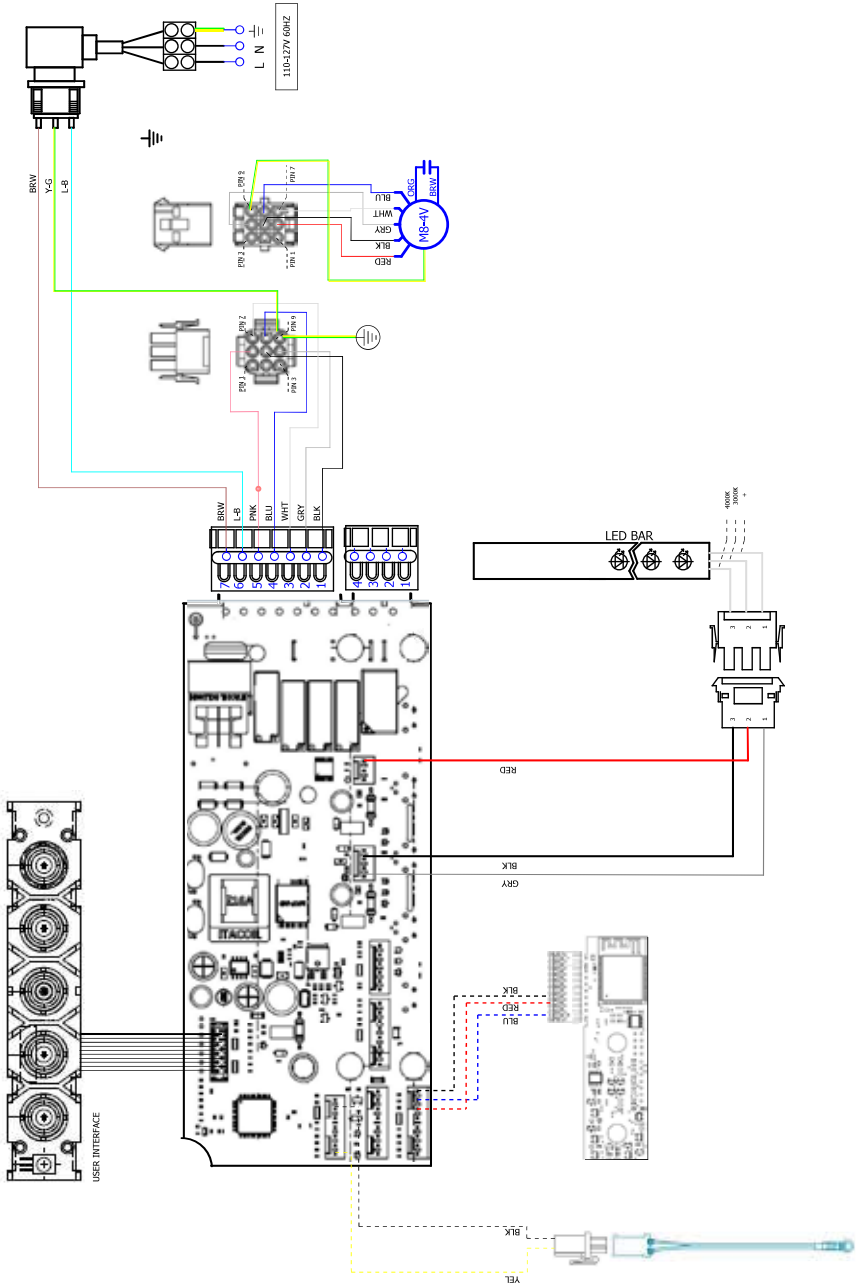

WARRANTY



Franke Home Solutions Warranty for Franke and Faber Branded Product Effective March 1, 2022

In the United States, Canada and Latin America, Franke warrants the Faber branded products from manufacturing defects in material and workmanship when purchased from a Franke or Faber Authorized Retailer pursuant to product-specific warranties detailed herein (each, a "Warranty" and collectively, the "Warranties"). The products must be properly installed, per Franke's installation instructions, in their original installation, and used in normal indoor residential kitchen applications. Any products or components which have been modified or altered from their original intended condition will void the Warranty. The Franke Warranties for Faber branded products are limited to the original purchaser and are non- transferrable. These Warranties do not include products purchased from non-Authorized Retailers, products that are obsolete or discontinued, or products that were previous display models. All issues with installed products are considered warranty claims and not subject to the Return Policy. Franke reserves the right to inspect any Franke / Faber product reported to be defective pursuant to a Warranty claim and the original installation prior to providing a replacement product and/or component. All decisions are final. In no situation shall the liability of Franke exceed the amount of the original purchase price.

The Warranties do not cover, and Franke shall not be liable for, any damage to products or components resulting from misuse or abuse, accidental damages, normal wear such as scuffs, scratches or finish reduction/fading, improper installation, abnormal usage, negligence, damage caused by improper maintenance or cleaning. Damage caused by impurities, corrosive chemicals or acts beyond Franke's control are not covered by any Warranty. Service calls to correct the installation of a range hood, instructions on how to operate a range hood, to replace or repair house fuses or to correct house wiring or plumbing are not covered by any Warranty. Service calls to repair or replace range hood light bulbs, fuses or filters and these consumable part costs are also excluded from Warranty coverage. Installation not in accordance with electrical or plumbing codes or Franke / Faber documentation are not covered by any Warranty. Replacement parts or repair labor costs for units operated outside the United States, Canada or Latin America, including any non-UL or C-UL or non-NOM approved Franke / Faber range hoods are excluded from Warranty coverage. Expenses for travel and transportation for service in remote locations and pickup and delivery charges are not covered by any Warranty. Franke / Faber range hoods should always be serviced in the home in their original installation.

Franke / Faber product replacements do not include liability for project delays. Product replacements are not guaranteed to be exact replacements. If the original product is not available at the time of the warranty claim, at Franke's option, the product replacements will be of similar size, material, and value. Any products or components which have been modified or altered, from its original intended condition will void the warranty.

The Warranties do not allow recovery of incidental or consequential damages such as loss of use, delay, property damage or other consequential damage, and Franke accepts no liability for such damages. Each Warranty is limited to the conditions set forth herein and to the applicable warranty period specified herein and is exclusive. EXCEPT FOR THE WARRANTIES SET FORTH HEREIN, FRANKE MAKES NO WARRANTY WHATSOEVER WITH RESPECT TO THE PRODUCTS, INCLUDING, BUT NOT LIMITED TO, (1) ANY WARRANTY OF MERCHANTABILITY, (2) WARRANTY OF FITNESS FOR A PARTICULAR PURPOSE, (3) WARRANTY OF TITLE, OR (4) WARRANTY AGAINST INFRINGEMENT OF INTELLECTUAL PROPERTY RIGHTS OF A THIRD PARTY, WHETHER EXPRESS OR IMPLIED BY LAW, COURSE OF DEALING, COURSE OF PERFORMANCE, USAGE OF TRADE OR OTHERWISE. LEGAL DISCLAIMER PLEASE READ CAREFULLY. Franke Kitchen Systems LLC provides the above information to you as a public service to our customers. By accessing and using this information, you agree to the following and to comply with all applicable laws. If you do not agree with these terms and conditions, do not use this information. While we try to keep the information current, changes may have occurred since its creation. Contact your Regional Manager or Customer Service to verify information regarding Franke Kitchen Systems LLC programs and their use by you.

Franke / Faber Range Hood Limited Warranty:

Franke / Faber range hoods are warranted against any defect in materials or workmanship for the original purchaser for a period of two (2) years from the date of original purchase when used in standard residential indoor applications. This warranty covers labor and replacement parts. Franke, at its option, may repair or replace the product or components necessary to restore the product to good working condition.



This warranty supersedes all other warranties, expressed or implied. No employee, field sales representatives, or distribution persons are authorized to give any warranties on behalf of Franke Kitchen Systems, LLC

To make an installed product warranty claim please contact Franke at the provided contact information below. All warranty claims must include the following for processing:

1. Proof of purchase from Franke or Faber Authorized Retailer
2. Original purchaser's name, address (included city, state, zip), email address and phone number
3. Franke / Faber model and serial number
4. Date of installation
5. Description of the defect
6. Photos of the defect

In North America and Latin America:

Franke Home Solutions
Attn: Warranty Department
800 Aviation Parkway
Smyrna, TN 37167
HS-Warranty.US@Franke.com

Legal Entity:
Franke Kitchen Systems LLC

CONTENU

| Section | Page |
|---|-------------|
| Consignes de sécurité importantes | 3 |
| Dimensions de la hotte | 7 |
| Exigences en matière de hauteur d'installation | 8 |
| Outils nécessaires | 8 |
| Pièces | 9 |
| Méthode de ventilation | 13 |
| Monter la position supérieure | 14 |
| Instructions de recirculation | 15 |
| Montage mural | 16 |
| Installation pour le montage en dessous de l'armoire | 20 |
| Raccordement au réseau électrique de la maison | 24 |
| Utilisation des commandes | 25 |
| Réglage PCM < 295 pi³/min | 29 |
| Réglage CFM < 395 pi³/min | 30 |
| Application cloud Faber | 31 |
| Télécommande | 32 |
| Nettoyage de l'acier inoxydable | 32 |
| Entretien des filtres | 33 |
| Remplacement du filtre à charbon actif | 34 |
| Remplacement des ampoules | 34 |
| Schéma de câblage | 35 |
| Garantie | 36 |

CONSIGNES DE SÉCURITÉ IMPORTANTES

LISEZ ET SAUVEGARDEZ CES CONSIGNES AVANT DE COMMENCER L'INSTALLATION DE CETTE Hotte de cuisinière

AVERTISSEMENT : - POUR RÉDUIRE LE RISQUE D'UN FEU DE GRAISSE SUR LA CUISINIÈRE :

- a) Ne laissez jamais les unités de surface sans surveillance à des valeurs de réglage élevés. Les débordements provoquent des fumées et peuvent s'enflammer s'ils sont gras. Faites chauffer les huiles lentement à feu doux ou moyen.
- B) Mettez toujours la hotte EN MARCHÉ lorsque vous cuisinez à feu vif ou lorsque vous flambez des mets (par exemple, des crêpes Suzette, des cerises Jubilé, du bœuf au poivre flambé).
- C) Nettoyez fréquemment les ventilateurs. La graisse ne doit pas s'accumuler sur le ventilateur ou le filtre.
- d) Utilisez une casserole de taille appropriée. Utilisez toujours des ustensiles de cuisson adaptés à la taille de l'élément de surface.

AVERTISSEMENT : - POUR RÉDUIRE LES RISQUES DE BLESSURES EN CAS DE FEU DE GRAISSE SUR LE DESSUS DE LA CUISINIÈRE, RESPECTEZ LES CONSIGNES SUIVANTES* :

- a) ÉTOUFFEZ LES FLAMMES avec un couvercle hermétique, une plaque à biscuits ou un plateau métallique, puis éteignez le brûleur. VEILLES À ÉVITER LES BRÛLURES. Si les flammes ne s'éteignent pas immédiatement, ÉVACUEZ ET APPELEZ LES POMPIERS.
- B) Ne RAMASSEZ JAMAIS UNE CASSEROLE ENFLAMMÉE - Vous pourriez vous brûler.
- c) N'UTILISEZ PAS D'EAU, y compris des torchons ou des serviettes humides - une violente explosion de vapeur en résulterait.
- d) Utilisez un extincteur UNIQUEMENT si :
 1. Vous savez que vous avez un extincteur de classe ABC et vous savez déjà comment l'utiliser.
 2. Le feu est petit et limité dans la zone où il s'est déclenché.
 3. Les pompiers ont été appelés.
 4. Vous pouvez combattre le feu en tournant le dos à une sortie.

* D'après les « Kitchen Firesafety Tips » (astuces de sécurité anti-incendie en cuisine) publiées par la NFPA

AVERTISSEMENT - POUR RÉDUIRE LE RISQUE D'INCENDIE OU DE CHOC ÉLECTRIQUE, n'utilisez pas ce ventilateur avec un dispositif de contrôle de vitesse à semi-conducteurs.

AVERTISSEMENT - POUR RÉDUIRE LES RISQUES D'INCENDIE, DE CHOC ÉLECTRIQUE OU DE BLESSURE, RESPECTEZ LES CONSIGNES SUIVANTES :

1. N'utilisez cet appareil que conformément aux instructions du fabricant. Si vous avez des questions, contactez le fabricant.
2. Avant de procéder à l'entretien ou au nettoyage de l'appareil, coupez l'alimentation électrique au niveau du panneau de service et verrouillez le dispositif de déconnexion de service pour éviter toute remise sous tension accidentelle. Lorsque vous ne pouvez pas verrouiller le dispositif de déconnexion du service, fixez solidement un dispositif d'avertissement bien visible, tel qu'une étiquette, sur le panneau de service.

ATTENTION : Pour une utilisation générale de ventilation seulement. Ne l'utilisez pas pour évacuer des matières et des vapeurs dangereuses ou explosives.

AVERTISSEMENT - POUR RÉDUIRE LES RISQUES D'INCENDIE, DE CHOC ÉLECTRIQUE OU DE BLESSURE, RESPECTEZ LES CONSIGNES SUIVANTES :

1. Confiez les travaux d'installation et le câblage électrique à une ou plusieurs personnes

- qualifiées, conformément à tous les codes et normes en vigueur, y compris les constructions résistantes au feu.
2. Une quantité suffisante d'air est nécessaire pour une bonne combustion et l'évacuation des gaz par le conduit (cheminée) de l'équipement de combustion afin d'éviter le refoulement. Suivez les directives du fabricant de l'équipement de chauffage et les normes de sécurité telles que celles publiées par la National Fire Protection Association (NFPA) et l'American Society for Heating, Refrigeration and Air Conditioning Engineers (ASHRAE), ainsi que les autorités locales chargées du code.
 3. Lorsque vous coupez ou percez un mur ou un plafond, n'endommagez pas le câblage électrique et les raccordements aux services utilitaires cachés.
 4. Les ventilateurs à conduit doivent toujours être évacués vers l'extérieur.

TOUTES LES OUVERTURES DANS LES MURS ET LES PLANCHERS où la hotte EST INSTALLÉE DOIVENT ÊTRE SCELLÉES.

Le dégagement approprié pour cette hotte est d'au moins de 24 pouces entre le bas de la hotte et la surface de cuisson ou le comptoir. Elle a été approuvée par les LA à cette distance de la table de cuisson.

Ce dégagement minimum peut être plus élevé selon les codes du bâtiment locaux. Pour les tables de cuisson au gaz et les cuisinières combinées, un minimum de 30 pouces est recommandé et peut être exigé.

Les armoires suspendues des deux côtés de l'appareil doivent se trouver à au moins 18 pouces au-dessus de la surface de cuisson ou du comptoir. Consultez les instructions d'installation de la table de cuisson ou de la cuisinière données par le fabricant avant de faire des découpes.

INSTALLATION DANS DES MOBIL-HOMES L'installation de cette hotte de cuisine doit être conforme aux normes de construction et de sécurité des maisons mobiles, titre 24 CFR, partie 3280 (anciennement norme fédérale pour la construction et la sécurité des mobil-homes, titre 24, HUD, partie 280). Voir Exigences électriques".

EXIGENCES EN MATIÈRE DE VENTILATION

Déterminez la méthode de ventilation qui convient le mieux à votre application. Les conduits peuvent passer soit par le mur, soit par le toit.

La longueur des conduits et le nombre de coudes doivent être réduits au minimum pour assurer une performance efficace. La taille des conduits doit être uniforme. N'installez pas deux coudes ensemble. Utilisez du ruban adhésif pour sceller tous les joints du système de conduits. Scellez par calfeutrage pour l'ouverture du mur extérieur ou du plancher autour du capuchon.

Les conduits flexibles ne sont pas recommandés. Ils créent une contre-pression et des turbulences d'air qui réduisent considérablement les performances.

Assurez-vous qu'il y a un dégagement approprié dans le mur ou le plancher pour le conduit d'évacuation avant de faire des découpes. Ne coupez pas une solive ou un montant à moins que cela ne soit absolument nécessaire. Si vous devez couper une solive ou un montant, veuillez construire un cadre de support.

AVERTISSEMENT - Pour réduire les risques d'incendie, utilisez uniquement des conduits métalliques.

ATTENTION - Pour réduire les risques d'incendie et pour évacuer correctement l'air, assurez-vous de canaliser l'air vers l'extérieur - Ne faites pas passer l'air évacué dans des espaces à l'intérieur des murs ou des plafonds ou dans des greniers, des vides sanitaires ou des garages.

AVERTISSEMENT : Pour réduire le risque d'incendie, d'électrocution ou de blessure, n'utilisez pas de pièces de rechange qui n'ont pas été recommandées par le fabricant (par exemple, des pièces fabriquées à la maison à l'aide d'une imprimante 3D).

Installations par temps froid

Veillez installer un clapet anti-retour supplémentaire pour minimiser le retour de l'air froid ainsi qu'un dispositif de coupure thermique non métallique pour minimiser la conduction des températures extérieures dans le système de ventilation. Le clapet doit se trouver du côté de l'air froid de la coupure thermique. La coupure doit être aussi près que possible de l'endroit où le système de ventilation entre dans la partie chauffée de la maison.



AVERTISSEMENT

- Le système de ventilation DOIT se terminer à l'extérieur de la maison.
- **NE PAS** faire aboutir le conduit dans un grenier ou un autre espace fermé.
- **NE PAS** utiliser de capuchons muraux de 4 pouces de type blanchisserie.
- Les conduits de type flexible ne sont pas recommandés.
- **NE PAS** obstruer le flux d'air de combustion et de ventilation.
- Le non-respect des exigences en matière de ventilation peut entraîner un incendie.

EXIGENCES ÉLECTRIQUES

Une alimentation électrique de 120 volts, 60 Hz, uniquement en CA, est requise sur un circuit séparé à fusible de 15 ampères. Nous recommandons un fusible à retardement ou un disjoncteur. Le fusible doit être dimensionné en fonction des codes locaux et de la puissance électrique de l'appareil, comme indiqué sur la plaque signalétique située à l'intérieur de l'appareil, près du compartiment de câblage.



AVERTISSEMENT

- Une mise à la terre électrique est requise sur cette hotte.
- Si le tube d'eau froide est interrompu par du plastique, des joints non métalliques ou d'autres matériaux, NE l'utilisez PAS pour la mise à la terre.
- NE mettez PAS à la terre un tube de gaz.
- N'ayez PAS de fusible dans le circuit neutre ou de mise à la terre. Un fusible dans le circuit neutre ou de mise à la terre pourrait provoquer un choc électrique.
- Vérifiez auprès d'un électricien qualifié si vous avez des doutes quant à la mise à la terre de la hotte.
- Le non-respect des exigences électriques peut entraîner un incendie.

ATTENTION : Les pièces accessibles peuvent devenir chaudes lorsqu'elles sont utilisées avec des appareils de cuisson.

- **Cet appareil n'est pas destiné à être utilisé par des personnes (y compris des enfants) ayant des capacités physiques, sensorielles ou mentales réduites, ou un manque d'expérience et de connaissances, à moins qu'elles n'aient reçu une supervision ou des instructions concernant l'utilisation de l'appareil par une personne responsable de leur sécurité.**
- **Les enfants doivent être surveillés pour s'assurer qu'ils ne jouent pas avec l'appareil.**
- **Il doit y avoir une ventilation adéquate de la pièce lorsque la hotte est utilisée en même temps que des appareils brûlant du gaz ou d'autres combustibles (ne s'applique pas aux appareils qui ne font que renvoyer l'air dans la pièce) ;**
- **Ne brûlez pas d'aliments sous la hotte.**
- **L'air ne doit pas être évacué dans un conduit utilisé pour évacuer les fumées des appareils brûlant du gaz ou d'autres combustibles (ne s'applique pas aux appareils qui ne font que renvoyer l'air dans la pièce) ;**
- **Il existe un risque d'incendie si le nettoyage n'est pas effectué conformément aux instructions ;**
- **Les réglementations relatives à l'évacuation de l'air doivent être respectées.**
- **Les moyens de déconnexion doivent être incorporés dans le câblage fixe conformément aux règles de câblage.**
- **La déconnexion peut être réalisée en incorporant un interrupteur dans le câblage fixe conformément aux règles de câblage.**
- **La déconnexion peut être réalisée en rendant la fiche accessible ou en incorporant un interrupteur dans le câblage fixe conformément aux règles de câblage.**
- **Cet appareil doit être mis à la terre. En cas de court-circuit électrique, la mise à la terre réduit le risque de choc électrique en fournissant un fil d'échappement pour le courant électrique. Cet appareil est équipé d'un cordon ayant un fil de mise à la terre avec un plg de mise à la terre. La fiche doit être branchée dans une prise de courant correctement installée avec mise à la terre.**

AVERTISSEMENT - Une mise à la terre incorrecte peut entraîner un risque de choc électrique.

- **Consultez un électricien qualifié si vous ne comprenez pas parfaitement les instructions de mise à la terre ou si vous avez des doutes quant à la mise à la terre de l'appareil.**

DIMENSIONS DE LA HOTTE

SOPR301SSV SOPR361SSV

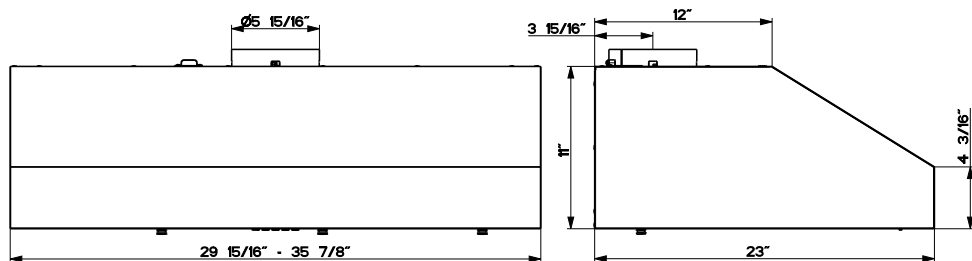
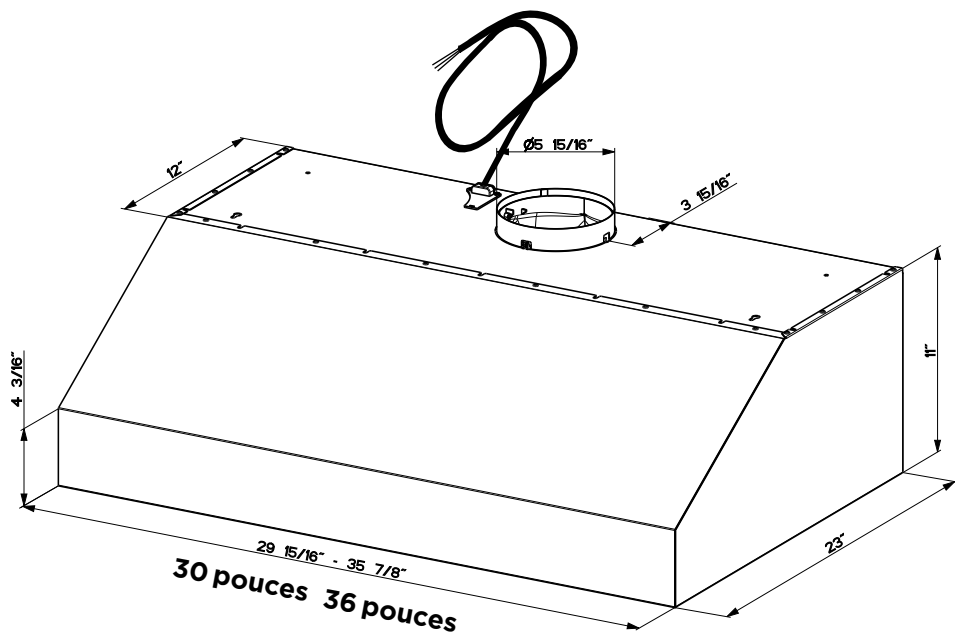





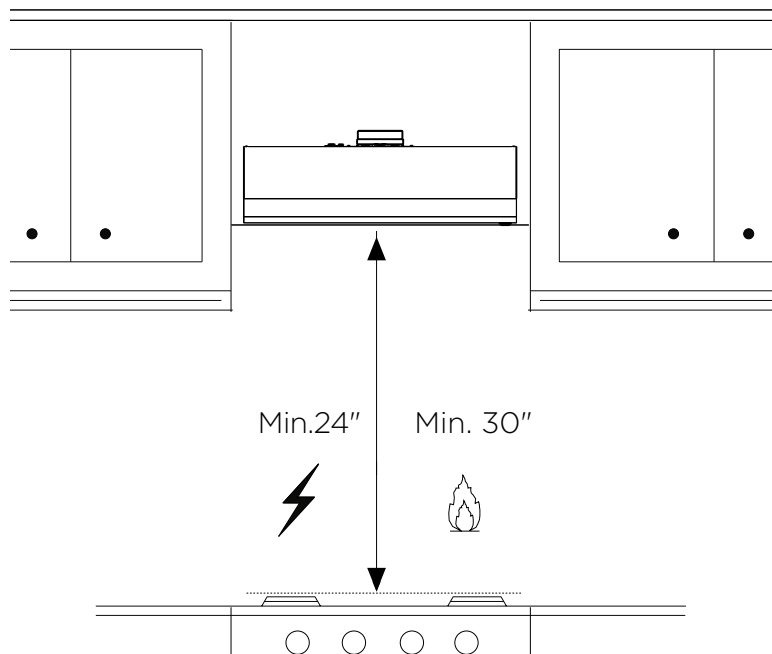

EXIGENCES EN MATIÈRE DE HAUTEUR D'INSTALLATION

MIN.24 POUCES AU-DESSUS DE L'ÉLECTRICITÉ / MIN. 30 POUCES AU-DESSUS DU GAZ



OUTILS NÉCESSAIRES



| OUTIL | |
|---|--|
| Mètre ruban |  |
| Crayon |  |
| Perceuse électrique avec mèche de 5 / 16 pouces |  |
| Tournevis Phillips |  |
| Ciseaux à métaux |  |
| Gants de travail |  |

PIÈCES

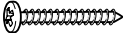

SOPR308SSV

PIÈCES INCLUSES

| RÉF. | PIÈCE | QTÉ |
|------|------------------------|-----|
| A | Corps de la hotte | 1 |
| C | Filtres à graisse | 2 |
| E | Clapet d'amortisseur | 2 |
| F | Anneau d'amortissement | 1 |

| RÉF | PIÈCE | | | |
|-----|---------------------------------|---|---|---|
| L | Vis Pozi (Vis 3/16 » x 1 3/4 ») |  |  | 8 |
| N | Support mural |  | | 2 |

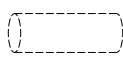
PIÈCES NÉCESSAIRES

| PIÈCE | |
|-------------------------------------|--|
| Conduit métallique rond de 6 pouces |   |
| Ruban d'aluminium |  |

ACCESSOIRES DISPONIBLES

| ACCESSOIRES | SKU# |
|-------------------------------|------------------|
| BOÎTES DE CÂBLAGE FIXE E | BOÎTE DE CÂBLAGE |
| TÉLÉCOMMANDE | REMORIG |
| FILTRE À CHARBON | FILTER1 |
| FILTRE À CHARBON LONGUE DURÉE | FILTER1LL2 |
| KIT SANS CONDUIT 30 | DUCTGRT304SP |
| DOSSERET TÉLESCOPIQUE 30 | BACKSP30 |
| CHEMINÉE TÉLESCOPIQUE 30 | TELEPRO30-2 |

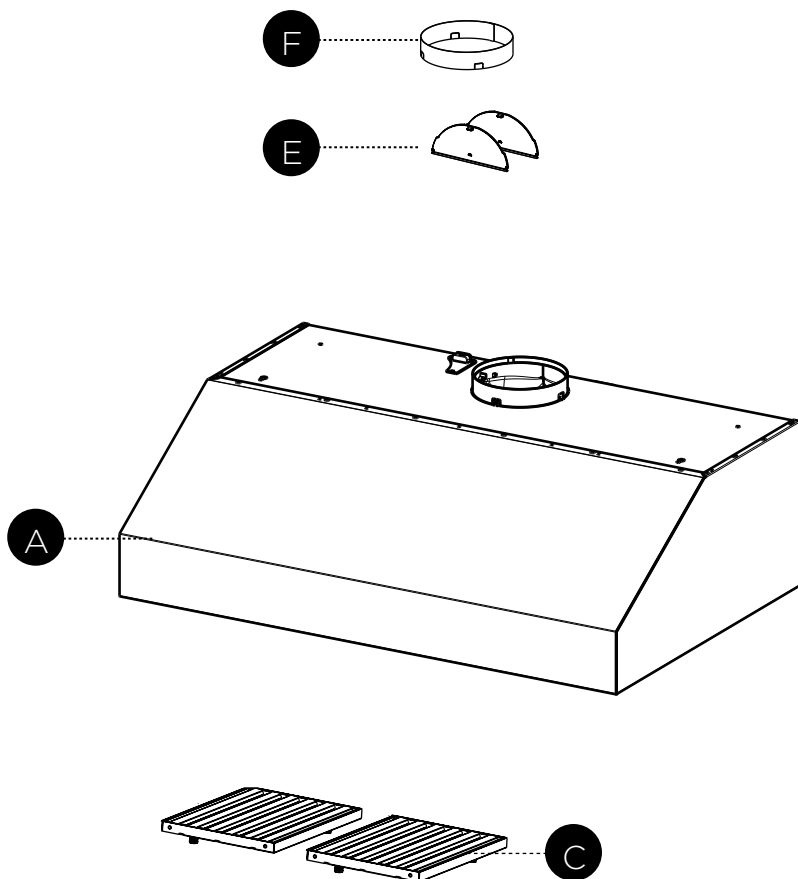



PIÈCES

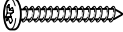

SOPR368SSV

PIÈCES INCLUSES

| RÉF. | PIÈCE | QTÉ |
|------|------------------------|-----|
| A | Corps de la hotte | 1 |
| C | Filtres à graisse | 3 |
| E | Clapet d'amortisseur | 2 |
| F | Anneau d'amortissement | 1 |

| RÉF | PIÈCE | | | |
|-----|---------------------------------|---|---|---|
| L | Vis Pozi (Vis 3/16 » x 1 3/4 ») |  |  | 8 |
| N | Support mural |  | | 2 |

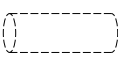
PIÈCES NÉCESSAIRES

| PIÈCE | |
|-------------------------------------|--|
| Conduit métallique rond de 6 pouces |   |
| Ruban d'aluminium |  |

ACCESSOIRES DISPONIBLES

| ACCESSOIRES | SKU# |
|-------------------------------|------------------|
| BOÎTES DE CÂBLAGE FIXE E | BOÎTE DE CÂBLAGE |
| TÉLÉCOMMANDE | REMORIG |
| FILTRE À CHARBON | FILTER1 |
| FILTRE À CHARBON LONGUE DURÉE | FILTER1LL2 |
| KIT SANS CONDUIT 36 | DUCTGRT364SP |
| DOSSERET TÉLESCOPIQUE 36 | BACKSP36 |
| CHEMINÉE TÉLESCOPIQUE 36 | TELEPRO36-2 |

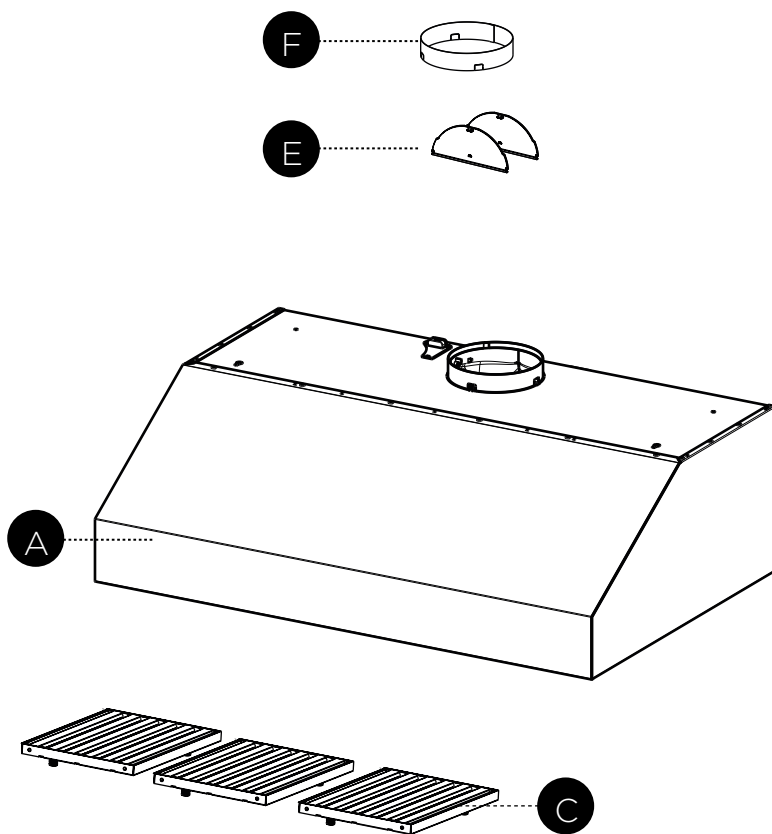

MÉTHODE DE VENTILATION

VENTILATION PAR LE HAUT

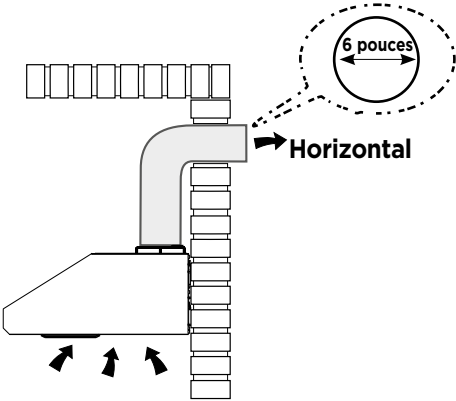
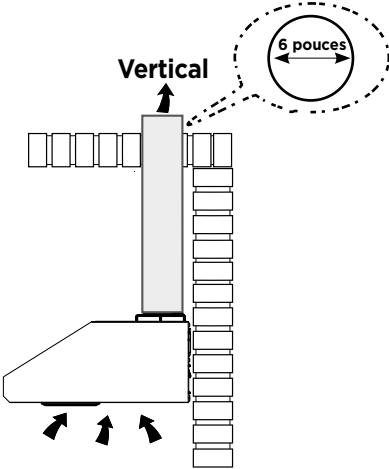

MONTEZ LA POSITION SUPÉRIEURE

1

Installez l'anneau de l'amortisseur **F**.

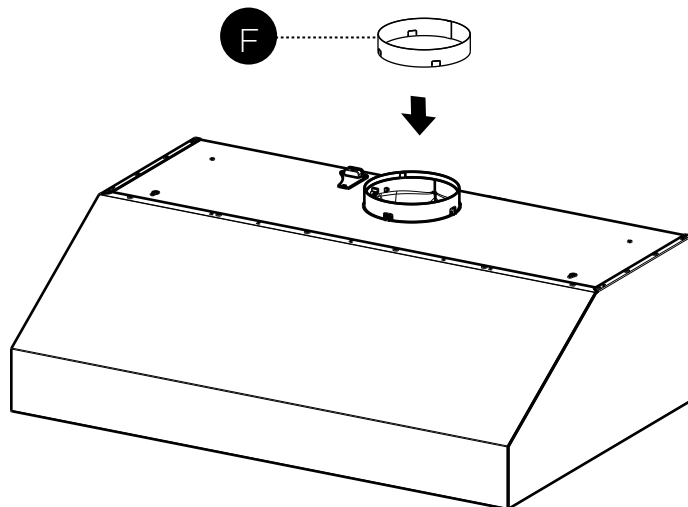

2

Installez les obturateurs à registre **E**.

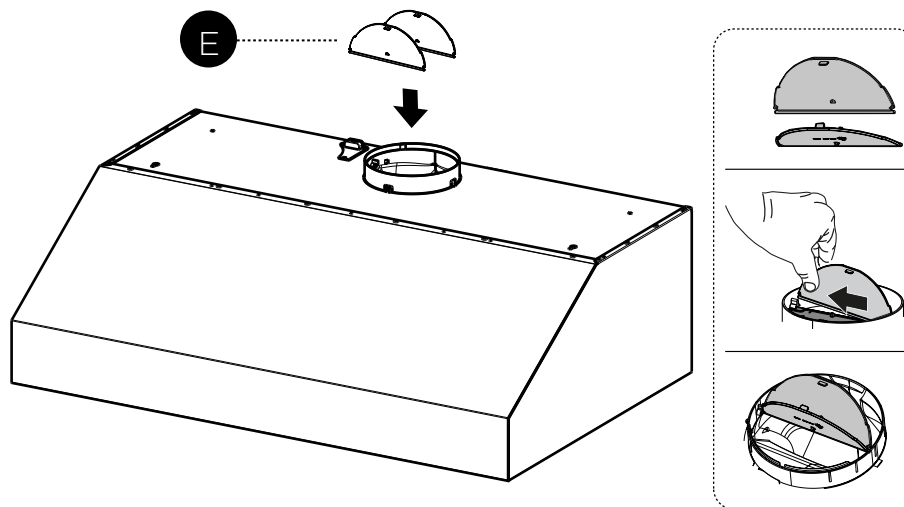

INSTRUCTION DE RECIRCULATION

Les installations de recirculation, exigent des filtres à charbon. Retirez les filtres à graisse et mettez-le de côté. Fixez chaque filtre à charbon à chaque extrémité du moteur. Chaque filtre à charbon se fixe à la grille côté moteur. Tournez le filtre dans le sens horaire pour l'installer et inversement pour le retirer (FIGURE 3C). Remplacez les filtres à graisse.

Vous pouvez assurer la recirculation de la hotte de deux façons :

1) Utilisation du kit de recirculation sans conduit (**vendu séparément**), reportez-vous aux instructions d'installation à l'intérieur du kit de recirculation qui comprend des filtres à charbon.

DUCTGRT304SP or # DUCTGRT364SP

2) Veuillez prévoir des conduits pour évacuer la hotte dans la cuisine, soit en haut de l'armoire (FIGURE 3A), soit devant sur le côté du soffite (FIGURE 3B). Installez au moins 15" de conduit métallique (fig.3A et 3B) au niveau de la sortie d'air. Installez le conduit verticalement et fixez-le à l'ouverture découpée dans la partie supérieure ou latérale de l'armoire ou du soffite. Il est recommandé d'installer une grille métallique. Veuillez à ce que ces conduits ne se terminent pas dans un espace d'air non ventilé. Veuillez vous procurer # FILTER1 or FILTER1LL pour compléter ce type d'installation.

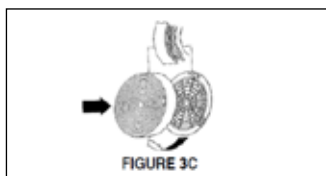
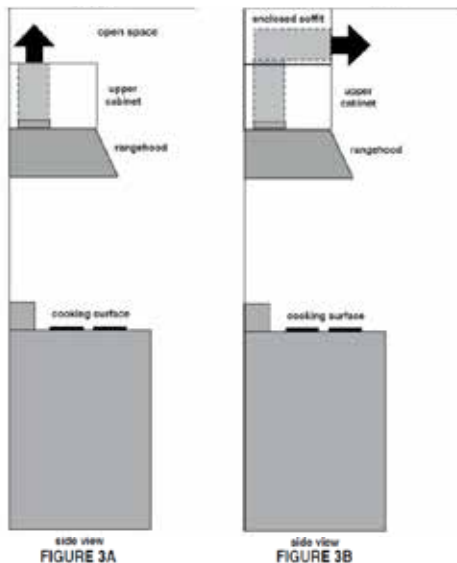

Remarque : Il est recommandé que la cuisine de style professionnel soit toujours ventilée vers l'extérieur ; pour les installations à recirculation, certains travaux de conduits sont nécessaires pour évacuer l'unité de l'armoire.

MONTAGE MURAL

1

Tracez une ligne verticale sur la paroi de support aussi en haut que possible, au centre de la zone destinée à la hotte.

Tracez une ligne horizontale à l'endroit où se trouvera le bord inférieur de la hotte, comme indiqué sur la figure, à au moins 24 à 30 pouces au-dessus de la surface de cuisson

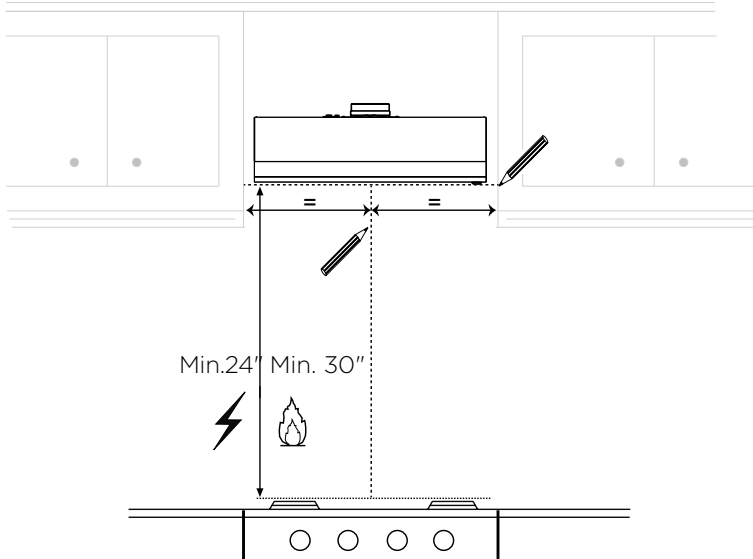

2

Marquez le mur à 9 1/4\" au-dessus de la ligne horizontale en bas de la hotte. Mesurez et marquez la distance L à gauche et à droite de la ligne verticale, comme indiqué.

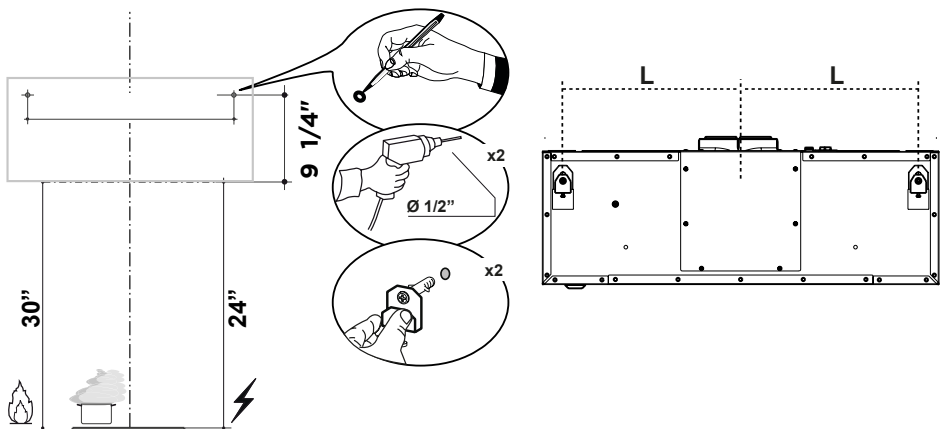

| | SOLANO PRO11 30" | SOLANO PRO11 36" |
|----------|-------------------------|-------------------------|
| L | 13 8/16" | 16 8/16" |

- 3 Accrochez le corps de la hotte aux supports muraux **N**.

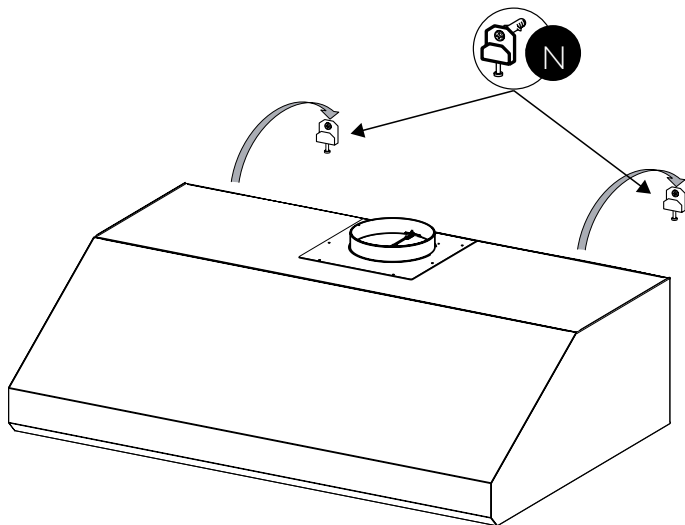

- 4 Utilisez un niveau à bulle pour vous assurer que la hotte est bien à niveau sur le mur et utilisez un tournevis pour ajuster les supports comme indiqué. Serrez complètement le support une fois le niveau atteint.

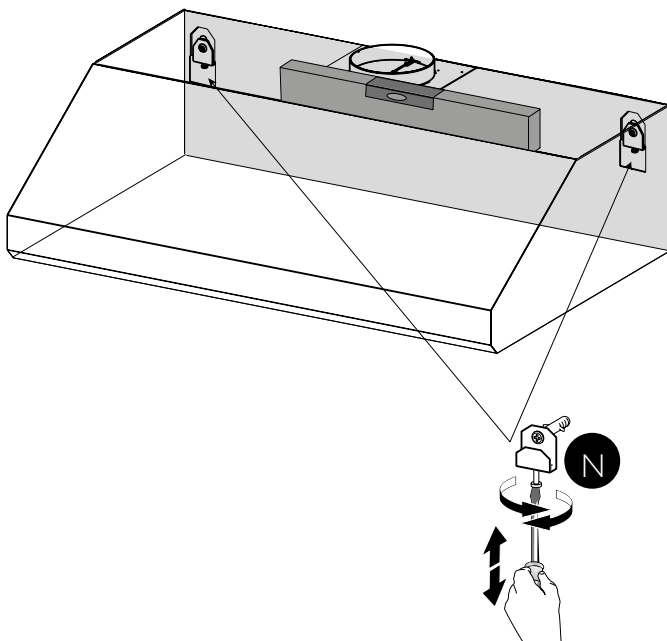

5

Fixez 4 vis de sécurité **L** à l'arrière de la hotte dans le mur. Suivez les étapes indiquées ci-dessous pour terminer.

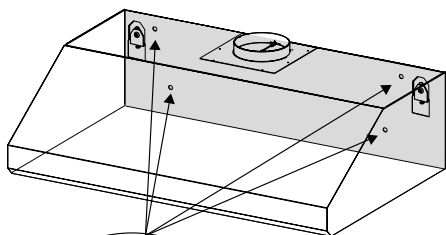

Marquez le mur à l'endroit indiqué.

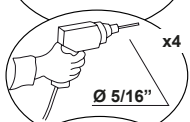

Percez-y directement dans des trous de $\varnothing 5/16''$ au niveau des tous les points centraux marqués.



Insérez les supports muraux achetés dans ces trous.

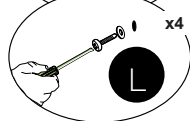

Ancrez la hotte dans les trous à l'aide des vis restantes.

6

Fixez les filtres à graisse **C** en insérant l'avant du filtre dans la hotte et en poussant vers l'avant. Insérez l'arrière du filtre dans les rails de graissage.

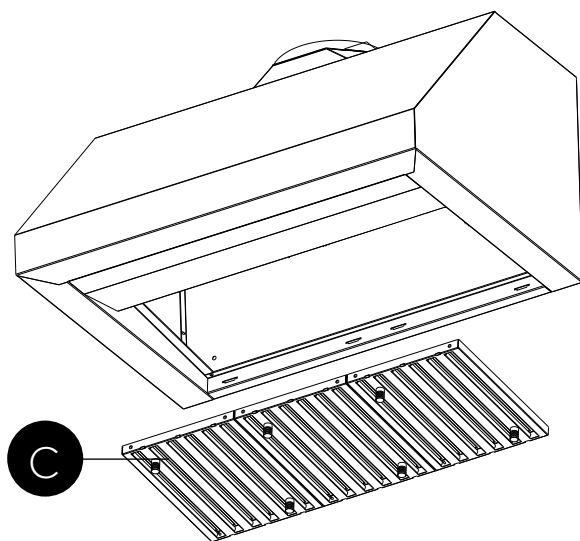

INSTALLATION POUR LE MONTAGE EN DESSOUS DE L'ARMOIRE

IGNOREZ CETTE ÉTAPE SI VOUS AVEZ OPTÉ POUR LA MÉTHODE DE MONTAGE MURAL

IMPORTANT : Le cadre du soffite ou de l'armoire doit être à mesure de supporter 100 lb pour les modèles de 30 po et 36 po.

Si nécessaire, vous pouvez installer la hotte de manière à ce qu'elle soit supportée par le soffite ou l'armoire.

- Veuillez réaliser le soffite avec des 2 x 4 pouces.
- Utilisez un niveau à bulle pour tracer la ligne centrale de la table de cuisson ou de la cuisinière.
- Continuez la ligne centrale vers l'avant sur la partie inférieure du soffite.
- Installez des supports de bois horizontaux entre les 2 x 4. pouces.

DIMENSION HAUT SOLANO PRO11 30"

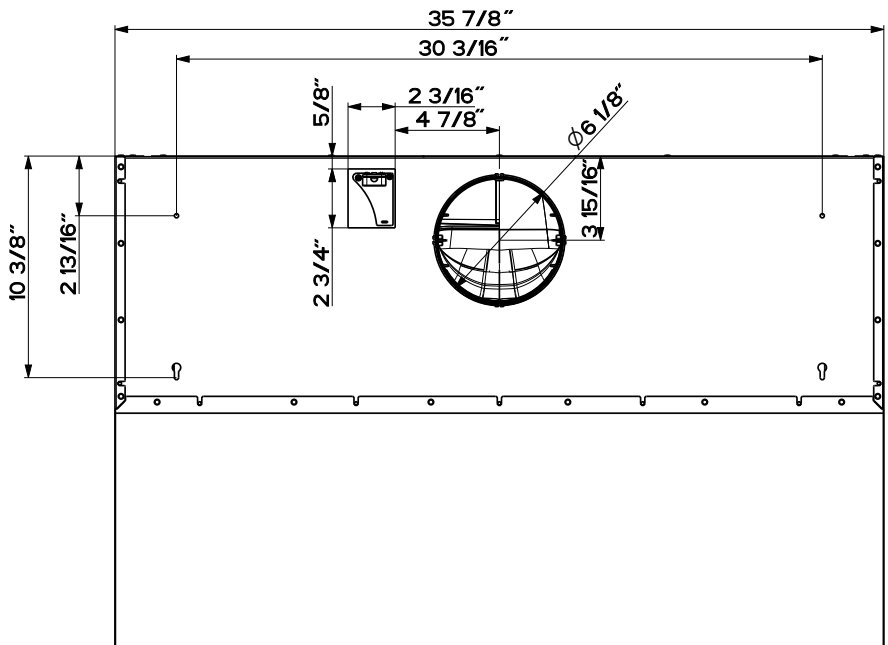

DIMENSION HAUT SOLANO PRO11 36"

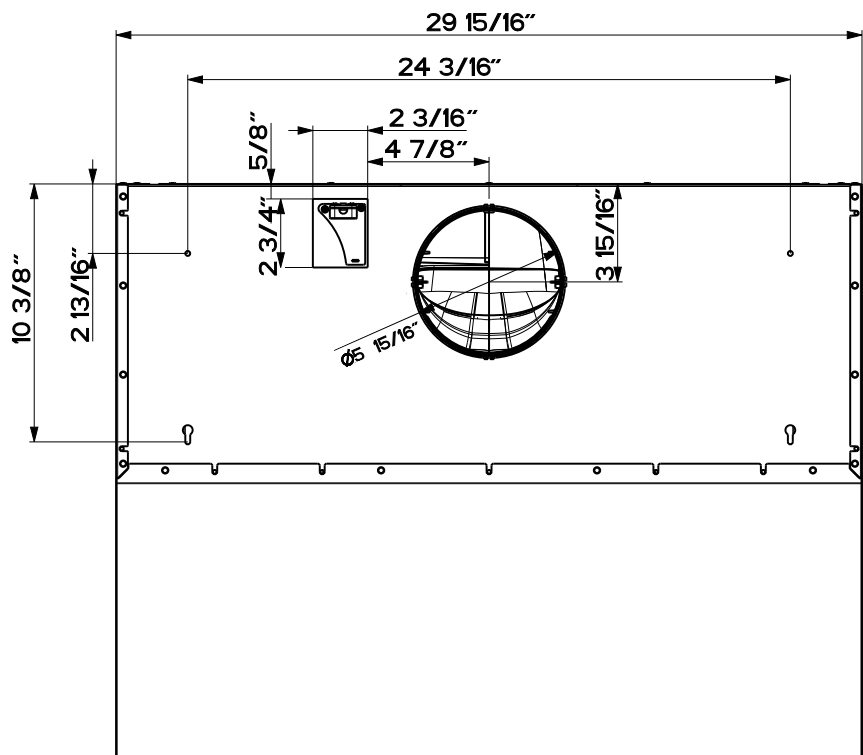

1 Soulevez le capot jusqu'à l'armoire.

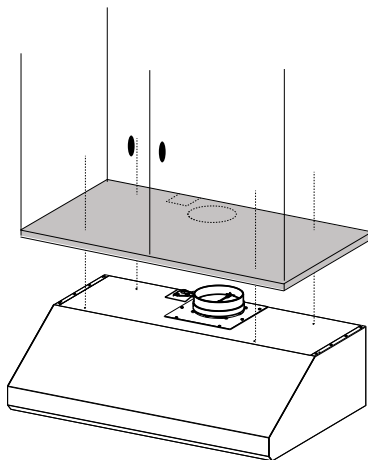

2 Fixez le corps de la hotte à l'aide de 4 vis **L** par le bas.

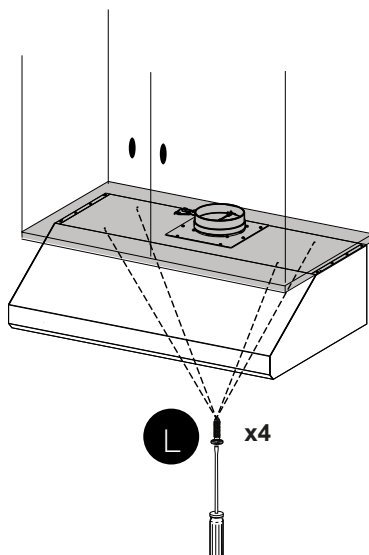

3

Fixez la hotte à l'aide de 4 vis de sécurité sur la paroi arrière.

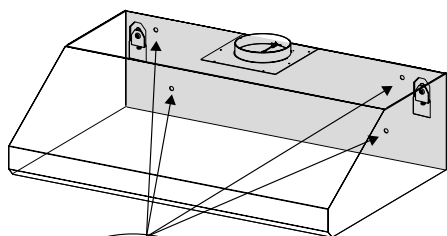

Marquez le mur à l'endroit indiqué.

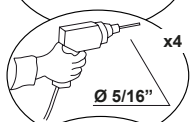

Percez-y directement dans des trous de $\varnothing 5/16''$ au niveau des tous les points centraux marqués.



Insérez les supports muraux achetés dans ces trous.

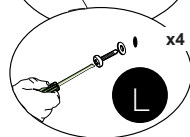

Ancrez le corps de hotte dans les trous à l'aide des vis restantes.

RACCORDEMENT AU RÉSEAU ÉLECTRIQUE DE LA MAISON

1

INSTALLATION ÉLECTRIQUE AVEC CÂBLE DE CONNEXION

INSTRUCTIONS DE MISE A LA TERRE. Cet appareil doit être mis à la terre. En cas de court-circuit électrique, la mise à la terre réduit le risque de choc électrique en fournissant un fil d'échappement pour le courant électrique. Cet appareil est équipé d'un cordon comportant un fil de mise à la terre avec prise de terre. La fiche doit être branchée dans une prise de courant correctement installée avec mise à la terre.

AVERTISSEMENT - Une mise à la terre incorrecte peut entraîner un risque d'électrocution.

Consultez un électricien qualifié si vous ne comprenez pas parfaitement les instructions de mise à la terre ou si vous avez des doutes quant à la mise à la terre de l'appareil.

N'utilisez pas de rallonge électrique. Si le cordon d'alimentation est trop court, demandez à un électricien qualifié d'installer une prise à proximité de l'appareil.

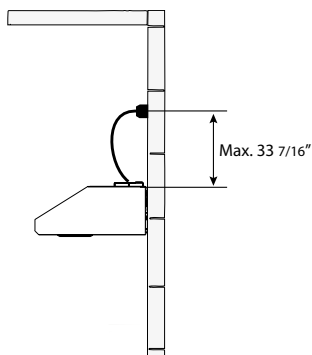

Le cordon d'alimentation doit être accessible pour inspection après l'installation.

INSTALLATION ÉLECTRIQUE AVEC BOÎTE DE CÂBLAGE EN OPTION

Pour assurer le câblage permanent, utilisez uniquement l'accessoire de boîte de câblage à connexion directe SKU WIREBOX, fabriqué par Faber.

Accessoire de connexion directe de la boîte de câblage sku # WIREBOX (acheté séparément)

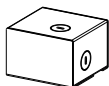



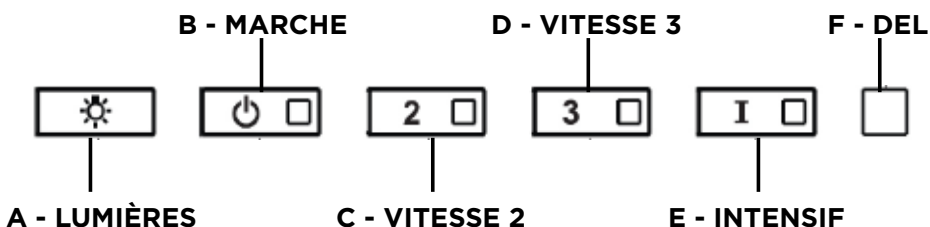

UTILISATION DES COMMANDES

POUR DE MEILLEURS RÉSULTATS

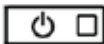
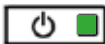
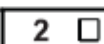
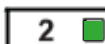
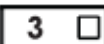
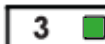
Mettez la hotte en marche plusieurs minutes avant la cuisson pour assurer une bonne circulation de l'air. Laissez la hotte fonctionner pendant plusieurs minutes après la fin de la cuisson pour évacuer la fumée et les odeurs de la cuisine.

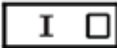

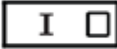
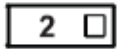
| BOUTON | FONCTION | INDICATEUR |
|--|---|---|
|  | A - LUMIÈRES - Les lumières présentent 3 niveaux d'intensité - élevé, moyen, faible, éteint - appuyez sur le bouton d'éclairage pour changer de niveau. Une pression de 3 secondes suffit pour allumer les lumières, qui s'alternent entre 5 nuances de couleur. | |
|  | B - MARCHÉ - Une pression rapide allume/éteint le moteur à la première vitesse |  |
|  | C - SPEED 2 - Une pression rapide allume le moteur à la deuxième vitesse |  |
| | Activer/désactiver l'alarme du filtre à charbon - Une longue pression avec les lumières allumées et le moteur à l'arrêt activera ou désactivera l'alarme du charbon de bois. | Toutes les LED clignotent deux fois (alarme activée). Toutes les Led clignotent 1 seconde (alarme désactivée) |
|  | D - VITESSE 3 - Une pression rapide allume le moteur à la troisième vitesse |  |
| | Réinitialiser l'alarme du filtre à graisse et/ou du filtre à charbon - Une longue pression avec le moteur et les lumières éteintes pour réinitialiser les alarmes de lavage du filtre | Toutes les LED clignotent 3 fois |

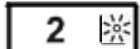
| BOUTON | FONCTION | INDICATEUR |
|--|--|--|
|  | <p>NIVEAU INTENSIF 1 - Une pression rapide fera fonctionner le niveau de vitesse intensif 1 pendant 6 minutes. À la fin de ce délai, la hotte revient à la vitesse préalablement réglée.</p> <p>Si intensif est réglé avec le moteur éteint, la hotte s'éteindra après 6 minutes. Si Intensif est défini alors que le moteur est éteint, la hotte se s'éteindra au bout de 6 minutes.</p> |  |
|   | <p>Alarme filtre à graisse - Si les boutons de vitesse deux et intensif sont allumés, c'est que l'alarme de saturation du filtre à graisse est activée et qu'il est temps de laver les filtres à graisse. L'alarme se déclenche après 100 heures de fonctionnement.</p> <p>Alarme de filtre à charbon - si l'alarme est activée, les voyants de vitesse deux et intensif clignoteront. Autrement dit, veuillez remplacer les filtres à charbon ET laver les filtres à graisse. L'alarme du filtre à charbon s'allume après 200 heures de fonctionnement.</p> |   |

Informations sur la sonde thermique - La hotte est équipée d'une sonde thermique qui, si le moteur est éteint et que la température sous le poêle est élevée, active le moteur à la vitesse maximale.

La condition est indiquée par le clignotement des LED de vitesse 1 et 2, la LED de vitesse 3 est allumée. Cette condition persiste jusqu'à ce que la température revienne en dessous du seuil. Il est possible de quitter ce mode en sélectionnant l'une des vitesses.

INFORMATIONS SUR LE WI-FI

Cet appareil est conforme à la partie 15 des règles de la FCC. Le fonctionnement de l'appareil doit satisfaire les deux conditions suivantes : (1) Cet appareil ne doit pas causer d'interférences nuisibles, et (2) cet appareil doit accepter toute interférence reçue, y compris les interférences susceptibles de provoquer un fonctionnement indésirable.

Remarque : Cet équipement a été testé et déclaré conforme aux limites imposées aux appareils numériques de classe B, conformément à la Partie 15 des règles de la FCC. Ces limites sont conçues pour fournir une protection raisonnable contre les interférences nuisibles dans une installation résidentielle. Cet équipement génère, utilise et peut émettre des fréquences radio et, s'il n'est pas installé et utilisé conformément aux instructions, peut causer des interférences nuisibles aux communications radio. Cependant, il n'existe aucune garantie que des interférences ne se produiront pas dans une installation particulière.

Si cet équipement provoque des interférences nuisibles à la réception de la radio ou de la télévision, ce qui peut être constaté en éteignant et en rallumant l'équipement, l'utilisateur est invité à résoudre le problème des interférences en prenant une ou plusieurs des mesures suivantes :

- Réorientez ou repositionnez l'antenne réceptrice.
- Augmentez la distance entre l'équipement et le récepteur.
- Connectez l'équipement à une prise sur un circuit autre que celui auquel le récepteur est connecté.
- Consultez votre revendeur ou un technicien radio/TV expérimenté pour obtenir de l'aide.







Des modifications apportées à ce produit sans l'autorisation de Faber peuvent invalider la compatibilité électromagnétique (CEM) et la conformité sans fil et refuser l'autorisation d'utiliser le produit.

Ce produit a démontré sa conformité CEM dans des conditions incluant l'utilisation de périphériques conformes et de câbles blindés entre les composants du système. Il est important d'utiliser des périphériques conformes et des câbles blindés entre les composants du système afin de réduire les risques d'interférences avec les radios, télévisions et autres appareils électroniques.

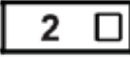
Exposition à l'énergie des fréquences radio. La puissance de sortie rayonnée de cet appareil est conforme aux limites d'exposition aux fréquences radio établis par la FCC et de l'IC. Cet appareil doit être utilisé en respectant une distance minimum de 20 cm (8 pouces) entre l'appareil et le corps d'une personne.

| Informations sur l'appareil connecté |
|--------------------------------------|
| Contient FCC ID:2AC7Z-ESPWROOM32D |
| Contient IC :21098-ESPWROOM32D |
| Modèle : ESP32-WROOM-32D |
| CAN ICES-003(B)/NMB-003(B) |

CONNEXIONS AU WI-FI

| BOUTON | FONCTION | INDICATEUR |
|--|---|---|
|  | <p>Active/désactive la fonction de Connexion au Wi-Fi. Appuyez de manière prolongée sur le bouton vitesse 2 avec moteur et lumières éteints pour activer/désactiver le Wi-Fi.</p> <p>Remarque : la fonction Wi-Fi est automatiquement activée lorsque l'utilisateur demande la procédure de configuration Wi-Fi.</p> | <p>F - DEL</p> <p> Connexion au routeur sans fil de la maison en cours.</p> <p> Connexion au Wi-Fi activée.</p> |
|  | <p>Lancer la configuration du Wi-Fi Appuyez de manière prolongée avec le moteur et les lumières éteints pour accéder ou terminer la procédure de configuration du Wi-Fi. Avant de commencer la procédure, utilisez l'application Faber Cloud pour vous inscrire au système IOT Faber. Suivez ensuite les instructions pour ajouter un nouvel appareil et enregistrer votre routeur sans fil domestique. Si la procédure ne se termine pas correctement au bout de quelques minutes, arrêtez la procédure de configuration en maintenant le bouton de fonction « intensive » enfoncé pendant 3 secondes. Maintenez à nouveau le bouton enfoncé pendant 3 secondes pour démarrer la procédure. La hotte interrompra la procédure de configuration du Wi-Fi si elle n'est pas terminée avec succès dans les 15 minutes.</p> | <p> La configuration est en cours</p> <p> Quand la configuration est terminée, les Led restent allumées pendant 2 secondes.</p> |

RÉGLAGE PCM < 295 PI³/MIN

Pour commencer le processus, assurez-vous que les voyants de la hotte sont allumés et que le moteur est éteint.

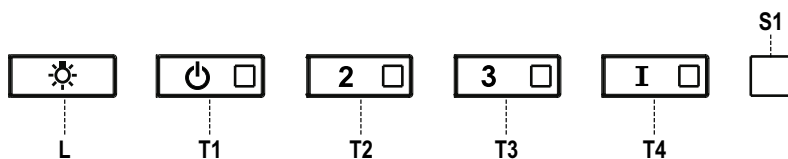

- 1) Appuyez sur **T1** et maintenez-le enfoncé pendant 7 secondes jusqu'à ce que toutes les DEL clignotent.
- 2) Une fois le clignotement cessé, appuyez sur **T1**.
- 3) Le bouton **T1** clignotera une fois, puis appuyez à nouveau sur le bouton **T1** pour confirmer votre choix (à appuyer dans les 10 secondes)
- 4) Les quatre LED clignoteront à nouveau pour confirmer que vous avez terminé le réglage CFM à moins de 295 CFM.
- 5) Appliquez l'étiquette de moins de 295 CFM à l'intérieur de la hotte (derrière les filtres à graisse) près de l'étiquette signalétique pour l'inspection et sur le devant de votre manuel d'installation/d'utilisation.
- 6) Pour confirmer votre réglage pour l'inspection, les boutons **T1** et **T2** feront toujours fonctionner la hotte à la même vitesse. La vitesse la plus élevée (**T3**) et la vitesse intensive (**T4**) ne fonctionneront pas non plus.

Remarque : Les boutons **T3** et **T4** fonctionnent désormais au même niveau et la vitesse intensive est désactivée.

Attention : Lorsque le réglage inférieur à 295 pi³/min est terminé, il n'est plus possible de le modifier pour revenir à la valeur initiale (pi³/min).

ATTENTION : Pour un fonctionnement correct de l'application FABER CLOUD, une fois cette procédure terminée, débranchez la fiche de l'alimentation électrique et rebranchez-la.

RÉGLAGE CFM < 395 PI³/MIN

Pour commencer le processus, assurez-vous que les voyants de la hotte sont allumés et que le moteur est éteint.

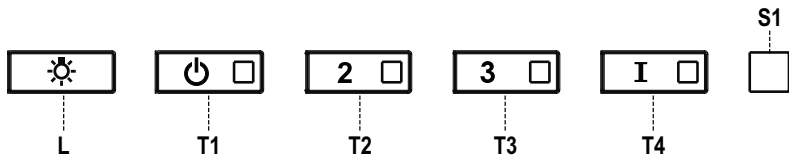

- 1) Appuyez sur **T1** et maintenez-le enfoncé pendant 7 secondes jusqu'à ce que toutes les DEL clignotent.
- 2) Une fois le clignotement cessé, appuyez sur **T2**
- 3) Le bouton **T2** clignotera une fois, puis appuyez à nouveau sur le bouton **T2** pour confirmer votre choix (à appuyer dans les 10 secondes)
- 4) Les quatre LED clignoteront à nouveau pour confirmer que vous avez terminé le réglage CFM à moins de 395 CFM.
- 5) Appliquez l'étiquette de moins de 395 CFM à l'intérieur de la hotte (derrière les filtres à graisse) près de l'étiquette signalétique pour l'inspection et sur le devant de votre manuel d'installation/d'utilisation.
- 6) Pour confirmer votre réglage pour l'inspection, la fonction de vitesse intensive ne fonctionnera plus.

Remarque : Les boutons **T4** fonctionnent désormais au même niveau et la vitesse intensive est désactivée.

Attention : Lorsque le réglage inférieur à 395 pi³/min est terminé, il n'est plus possible de le modifier pour revenir à la valeur initiale (pi³/min).

ATTENTION : Pour un fonctionnement correct de l'application FABER CLOUD, une fois cette procédure terminée, débranchez la fiche de l'alimentation électrique et rebranchez-la.

APPLICATION FABER CLOUD

Application Faber Cloud

Votre hotte est compatible avec l'application Faber Cloud. Tout ce dont vous avez besoin c'est un réseau Wi-Fi connecté à Internet se trouvant à la portée de la hotte. Vous pouvez contrôler toutes les fonctions de votre hotte de cuisine de n'importe où à l'aide d'un appareil mobile ou de votre enceinte intelligente Amazon Alexa, Apple Siri ou Google Home. Lorsque vous êtes connecté à votre assistant personnel intelligent, vous pouvez contrôler votre hotte avec votre voix. L'application Faber Cloud est disponible sur les appareils iOS utilisant iOS 11.0 ou une version plus récente ou sur les appareils Android utilisant Android version 8 ou une version plus récente. Pour en savoir plus, visitez l'Apple App Store ou le Google Play Store. Votre hotte fonctionnera parfaitement si vous n'utilisez pas les fonctions Wi-fi ou l'application Faber Cloud, qui ne sont pas nécessaires. Pour en savoir plus, consultez le guide de démarrage rapide inclus.

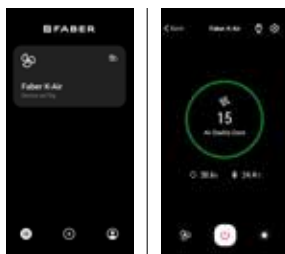

| Icône | Fonction |
|-------|---|
| | Page d'accueil |
| | Ajouter un nouvel appareil |
| | Gestion du profil utilisateur |
| | Connecté au réseau Wi-Fi Faber |
| | Hotte allumée/éteinte |
| | Gestion du système d'éclairage |
| | Gestion de la vitesse du moteur |
| | Fonction « Intensive » |
| | Fonction « Delay » (Retard) |
| | Fonction 24H |
| | Gestion des paramètres de l'application |

TÉLÉCOMMANDE (en option)

Vous pouvez contrôler cet appareil électroménager à l'aide d'une télécommande # REMORIG alimentée par une pile alcaline carbone-zinc de 1,5 V de type standard LR03-AAA (non incluse).

- Les piles usagées doivent être mises au rebut de manière appropriée.

Attention :

- Ne placez pas la télécommande à proximité de sources de chaleur.
- Ne jetez pas les piles avec les déchets normaux, veuillez les mettre dans les conteneurs spécifiques.

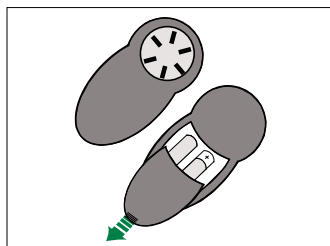

NETTOYAGE DE L'ACIER INOXYDABLE

Nettoyage des surfaces extérieures :

Veillez noter que les abrasifs et les agents de récurage peuvent rayer les finitions de la hotte et ne doivent pas être utilisés pour nettoyer les surfaces de finition.

Instructions de nettoyage de la finition en acier inoxydable :

Nettoyez les surfaces extérieures avec un nettoyant pour acier inoxydable disponible dans le commerce.

ENTRETIEN DES FILTRES

NETTOYAGE DES FILTRES À GRAISSE MÉTALLIQUES

Les filtres à graisse métalliques peuvent être nettoyés dans une solution détergente chaude ou lavés au lave-vaisselle. Ils doivent être nettoyés tous les 2 mois d'utilisation, ou plus fréquemment si l'utilisation est particulièrement intensive.

1. Retirez le filtre en poussant vers l'arrière de l'appareil et en tirant en même temps vers le bas.
2. Lavez le filtre sans le plier, laissez-le sécher complètement avant de le remettre en place (si la surface du filtre change de couleur avec le temps, cela n'a absolument aucune incidence sur son efficacité).
3. Remettez-le en place en veillant à ce que la poignée soit orientée vers l'avant.
4. Le nettoyage au lave-vaisselle peut ternir la finition du filtre à graisse métallique.
5. Séchez complètement les filtres avant de les réinstaller dans la hotte. L'eau ne doit pas être piégée dans le filtre avant sa réinstallation.

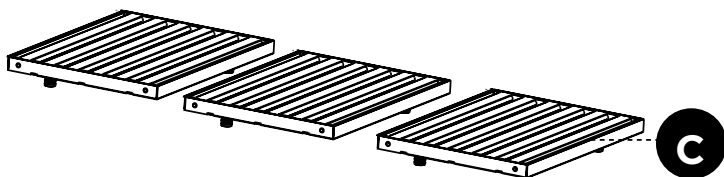

REPLACEMENT DU FILTRE À CHARBON ACTIF - UNIQUEMENT POUR SOLANO PRO11 30 » ET 36 »

Les filtres à charbon actif (# FILTRE 1) ne sont ni lavables ni régénérables ; veuillez les remplacer environ tous les 4 mois de fonctionnement, ou plus fréquemment en cas d'utilisation intensive.

1. Retirez le filtre en le poussant vers l'arrière de l'appareil et en tirant en même temps vers le bas.
2. Retirez les filtres à charbon actif saturés, comme indiqué (A).
3. Installez les nouveaux filtres, comme indiqué (B).
4. Remettez-les en place en veillant à ce que la poignée soit orientée vers l'avant.

ATTENTION : Lorsqu'il est utilisé en mode recirculation, pour réduire le risque d'incendie et d'électrocution, utilisez uniquement le kit de conversion Modèle# FILTER1

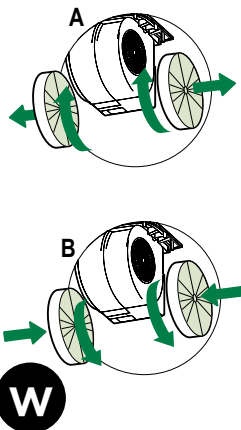

REPLACEMENT DES AMPOULES

Veuillez confier le remplacement des LED à un service agréé par Faber.

GARANTIE



Garantie Franke Home Solutions pour les produits de marque Franke et Faber en vigueur le 1er mars 2022

Aux États-Unis, au Canada et en Amérique latine, Franke garantit les produits de la marque Faber contre les défauts de fabrication des matériaux et de la fabrication lorsqu'ils sont achetés auprès d'un revendeur agréé Franke ou Faber conformément aux garanties spécifiques aux produits détaillées dans le présent document (chacune, une « garantie » et collectivement, les « garanties »). Les produits doivent être correctement installés, conformément aux instructions d'installation de Franke, dans leur installation d'origine, et utilisés dans des applications de cuisine résidentielles intérieures normales. Tout produit ou composant qui a été modifié ou altéré par rapport à son état d'origine annulera la garantie. Les garanties Franke pour les produits de marque Faber sont limitées à l'acheteur d'origine et ne sont pas transférables. Ces garanties n'incluent pas les produits achetés auprès de revendeurs non agréés, les produits obsolètes ou abandonnés, ou les produits qui étaient des modèles précédemment affichés. Tous les problèmes avec les produits installés sont considérés comme des demandes de garantie et ne sont pas soumis à la politique de retour. Franke se réserve le droit d'inspecter tout produit Franke/Faber signalé comme défectueux en vertu d'une réclamation au titre de la garantie et de l'installation d'origine avant de fournir un produit et/ou un composant de remplacement. Toutes les décisions sont finales. La responsabilité de Franke ne pourra en aucun cas dépasser le montant du prix d'achat initial. Les garanties ne couvrent pas, et Franke ne sera pas tenue responsable, de tout dommage aux produits ou composants résultant d'une mauvaise utilisation ou d'un abus, de dommages accidentels, d'une usure normale telle que des éraflures, des rayures ou d'une réduction/décoloration du fini, d'une installation incorrecte, d'une utilisation anormale, d'une négligence, des dommages causés par un entretien ou un nettoyage inapproprié. Les dommages causés par des impuretés, des produits chimiques corrosifs ou des actes indépendants de la volonté de Franke ne sont couverts par aucune garantie. Les appels de service pour corriger l'installation d'une hotte de cuisinière, les instructions sur la façon de faire fonctionner une hotte de cuisinière, pour remplacer ou réparer les fusibles de la maison ou pour corriger le câblage ou la plomberie de la maison ne sont couverts par aucune garantie. Les appels de service pour réparer ou remplacer les ampoules, les fusibles ou les filtres de la hotte de cuisinière et ces coûts de pièces consommables sont également exclus de la couverture de la garantie. Une installation non conforme aux codes électriques ou de plomberie ou à la documentation Franke/Faber n'est couverte par aucune garantie. Les pièces de rechange ou les coûts de main-d'œuvre de réparation pour les unités utilisées à l'extérieur des États-Unis, du Canada ou de l'Amérique latine, y compris les hottes de cuisinière Franke/Faber non approuvées UL ou C-UL ou NOM, sont exclus de la couverture de la garantie. Les frais de déplacement et de transport pour l'entretien dans des endroits éloignés et les frais de ramassage et de livraison ne sont couverts par aucune garantie. Les hottes de cuisinière Franke/Faber doivent toujours être entretenues à domicile dans leur installation d'origine.

Les remplacements de produits Franke/Faber n'incluent pas la responsabilité pour les retards de projet. Les remplacements de produits ne sont pas garantis comme étant des remplacements exacts. Si le produit d'origine n'est pas disponible au moment de la demande de garantie, à la discrétion de Franke, les produits de remplacement seront de taille, de matériau et de valeur similaires. Tout produit ou composant qui a été modifié ou altéré par rapport à son état d'origine annulera la garantie.

Les garanties n'autorisent pas le recouvrement des dommages indirects ou consécutifs tels que la perte d'utilisation, le retard, les dommages matériels ou autres dommages consécutifs, et Franke décline toute responsabilité pour ces dommages. Chaque garantie est limitée aux conditions énoncées dans le présent document et à la période de garantie applicable spécifiée dans le présent document et est exclusive. À L'EXCEPTION DES GARANTIES ÉNONCÉES DANS LE PRÉSENT DOCUMENT, FRANKE N'OFFRE AUCUNE GARANTIE CONCERNANT LES PRODUITS, Y COMPRIS, MAIS SANS S'Y LIMITER, (1) TOUTE GARANTIE DE QUALITÉ MARCHANDE, (2) GARANTIE D'ADÉQUATION À UN USAGE PARTICULIER, (3) GARANTIE DE TITRE DE PROPRIÉTÉ, OU (4) GARANTIE CONTRE LA VIOLATION DES DROITS DE PROPRIÉTÉ INTELLECTUELLE D'UN TIERS, QU'ELLE SOIT EXPRESSE OU IMPLICITE PAR LA LOI, LE COURS DES AFFAIRES, LE COURS DE L'EXÉCUTION, L'USAGE DU COMMERCE OU AUTREMENT. AVIS DE NON-RESPONSABILITÉ LÉGALE, VEUILLEZ

LIRE ATTENTIVEMENT. Franke Kitchen Systems LLC vous fournit les informations ci-dessus en tant que service public à nos clients. En accédant à ces informations et en les utilisant, vous acceptez ce qui suit et vous conformez à toutes les lois applicables. Si vous n'êtes pas d'accord avec ces termes et conditions, n'utilisez pas ces informations. Bien que nous essayions de maintenir l'information à jour, des changements peuvent avoir eu lieu depuis sa création. Contactez votre directeur régional ou le service client pour vérifier les informations concernant les programmes Franke Kitchen Systems LLC et leur utilisation par vous.

Garantie limitée des hottes de cuisinière Franke/Faber :

Les hottes de cuisinière Franke/Faber sont garanties contre tout défaut de matériaux ou de fabrication pour l'acheteur d'origine pendant une période de deux (2) ans à compter de la date d'achat d'origine lorsqu'elles sont utilisées dans des applications intérieures résidentielles normales. Cette garantie couvre la main-d'œuvre et les pièces de rechange. Franke, à sa discrétion, peut réparer ou remplacer le produit ou les composants nécessaires pour remettre le produit en bon état de fonctionnement.



Cette garantie remplace toutes les autres garanties, expresses ou implicites. Aucun employé, représentant commercial sur le terrain ou distributeur n'est autorisé à donner des garanties au nom de Franke Kitchen Systems, LLC.

Pour faire une réclamation au titre de la garantie d'un produit installé, veuillez contacter Franke aux coordonnées fournies ci-dessous. Toutes les réclamations de garantie doivent inclure les éléments suivants pour le traitement :

1. Preuve d'achat auprès d'un revendeur agréé Franke ou Faber
2. Nom, adresse (ville, état, code postal) de l'acheteur d'origine, adresse de courrier électronique et numéro de téléphone
3. Modèle et numéro de série Franke/Faber
4. Date d'installation
5. Description du défaut
6. Photos du défaut

En Amérique du Nord et en Amérique Latine :

Franke Home Solutions

À l'attention de : Warranty Department

800 Aviation Parkway

Smyrna, TN 37167

HS-Warranty.US@Franke.com

Raison sociale :

Franke Kitchen Systems LLC

CONTENIDOS

| Sección | Página |
|---|---------------|
| Instrucciones importantes de seguridad | 3 |
| Dimensiones de la campana extractora | 7 |
| Requisitos de altura de la instalación | 8 |
| Herramientas necesarias | 8 |
| Piezas | 9 |
| Método de ventilación | 13 |
| Montar la posición superior | 14 |
| Instrucciones de recirculación | 15 |
| Montaje en la pared | 16 |
| Instalación para el Montaje Debajo del Armario | 20 |
| Conexión de la alimentación de la casa | 24 |
| Operación de los controles | 25 |
| Ajuste CFM < 295CFM | 29 |
| Ajuste CFM < 395CFM | 30 |
| Aplicación Faber Cloud | 31 |
| Control remoto | 32 |
| Limpieza del acero inoxidable | 32 |
| Cuidado de los filtros | 33 |
| Reemplazo del filtro de carbón activado | 34 |
| Reemplazo de las bombillas | 34 |
| Diagrama de cableado | 35 |
| Garantía | 36 |

INSTRUCCIONES IMPORTANTES DE SEGURIDAD

LEA Y GUARDE ESTAS INSTRUCCIONES ANTES DE EMPEZAR A INSTALAR ESTA CAMPANA EXTRACTORA

ADVERTENCIA: - PARA REDUCIR EL RIESGO DE INCENDIO POR GRASA EN LA ENCIMERA:

- a) Nunca deje las unidades de superficie desatendidas en ajustes altos. Los hervores causan humo y derrames de grasa que pueden encenderse. Caliente los aceites lentamente en la posición baja o media.
- b) Siempre ENCIENDA la campana cuando cocine a fuego alto o cuando flamee alimentos (por ejemplo, Crepes Suzette, Cherries Jubilee, Peppercorn Beef Flambé).
- c) Limpie los ventiladores con frecuencia. No se debe permitir que la grasa se acumule en el ventilador o en el filtro.
- d) Utilice el tamaño adecuado de las ollas. Utilice siempre utensilios de cocina apropiados para el tamaño de la superficie del elemento.

ADVERTENCIA: - PARA REDUCIR EL RIESGO DE LESIONES A LAS PERSONAS EN CASO DE INCENDIO DE LA GRASA DE LA ENCIMERA, OBSERVE LO SIGUIENTE*:

- a) APAGUE LAS LLAMAS con una tapa ajustada, una bandeja para galletas o una bandeja metálica, y luego apague el quemador. TENGA CUIDADO PARA EVITAR QUEMADURAS. Si las llamas no se apagan inmediatamente EVACÚE Y LLAME AL DEPARTAMENTO DE BOMBEROS.
- b) NUNCA AGARRE UNA SARTÉN QUE ESTÁ FLAMEANDO - Puede quemarse.
- c) NO UTILICE AGUA, incluyendo paños de cocina o toallas mojadas - se producirá una violenta explosión de vapor.
- d) Utilice un extintor SOLO si:
 1. Sabe que tiene un extintor de Clase ABC y ya sabe cómo manejarlo.
 2. El fuego es pequeño y está contenido en la zona donde se inició.
 3. Se está llamando a los bomberos.
 4. Puede combatir el fuego de espaldas a una salida.

* * Basado en "Kitchen Firesafety Tips" ("Consejos de Seguridad contra Incendios en la Cocina") publicado por la NFPA

ADVERTENCIA - PARA REDUCIR EL RIESGO DE INCENDIO O DE CHOQUE ELÉCTRICO, no utilice este ventilador con ningún dispositivo de control de velocidad de estado sólido.

ADVERTENCIA - PARA REDUCIR EL RIESGO DE INCENDIO, DESCARGA ELÉCTRICA O LESIONES A LAS PERSONAS, OBSERVE LO SIGUIENTE:

1. Utilice esta unidad solo de la manera prevista por el fabricante. Si tiene alguna pregunta, póngase en contacto con el fabricante.
2. Antes de realizar el mantenimiento o la limpieza de la unidad, desconecte la alimentación en el panel de servicio y bloquee los medios de desconexión de servicio para evitar que la alimentación se conecte accidentalmente. Cuando los medios de desconexión de servicio no puedan bloquearse, fije de forma segura un dispositivo de advertencia prominente, como una etiqueta, en el panel de servicio.

PRECAUCIÓN: Solo para Uso General de Ventilación. No lo Utilice para Expulsar Materiales y Vapores Peligrosos o Explosivos.

ADVERTENCIA - PARA REDUCIR EL RIESGO DE INCENDIO, DESCARGA ELÉCTRICA O LESIONES A LAS PERSONAS, OBSERVE LO SIGUIENTE:

1. **Los trabajos de Instalación y el Cableado Eléctrico Deben Ser Realizados por Persona(s) Calificada(s) de Conformidad con Todos los Códigos y Normas Aplicables, Incluyendo la Construcción Clasificada para el Fuego.**
2. **Se necesita suficiente aire para una combustión adecuada y para la evacuación de los gases a través del conducto de humos (chimenea) de los equipos de combustión para evitar el backdrafting. Siga las directrices del fabricante del equipo de calefacción y las normas de seguridad, como las publicadas por la Asociación Nacional de Protección contra Incendios (NFPA) y la Sociedad Americana de Ingenieros de Calefacción, Refrigeración y Aire Acondicionado (ASHRAE), así como las autoridades de los códigos locales.**
3. **Al cortar o perforar la pared o el techo, no dañe el cableado eléctrico ni otros servicios ocultos.**
4. **Los ventiladores con conductos deben estar siempre ventilados al exterior.**

TODAS LAS APERTURAS DE LA PARED Y DEL SUELO DONDE SE INSTALE LA CAMPANA EXTRACTORA DEBEN ESTAR SELLADAS.

Esta Campana Extractora requiere un espacio libre de al menos 24" entre la parte inferior de la Campana Extractora y la superficie de cocción de la encimera. Esta campana ha sido aprobada por UL a esta distancia de la encimera.

Esta distancia mínima puede ser mayor dependiendo de los códigos de construcción locales. Para las encimeras de gas y las cocinas combinadas, se recomienda un mínimo de 30" y puede ser necesario.

Los armarios superiores a ambos lados de esta unidad deben estar a un mínimo de 18" por encima de la superficie de cocción o de la encimera. Consulte las instrucciones de instalación de la placa de cocción o de la cocina dadas por el fabricante antes de hacer cualquier recorte.

INSTALACIÓN EN CASAS MÓVILES La instalación de esta Campana Extractora debe cumplir con las Normas de Seguridad y Construcción de Casas Móviles, Título 24 CFR, Parte 3280 (anteriormente Norma Federal para la Seguridad y Construcción de Casas Móviles, Título 24, HUD, Parte 280). Consulte los Requerimientos Eléctricos".

REQUERIMIENTOS DE VENTILACIÓN

Determine cuál método de ventilación es el mejor para su aplicación. La red de conductos puede extenderse a través de la pared o del techo.

La longitud de la red de conductos y el número de codos deben reducirse al mínimo para conseguir un rendimiento eficaz. El tamaño de la red de conductos debe ser uniforme. No instale dos codos juntos. Utilice cinta adhesiva para sellar todas las juntas del sistema de conductos. Utilice masilla para sellar la pared exterior o la abertura del suelo alrededor de la tapa.

No se recomienda utilizar conductos flexibles. Los conductos flexibles crean contrapresión y turbulencias de aire que reducen considerablemente el rendimiento.

Asegúrese de que hay un espacio libre adecuado dentro de la pared o el suelo para el conducto de escape antes de hacer recortes. No corte una viga o montante a menos que sea absolutamente necesario. Si es necesario cortar una viga o un montante, debe construirse un marco de soporte.

ADVERTENCIA - Para Reducir el Riesgo de Incendio, Utilice Solo Conductos Metálicos.

PRECAUCIÓN - Para reducir el riesgo de incendio y para evacuar el aire adecuadamente, asegúrese de canalizar el aire hacia el exterior - No ventile el aire de salida en espacios dentro de las paredes o techos o en áticos, espacios de arrastre o garajes.

ADVERTENCIA: Para Reducir el Riesgo de Incendio, Descarga Eléctrica o Lesiones Personales, No Utilice Piezas de Recambio Que No Hayan Sido Recomendadas Por El Fabricante (por ejemplo, Piezas Fabricadas En Casa Usando Una impresora 3D).

Instalaciones para Climas Fríos

Debe instalarse un regulador de corriente adicional para minimizar el flujo de aire frío de retorno y debe instalarse un interruptor térmico no metálico para minimizar la conducción de las temperaturas exteriores como parte del sistema de ventilación. El regulador debe estar situado en el lado del interruptor térmico. El interruptor debe estar lo más cerca posible del lugar donde el sistema de ventilación entra en la parte con calefacción de la casa.



¡ADVERTENCIA!

- El sistema de ventilación DEBE terminar en el exterior de la vivienda.
- **NO** termine los conductos en un ático u otro espacio cerrado.
- **NO** utilice tapas de pared de 4" tipo lavadero.
- No se recomienda utilizar conductos flexibles.
- **NO** obstruya el flujo de aire de combustión y ventilación.
- El incumplimiento de los requisitos de ventilación puede provocar un incendio.

REQUERIMIENTOS ELÉCTRICOS

Se requiere un suministro eléctrico de 120 voltios y 60 Hz de CA en un circuito separado con fusible de 15 amperios. Se recomienda utilizar un fusible de retardo o un interruptor de circuito. El fusible debe estar dimensionado según los códigos locales de acuerdo con la clasificación eléctrica de esta unidad, tal como se especifica en la placa de serie/clasificación ubicada en el interior de la unidad, cerca del compartimiento de cableado de campo.



¡ADVERTENCIA!

- Esta Campana Extractora requiere una toma de tierra eléctrica.
- Si la tubería de agua fría está interrumpida por plástico, juntas no metálicas u otros materiales, NO la utilice para la conexión a tierra.
- NO conecte a tierra una tubería de gas.
- NO tenga un fusible en el circuito neutro o de conexión a tierra. Un fusible en el circuito neutro o de conexión a tierra podría provocar una descarga eléctrica.
- Consulte a un electricista cualificado si tiene dudas sobre si la Campana Extractora está correctamente conectada a tierra.
- El incumplimiento de los requerimientos eléctricos puede resultar en un incendio.

PRECAUCIÓN: Las partes accesibles pueden calentarse cuando se utilizan con aparatos de cocina.

- Este aparato no está diseñado para ser utilizado por personas (incluidos niños) con capacidades físicas, sensoriales o, reducidas, o con falta de experiencia y conocimientos, a menos que sean supervisadas o instruidas en su uso por una persona responsable de su seguridad.
- Los niños deben ser vigilados para evitar que jueguen con el aparato.
- Debe haber una ventilación adecuada de la habitación cuando se utilice la campana extractora al mismo tiempo que aparatos que queman gas u otros combustibles (no aplicable a los aparatos que solo devuelven el aire a la habitación);
- No flambear alimentos bajo la campana extractora.
- El aire no debe descargarse en un conducto de humos que se utilice para expulsar los humos de aparatos que queman gas u otros combustibles (no aplicable a los aparatos que solo devuelven el aire a la habitación);
- Existe riesgo de incendio si la limpieza no se realiza de acuerdo con las instrucciones;
- Deben cumplirse las normas relativas a la descarga de aire.
- Los medios de desconexión deben incorporarse al cableado fijo de acuerdo con las normas de cableado.
- La desconexión puede lograrse incorporando un interruptor en el cableado fijo de acuerdo con las normas de cableado.
- La desconexión puede lograrse haciendo que el enchufe sea accesible o incorporando un interruptor en el cableado fijo de acuerdo con las normas de cableado.
- Este aparato debe estar conectado a tierra. En caso de que se produzca un cortocircuito eléctrico, la conexión a tierra reduce el riesgo de descarga eléctrica al proporcionar un cable de escape para la corriente eléctrica. Este aparato está equipado con un cable que tiene un hilo de conexión a tierra con un enchufe de conexión a tierra. El enchufe debe conectarse a una toma de corriente que esté correctamente instalada y conectada a tierra.

ADVERTENCIA - Una conexión a tierra inadecuada puede suponer un riesgo de descarga eléctrica.

- Consulte a un electricista cualificado si las instrucciones de conexión a tierra no se entienden completamente, o si existen dudas sobre si el aparato está correctamente conectado a tierra.

DIMENSIONES DE LA CAMPANA EXTRACTORA

SOPR301SSV / SOPR361SSV

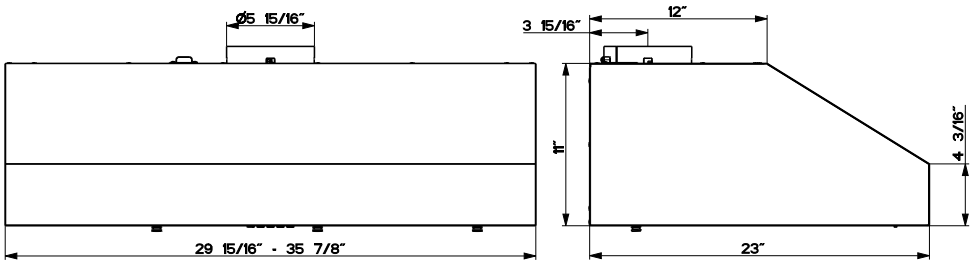
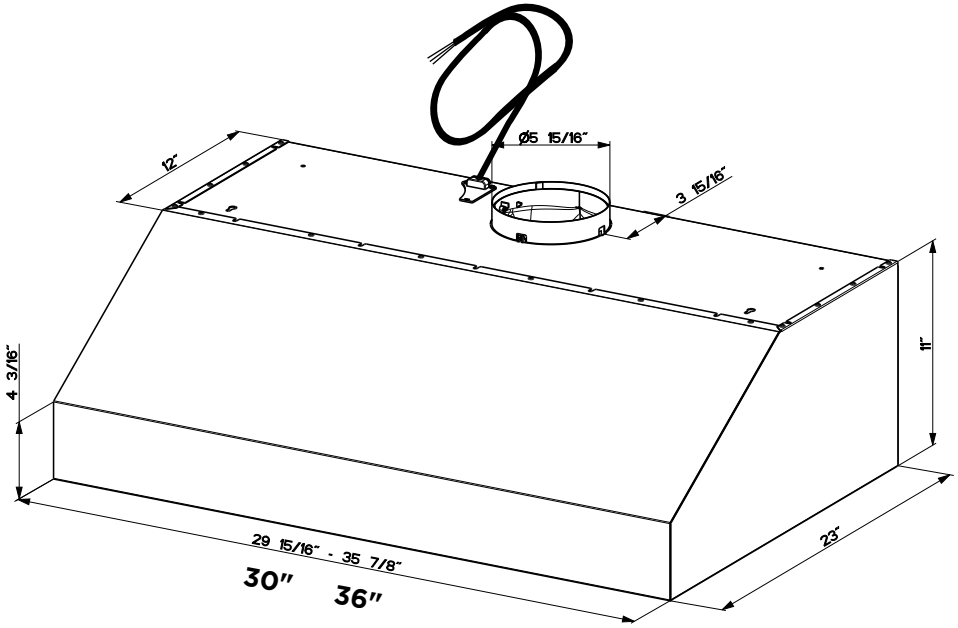

REQUERIMIENTOS DE ALTURA PARA LA INSTALACIÓN

MÍN. 24" SOBRE ELÉCTRICO / MÍNIMO 30" SOBRE GAS

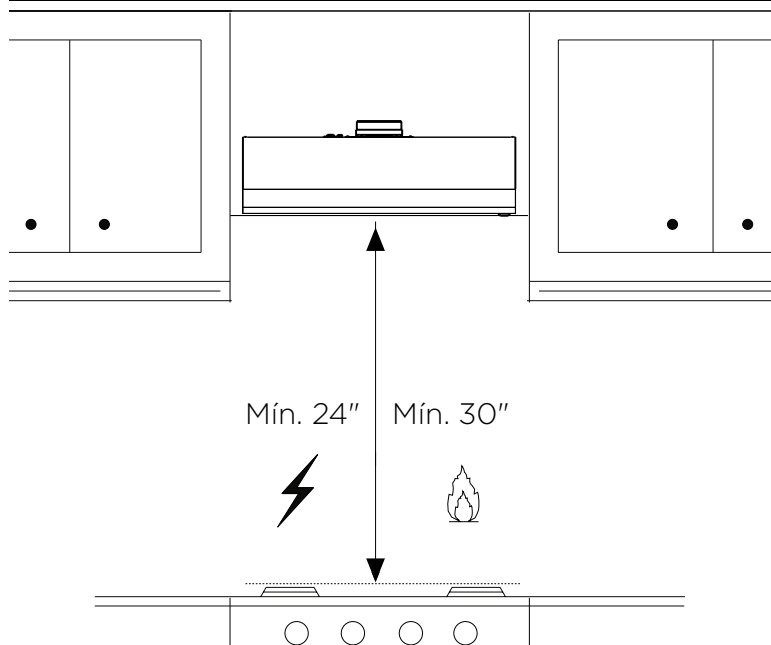

HERRAMIENTAS NECESARIAS



| HERRAMIENTA | |
|-------------------------------------|--|
| Cinta Métrica | |
| Lápiz | |
| Taladro Eléctrico con Broca de 5/16 | |
| Destornillador Phillips | |
| Tijeras de metal | |
| Guantes de trabajo | |

PIEZAS

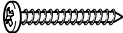

SOPR308SSV

PIEZAS INCLUIDAS

| REF. | PIEZA | CANT |
|------|-----------------------|------|
| A | Cuerpo de la campana | 1 |
| C | Filtro de grasa | 2 |
| E | Solapas del Regulador | 2 |
| F | Anillo del Regulador | 1 |

| REF | PIEZA | | | |
|-----|---|---|---|---|
| L | Tornillos Pozi (Tornillos 3/16" x 1 3/4") |  |  | 8 |
| N | Soporte del techo |  | | 2 |

PIEZAS NECESARIAS

| PIEZA | |
|------------------------------------|--|
| Conductos metálicos redondos de 6" |  |
| Cinta adhesiva |  |

ACCESORIOS DISPONIBLES



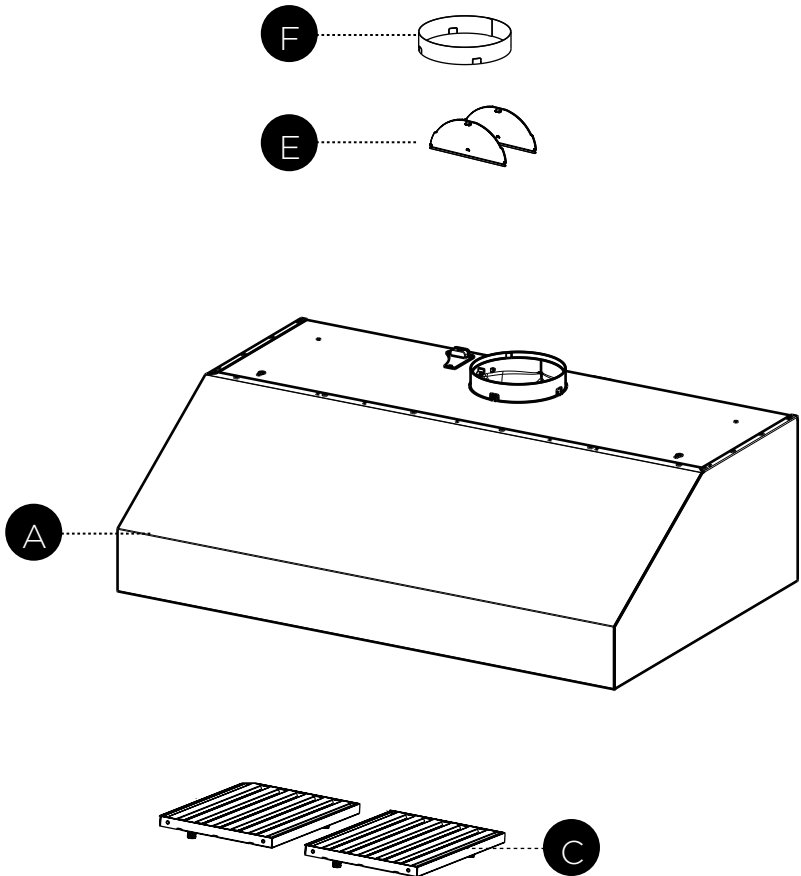

| ACCESORIO | SKU# |
|------------------------------------|--------------|
| CAJA DE CABLEADO FIJO | WIREBOX |
| CONTROL REMOTO | REMORIG |
| FILTRO DE CARBÓN | FILTER1 |
| FILTRO DE CARBÓN DE LARGA DURACIÓN | FILTER1LL2 |
| KIT SIN CONDUCTO 30 | DUCTGRT304SP |
| SALPICADERO TELESCÓPICO 30 | BACKSP30 |
| CHIMENEA TELESCÓPICA 30 | TELEPRO30-2 |







PIEZAS

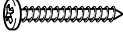

SOPR368SSV

PIEZAS INCLUIDAS

| REF. | PIEZA | CANT |
|--|-----------------------|------|
|  | Cuerpo de la campana | 1 |
|  | Filtro de grasa | 3 |
|  | Solapas del Regulador | 2 |
|  | Anillo del Regulador | 1 |

| REF | PIEZA | | | |
|--|---|---|---|---|
|  | Tornillos Pozi (Tornillos 3/16" x 1 3/4") |  |  | 8 |
|  | Soporte del techo | |  | 2 |

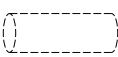
PIEZAS NECESARIAS

| PIEZA | |
|------------------------------------|--|
| Conductos metálicos redondos de 6" |   |
| Cinta adhesiva |  |

ACCESORIOS DISPONIBLES

| ACCESORIO | SKU# |
|------------------------------------|--------------|
| CAJA DE CABLEADO FIJO | WIREBOX |
| CONTROL REMOTO | REMORIG |
| FILTRO DE CARBÓN | FILTER1 |
| FILTRO DE CARBÓN DE LARGA DURACIÓN | FILTER1LL2 |
| KIT SIN CONDUCTO 36 | DUCTGRT364SP |
| SALPICADERO TELESCÓPICO 36 | BACKSP36 |
| CHIMENEA TELESCÓPICA 36 | TELEPRO36-2 |

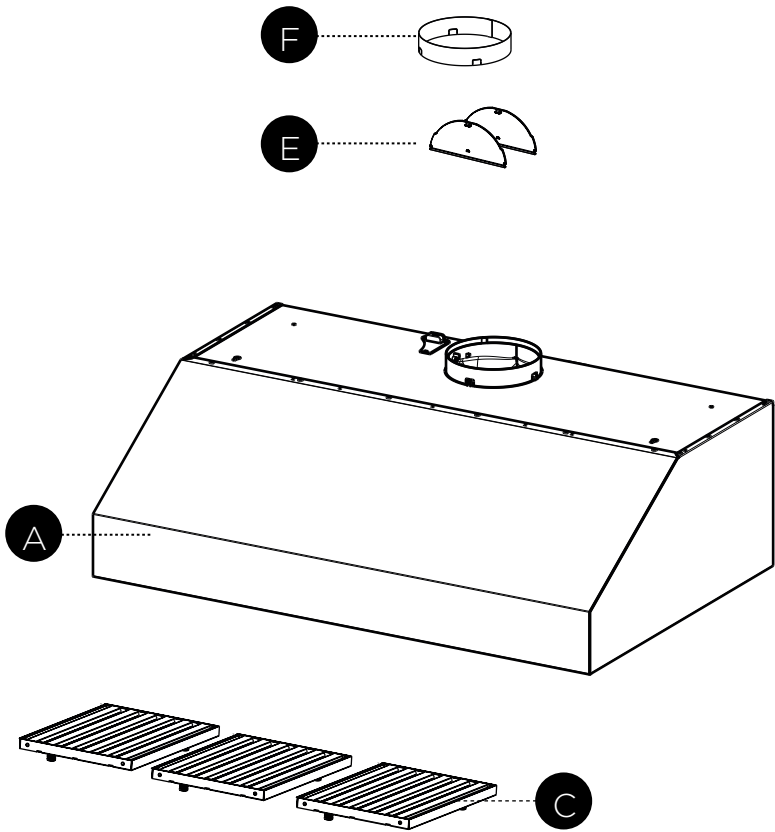

MÉTODO DE VENTILACIÓN

VENTILACIÓN SUPERIOR

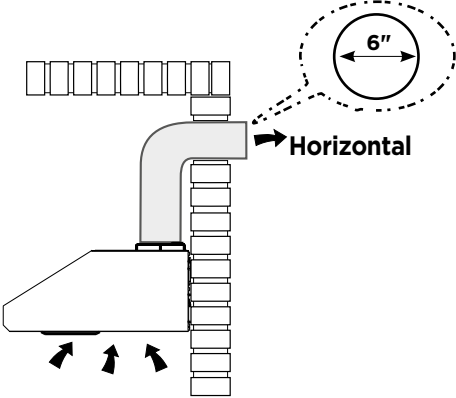
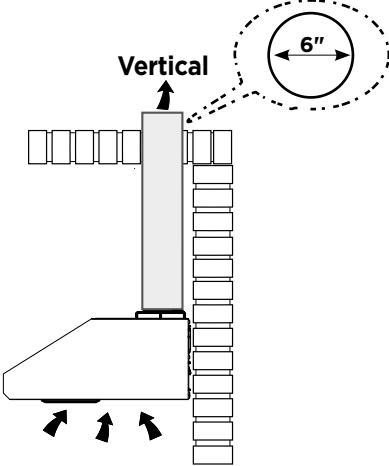

MONTAR LA POSICIÓN SUPERIOR

1

Instalación del Anillo del Regulador **F**.

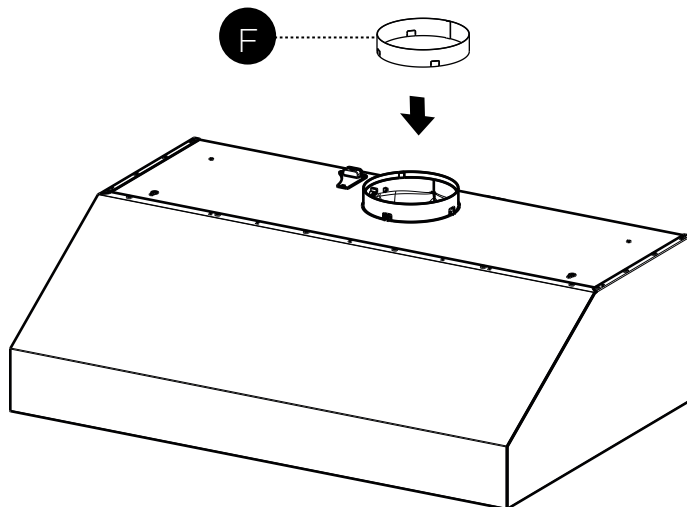

2

Instalación de las Solapas del Regulador **E**.

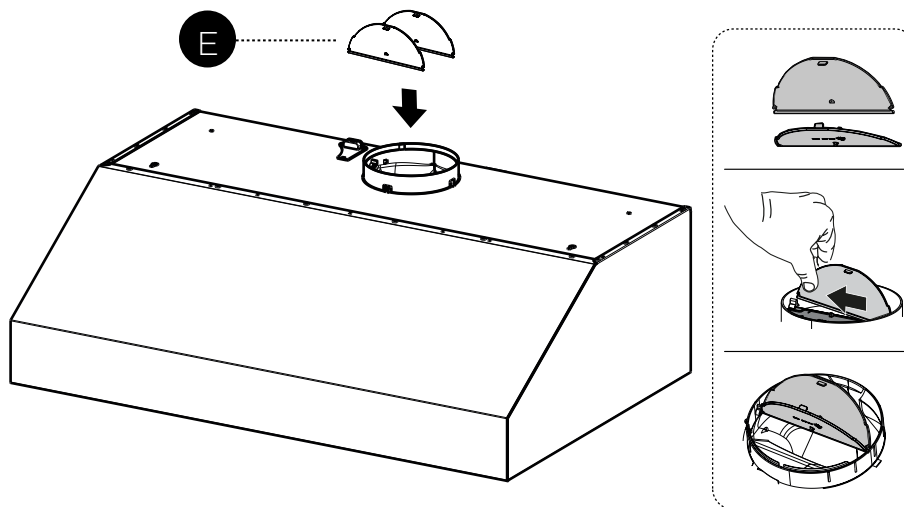

INSTRUCCIONES DE RECIRCULACIÓN

Para instalaciones de recirculación, se necesitan Filtros de Carbón. Retire todos los filtros de grasa y déjelos a un lado. Coloque un filtro de carbón en cada extremo del motor. Cada filtro de carbón se acopla a la rejilla situada en el lateral del motor. Gire el filtro en sentido horario para instalarlo y en sentido antihorario para retirarlo (FIGURA 3C). Vuelva a colocar todos los filtros de grasa.

Hay 2 formas de recircular la campana:

1) Utilice el Kit de Recirculación Sin Conductos (**se vende por separado**), consulte las instrucciones de instalación que se incluyen en el Kit de Recirculación, que incluye filtros de carbón.

DUCTGRT304SP o # DUCTGRT364SP

2) Se debe instalar un conducto para expulsar el aire de la campana extractora hacia la cocina, ya sea en la parte superior del armario (FIGURA 3A) o en la parte frontal o lateral del soffito (FIGURA 3B). Instale al menos 15" de conducto metálico (fig. 3A y 3B) en la salida de aire. Coloque el conducto en posición vertical y fíjelo a la abertura recortada en la parte superior o lateral del armario o del soffito. Se recomienda instalar una rejilla metálica. Este conducto no debe terminar en un espacio de aire muerto. # FILTER1 o FILTERILL deben adquirirse para completar este tipo de instalación.

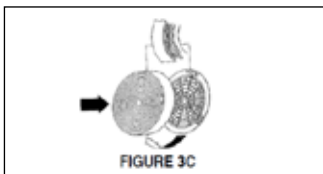
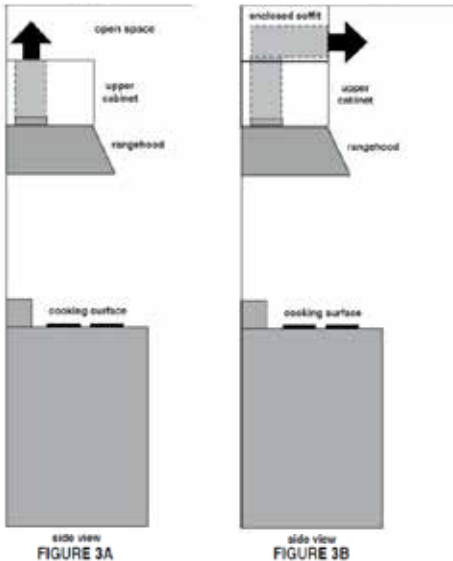

Nota: Se recomienda que la cocina de estilo profesional siempre se ventile al exterior; para las instalaciones de recirculación, se requiere algún trabajo de conducto para expulsar el aire de la unidad fuera del armario.

MONTAJE EN LA PARED

1

Trace una línea vertical en la pared de soporte a la mayor altura posible, en el centro de la zona en la que se instalará la campana.

Trace una línea horizontal en el lugar donde se ubicará el borde inferior de la campana, tal y como se indica en la figura, a una distancia mínima de 24" - 30" por encima de la superficie de cocción

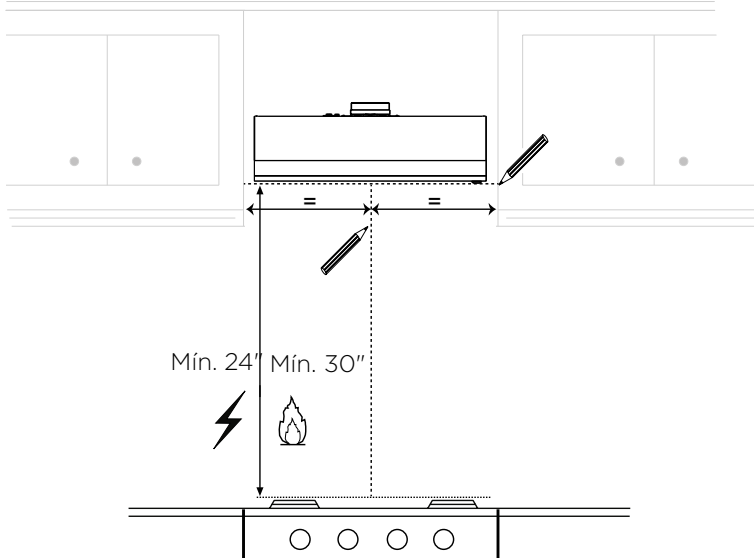

2

Marque la pared donde se indica, a 9 1/4" por encima de la línea horizontal en la parte inferior de la campana. Mida y marque la distancia L desde la izquierda y la derecha de la línea vertical, tal y como se indica.

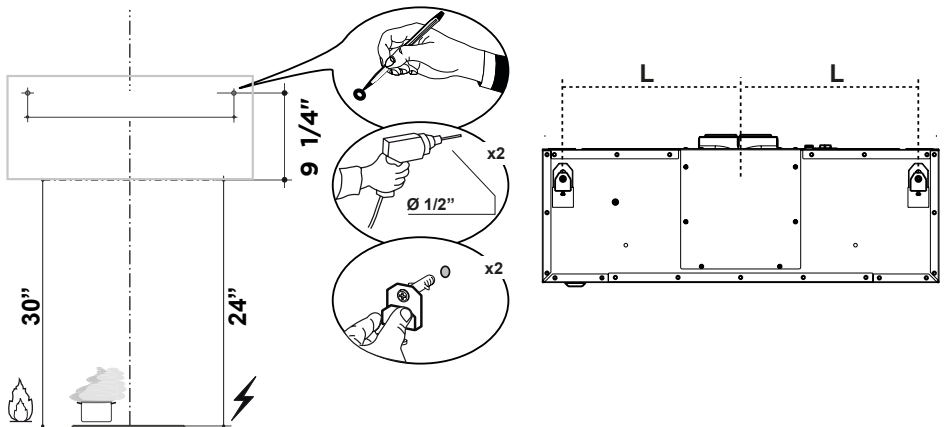

| | SOLANO PRO11 30" | SOLANO PRO11 36" |
|----------|-------------------------|-------------------------|
| L | 13 8/16" | 16 8/16" |

- 3** Cuelgue el cuerpo de la campana en los soportes de pared **N**.

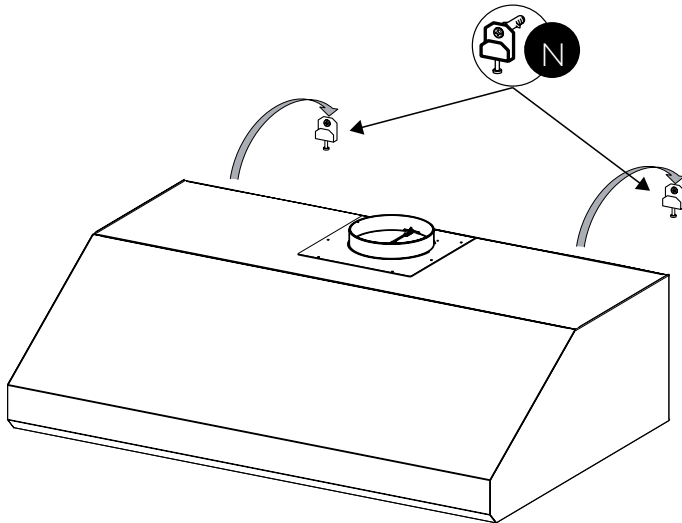

- 4** Utilice un nivel para asegurarse de que la campana quede nivelada en la pared y utilice un destornillador para ajustar los soportes como se muestra. Una vez nivelada, apriete completamente el soporte.

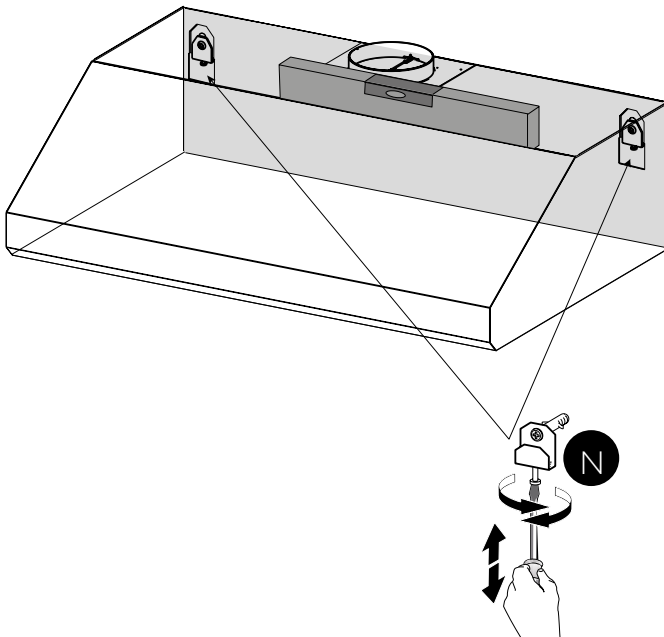

5

Fije 4 tornillos de seguridad **L** en la parte posterior de la campana a la pared. Siga los pasos que se indican a continuación para terminar.

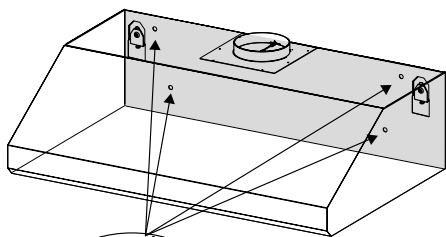

Marque la pared donde se indica.

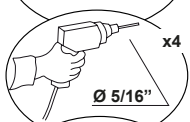

Taladre directamente en los orificios de \varnothing 5/16" en todos los puntos centrales marcados.



Inserte los soportes de pared adquiridos en los orificios.

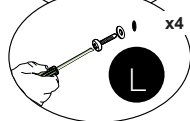

Utilice los tornillos restantes para anclar la campana en los orificios.

- 6 Fije los filtros de grasa **C** insertando la parte delantera del filtro en la campana y empujando hacia adelante. Inserte la parte trasera del filtro en los rieles para grasa.

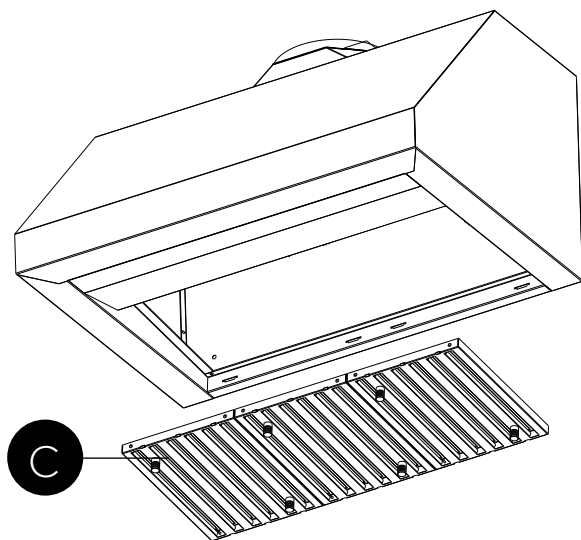

INSTALACIÓN PARA EL MONTAJE DEBAJO DEL ARMARIO

OMITA ESTE PASO SI UTILIZA EL MÉTODO DE MONTAJE EN LA PARED

IMPORTANTE: El marco del soffito o del armario debe ser capaz de soportar 100 libras para los modelos de 30" y 36".

Cuando sea necesario, la campana se puede instalar de manera que quede apoyada sobre el soffito o el armario.

- El soffito debe construirse con vigas de 2"x4".
- Utilice un nivel para trazar la línea central de la placa de cocción o la cocina.
- Continúe la línea central hacia delante en la parte inferior del soffito.
- Instale soportes horizontales de madera entre los 2"x4" horizontal.

DIMENSIONES SUPERIORES SOLANO PRO11 30"

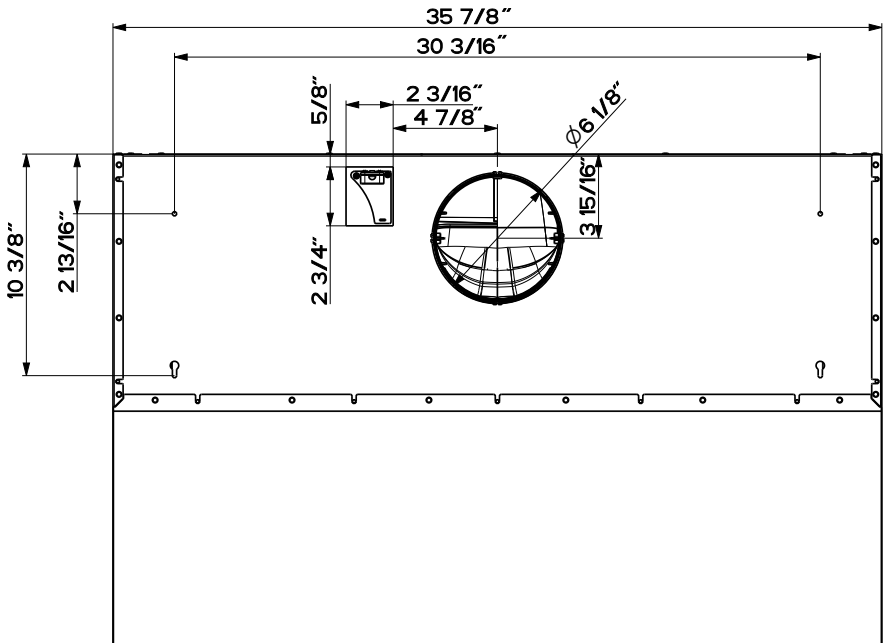

1 Levante la campana hasta el armario.

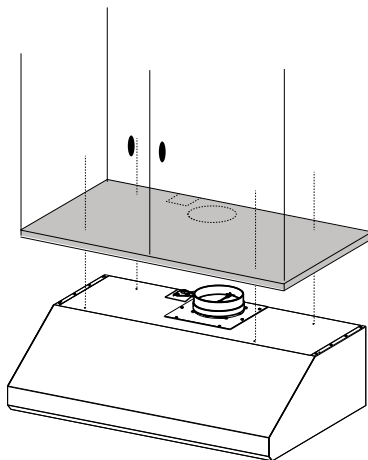

2 Fijar el Cuerpo de la Campana con 4 tornillos **L** desde la parte inferior.

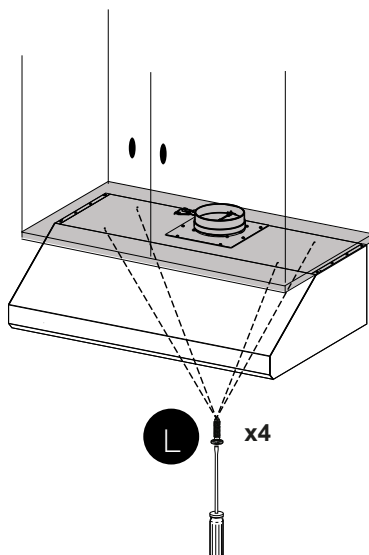

3

Asegure la campana con los 4 tornillos de seguridad en la pared trasera.

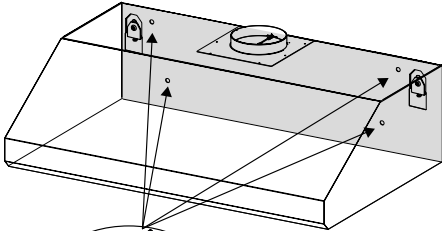

Marque la pared donde se indica.



Taladre directamente en los orificios de $\varnothing 5/16''$ en todos los puntos centrales marcados.



Inserte los soportes de pared adquiridos en los orificios.



Utilice los cuatro tornillos para anclar la campana en los orificios.

CONEXIÓN DE LA ENERGÍA DE LA CASA

1

INSTALACIÓN ELÉCTRICA CON CABLE DE CONEXIÓN

INSTRUCCIONES PARA LA CONEXIÓN A TIERRA Este aparato debe estar conectado a tierra. En caso de que se produzca un cortocircuito eléctrico, la conexión a tierra reduce el riesgo de descarga eléctrica al proporcionar un cable de escape para la corriente eléctrica. Este aparato está equipado con un cable que tiene un hilo de conexión a tierra con un enchufe de conexión a tierra. El enchufe debe conectarse a una toma de corriente que esté correctamente instalada y conectada a tierra.

ADVERTENCIA - Una conexión a tierra inadecuada puede suponer un riesgo de descarga eléctrica.

Consulte a un electricista cualificado si las instrucciones de conexión a tierra no se entienden completamente, o si existen dudas sobre si el aparato está correctamente conectado a tierra.

No utilice un cable alargador. Si el cable de alimentación es demasiado corto, haga que un electricista cualificado instale una toma de corriente cerca del aparato.

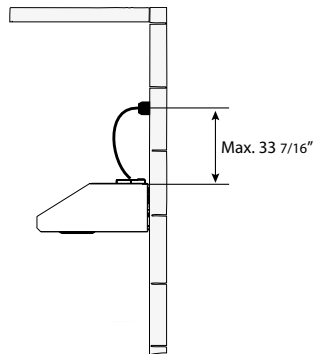

El cable de alimentación deberá ser accesible para su inspección después de la instalación.

INSTALACIÓN ELÉCTRICA CON CAJA DE CABLEADO OPCIONAL

Para el cableado permanente, utilice únicamente el accesorio sku WIREBOX de la Caja de Cableado de Conexión Directa, fabricado por Faber.

Accesorio sku # WIREBOX
de la Caja de Cableado de
Conexión Directa
(se adquiere por separado)

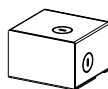



OPERACIÓN DE LOS CONTROLES

PARA OBTENER MEJORES RESULTADOS

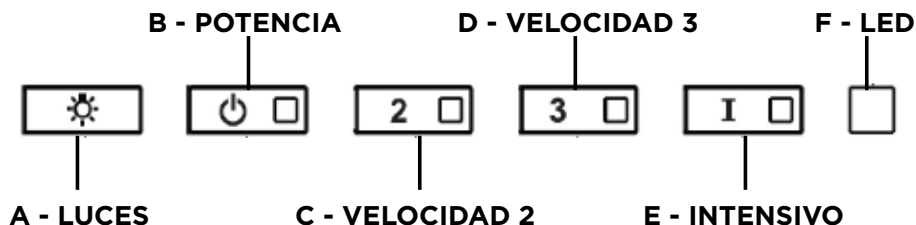
Ponga en marcha la Campana Extractora varios minutos antes de cocinar para desarrollar un flujo de aire adecuado. Deje que la Campana Extractora funcione durante varios minutos después de terminar de cocinar para eliminar todo el humo y los olores de la cocina.

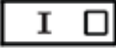
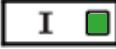
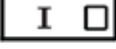
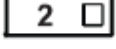

| BOTÓN | FUNCIÓN | INDICADOR |
|-------|--|---|
| | A - LUCES - Las luces tienen 3 niveles - alto, medio, bajo, apagado - pulse el botón de luz para cambiar los niveles. Al pulsar durante 3 segundos con las luces encendidas, estas alternan entre 5 tonos de color. | |
| | B - ALIMENTACIÓN - Al pulsar rápidamente se enciende/apaga el motor a la velocidad uno | |
| | C - VELOCIDAD 2 - Al pulsar rápidamente se enciende/apaga el motor a la velocidad dos | |
| | Activar/desactivar la alarma del filtro de carbón - Al pulsar prolongadamente con las luces encendidas y el motor apagado, se activará o desactivará la alarma del carbón. | Todos los LEDs parpadean dos veces (alarma activada). Todos los LEDs se iluminan durante 1 segundo (alarma desactivada) |
| | D - VELOCIDAD 3 - Una pulsación rápida enciende el motor a velocidad tres | |
| | Restablecer la Alarma del Filtro de grasa y/o del Filtro de Carbón - una pulsación prolongada con el motor y las luces apagados restablece las alarmas de lavado del filtro | Todos los LEDs parpadean 3 veces |

| BOTÓN | FUNCIÓN | INDICADOR |
|--|--|--|
|  | <p>NIVEL INTENSIVO 1 - Una pulsación rápida activará el nivel de velocidad intensiva 1 durante 6 minutos.</p> <p>Al final de los 6 minutos, la campana volverá a la velocidad que se había establecido anteriormente. Si se activa la función intensiva con el motor apagado, la campana se apagará tras 6 minutos.</p> |  |
|   | <p>Alarma del Filtro de Grasa - Si los botones de velocidad dos e intensiva están encendidos, significa que se ha activado la alarma de saturación del filtro de grasa y que los filtros de grasa deben lavarse. La alarma se activa tras 100 horas de funcionamiento.</p> <p>Alarma del Filtro de Carbón - si se activa la alarma, las luces de velocidad dos e intensiva parpadearán. Esto significa que se deben sustituir los filtros de carbón Y lavar los filtros de grasa. La alarma del filtro de carbón se activa tras 200 horas de funcionamiento.</p> |   |

Información del Sensor de Calor - La campana está equipada con un sensor de temperatura que, si el motor está apagado y la temperatura debajo de la estufa es alta, activa el motor a la velocidad máxima.

Esta condición se indica mediante el parpadeo de los LEDs de velocidad 1 y 2, mientras que el LED de velocidad 3 permanece encendido. Esta condición persiste hasta que la temperatura vuelve a estar por debajo del umbral. Es posible salir de este modo seleccionando una de las velocidades.

INFORMACIÓN WI-FI

Este dispositivo cumple con la Parte 15 de las Normas FCC. Su funcionamiento está sujeto a las dos condiciones siguientes: (1) Este dispositivo no puede causar interferencias perjudiciales, y (2) este dispositivo debe aceptar cualquier interferencia recibida, incluyendo interferencias que puedan causar un funcionamiento no deseado.

Nota: Este equipo ha sido probado y cumple los límites establecidos para los dispositivos digitales de Clase B, de acuerdo con la Parte 15 de las Normas de la FCC. Estos límites están diseñados para proporcionar una protección razonable contra interferencias perjudiciales en una instalación residencial. Este equipo genera, utiliza y puede irradiar energía de radiofrecuencia y, si no se instala y utiliza de acuerdo con las instrucciones, puede causar interferencias perjudiciales en las comunicaciones por radio. Sin embargo, no hay garantía de que no se produzcan interferencias en una instalación concreta.

Si este equipo causa interferencias perjudiciales en la recepción de radio o televisión, lo que puede determinarse apagando y volviendo a encender el equipo, se invita al usuario a intentar corregir la interferencia tomando una o más de las siguientes medidas:

- Cambie la orientación o la posición de la antena receptora.
- Aumente la separación entre el equipo y el receptor.
- Conecte el equipo a una toma de corriente de un circuito distinto de aquel al que está conectado el receptor.
- Consulte a su distribuidor o a un técnico experto en radio/TV para obtener ayuda.







Las modificaciones de este producto no autorizadas por Faber pueden invalidar la compatibilidad electromagnética (EMC) y la conformidad inalámbrica y denegar el permiso de uso del producto.

Este producto demostró la conformidad EMC en condiciones que incluían el uso de dispositivos periféricos compatibles y cables apantallados entre los componentes del sistema. Es importante utilizar periféricos conformes y cables blindados entre los componentes del sistema para reducir la posibilidad de causar interferencias en radios, televisores y otros dispositivos electrónicos.

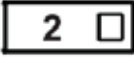
Exposición a energía de radiofrecuencia. La potencia de salida radiada de este dispositivo cumple los límites de exposición a radiofrecuencias de la FCC e IC. Este dispositivo debe utilizarse con una distancia mínima de separación de 20 cm (8 pulgadas) entre el equipo y el cuerpo de una persona.

| Información sobre el Aparato Conectado |
|---|
| Contiene FCC ID: 2AC7Z-ESPWROOM32D |
| Contiene IC: 21098-ESPWROOM32D |
| Modelo: ESP32-WROOM-32D |
| CAN ICES-003(B)/NMB-003(B) |

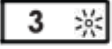
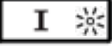
CONEXIONES WI-FI

| BOTÓN | FUNCIÓN | INDICADOR |
|--|---|--|
|  | <p>Activar / Desactivar la función de Conexión Wi-Fi.</p> <p>Una pulsación larga del botón de velocidad 2 con el motor y las luces apagadas para activar / desactivar el WI-Fi.</p> <p>Nota: la función Wi-Fi se activa automáticamente cuando el usuario solicita el procedimiento de configuración Wi-Fi.</p> | <p>F - LED</p> <p> Conexión al enrutador inalámbrico doméstico en curso.</p> <p> Conexión Wi-Fi activada.</p> |
|  | <p>Inicio de la configuración Wi-Fi</p> <p>Una pulsación larga con el motor y las luces Apagadas para Entrar o Finalizar el procedimiento de configuración Wi-Fi. Antes de iniciar el procedimiento, utilice la Aplicación Faber Cloud para registrarse en el sistema IOT Faber. A continuación, siga las instrucciones para añadir un nuevo dispositivo y registrar su enrutador inalámbrico doméstico.</p> <p>Si el procedimiento no se completa con éxito en unos minutos, detenga el proceso de configuración manteniendo pulsado el botón intensivo durante 3 segundos. Mantenga pulsado el botón de nuevo durante 3 segundos para iniciar el proceso. La campana detendrá el proceso de configuración Wi-fi si no se completa con éxito en 15 minutos.</p> | <p> </p> <p>La configuración está en curso</p> <p> </p> <p>Cuando la configuración ha finalizado, los leds permanecen encendidos durante 2 segundos.</p> |

AJUSTE CFM < 295CFM

Para iniciar el proceso, asegúrese de que las luces de la campana estén Encendidas y el motor Apagado.

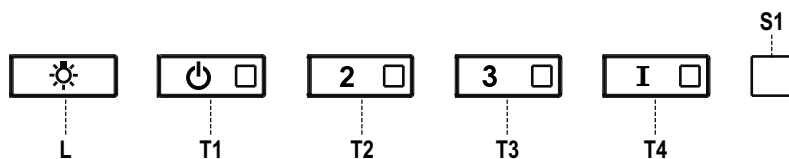

- 1) Mantenga pulsado **T1** durante 7 segundos hasta que todos los LEDs parpadeen.
- 2) Una vez que haya dejado de parpadear, pulse **T1**.
- 3) El botón **T1** parpadeará una vez; a continuación, pulse el botón **T1** de nuevo para confirmar su elección (pulse en un plazo de 10 segundos)
- 4) Los cuatro LEDs volverán a parpadear para confirmar que ha terminado el ajuste de CFM a menos de 295 CFM.
- 5) Coloque la etiqueta por debajo de 295 CFM dentro de la campana (detrás de los filtros de grasa), cerca de la etiqueta de clasificación para inspección y en la parte delantera del manual de instalación/uso.
- 6) Para confirmar su configuración para inspección, los botones **T1** y **T2** siempre harán funcionar la campana a la misma velocidad. La velocidad más alta(**T3**) y la velocidad intensiva (**T4**), tampoco funcionarán.

Nota: Los botones **T3** y **T4** ahora funcionarán al mismo nivel y la Velocidad Intensiva se desactivará.

Atención: Una vez completado el ajuste por debajo de 295 CFM, ya no es posible cambiar este ajuste al nivel CFM original.

ATENCIÓN: Para que la aplicación FABER CLOUD funcione correctamente, una vez completado este procedimiento, desconecte el enchufe de la fuente de alimentación y vuelva a conectarlo.

AJUSTE CFM < 395CFM

Para iniciar el proceso, asegúrese de que las luces de la campana estén Encendidas y el motor Apagado.

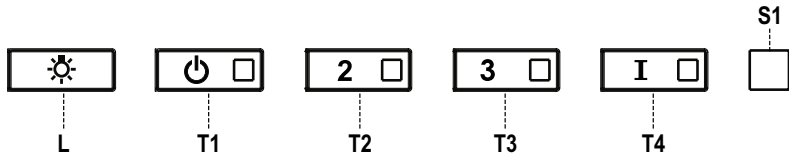

- 1) Mantenga pulsado **T1** durante 7 segundos hasta que todos los LEDs parpadeen.
- 2) Una vez que haya dejado de parpadear, pulse **T2**
- 3) El botón **T2** parpadeará una vez; a continuación, pulse el botón **T2** de nuevo para confirmar su elección (pulse en un plazo de 10 segundos)
- 4) Los cuatro LEDs volverán a parpadear para confirmar que ha terminado el ajuste de CFM a menos de 395 CFM.
- 5) Coloque la etiqueta por debajo de 395 CFM dentro de la campana (detrás de los filtros de grasa), cerca de la etiqueta de clasificación para inspección y en la parte delantera del manual de instalación/uso.
- 6) Para confirmar su configuración para inspección, la función de velocidad intensiva dejará de funcionar.

Nota: Los botones **T4** ahora funcionarán al mismo nivel y la Velocidad Intensiva se desactivará.

Atención: Una vez completado el ajuste por debajo de 395 CFM, ya no es posible cambiar este ajuste al nivel CFM original.

ATENCIÓN: Para que la aplicación FABER CLOUD funcione correctamente, una vez completado este procedimiento, desconecte el enchufe de la fuente de alimentación y vuelva a conectarlo.

APLICACIÓN FABER CLOUD









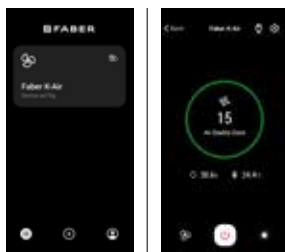

Aplicación Faber Cloud

Su campana extractora es compatible con la aplicación Faber Cloud. Todo lo que necesita es una red Wi-Fi conectada a Internet que esté dentro del alcance de la campana extractora. Puede controlar todas las funciones de tu campana extractora desde cualquier lugar utilizando un dispositivo móvil o tu altavoz inteligente Amazon Alexa o Apple Siri o Google Home. Cuando está conectado a su altavoz inteligente, puede controlar su campana con su voz.

La aplicación Faber Cloud está disponible en dispositivos iOS con iOS 11.0 o posterior o en dispositivos Android con Android versión 8 o posterior. Visite Apple App Store o Google Play Store para obtener más información. Su campana extractora tendrá plena funcionalidad si no está utilizando las funciones Wi-fi o la aplicación Faber Cloud, ninguna de ellas es necesaria.

Consulte la Guía de Inicio de Conexión Rápida incluida para obtener más información.



| Icono | Función |
|---|---|
|  | Página de inicio |
|  | Añadir nuevo dispositivo |
|  | Gestión del perfil de usuario |
|  | Conectado a la red Wi-Fi de Faber |
|  | Encendido/apagado de la campana |
|  | Gestión del sistema de iluminación |
|  | Gestión de la velocidad del motor |
|  | Función Intensiva |
|  | Función de Retraso |
|  | Función 24H |
|  | Gestión de los ajustes de la aplicación |

MANDO A DISTANCIA (Opcional)

El aparato puede controlarse con un mando a distancia # REMORIG alimentado por pilas alcalinas de carbono-zinc de 1.5 V del tipo estándar LR03-AAA (no incluidas).

Las pilas usadas deben desecharse de forma adecuada.

Precaución:

- No ponga el mando a distancia cerca de las fuentes de calor.
- No deseche las pilas con la basura normal, deben depositarse en los contenedores específicos.

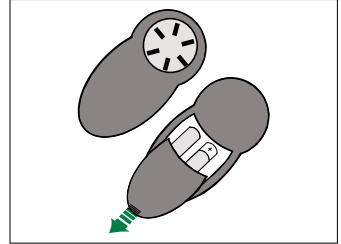

LIMPIEZA DEL ACERO INOXIDABLE

Limpeza de las Superficies Exteriores:

Por favor, tenga en cuenta que los abrasivos y los agentes de fregado pueden rayar los acabados de la campana extractora y no deben utilizarse para limpiar las superficies acabadas.

Instrucciones para la limpieza del acabado de Acero Inoxidable:

Limpe las superficies exteriores con un limpiador de acero inoxidable disponible comercialmente.

CUIDADO DE LOS FILTROS

LIMPIEZA DE LOS FILTROS DE GRASA METÁLICOS

Los filtros de grasa metálicos pueden limpiarse en una solución de detergente caliente o lavarse en el lavavajillas. Deben limpiarse cada 2 meses de uso, o con mayor frecuencia si el uso es particularmente intenso.

1. Retire el Filtro, empujándolo hacia la parte posterior de la unidad y al mismo tiempo tirando hacia abajo.
2. Lave el filtro sin doblarlo, déjelo secar bien antes de volver a colocarlo (si la superficie del filtro cambia de color con el tiempo, esto no tendrá ningún efecto sobre su eficacia).
3. Vuelva a colocarlo, teniendo cuidado de que el asa esté orientada hacia delante.
4. La limpieza en el lavavajillas puede deslustrar el acabado del filtro metálico de grasa.
5. Seque completamente los filtros antes de volver a instalarlos en la campana. No debe quedar agua atrapada en el filtro antes de volver a instalarlo.

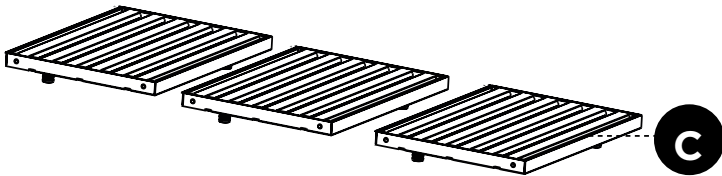

SUSTITUCIÓN DEL FILTRO DE CARBÓN ACTIVADO - SOLO PARA SOLANO PRO11 30" Y 36"

Los Filtros de Carbón Activado (# FILTER1) no son lavables y no pueden ser regenerados, por lo que deben ser reemplazados aproximadamente cada 4 meses de funcionamiento, o con mayor frecuencia en caso de uso intensivo.

1. Retire el Filtro, empujándolo hacia la parte posterior de la unidad y al mismo tiempo tirando hacia abajo.
2. Retire los Filtros de Carbón Activado saturados, como se indica (A).
3. Coloque los nuevos Filtros, como se indica (B).
4. Vuelva a colocarlos, asegurándose de que el asa esté orientada hacia delante.

PRECAUCIÓN: Cuando trabaje en modo de recirculación, para Reducir el Riesgo de Incendio y de Choque utilice únicamente el kit de conversión Modelo # FILTER1

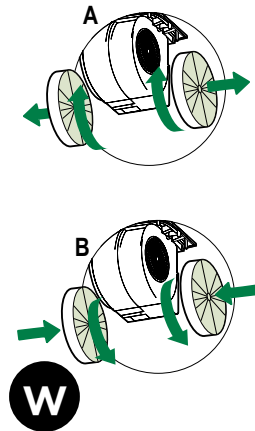

SUSTITUCIÓN DE LAS BOMBILLAS

Las luces LED deben ser sustituidas por el servicio técnico autorizado de Faber.

DIAGRAMA DE CABLEADO

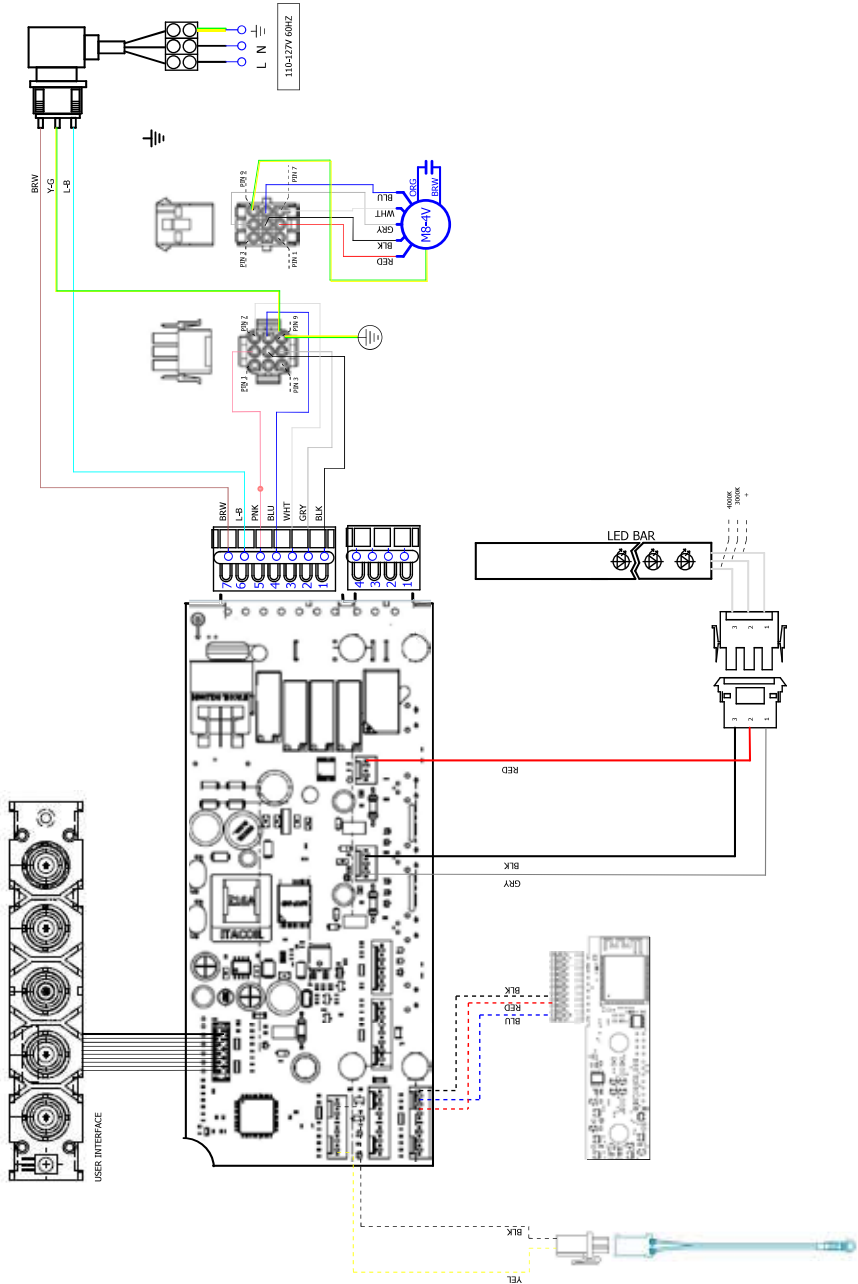

GARANTÍA



La garantía de Franke Home Solutions para los productos de las marcas Franke y Faber entra en vigor el 1 de marzo de 2022

En Estados Unidos, Canadá y América Latina, Franke garantiza los productos de la marca Faber contra defectos de fabricación en materiales y mano de obra cuando se compran a un minorista autorizado de Franke o Faber de acuerdo con las garantías específicas del producto que se detallan en este documento (cada una, una "Garantía" y colectivamente, las "Garantías"). Los productos deben ser instalados correctamente, según las instrucciones de instalación de Franke, en su instalación original, y utilizados en aplicaciones normales de cocina residencial en interiores. Cualquier producto o componente que haya sido modificado o alterado de su condición original anulará la garantía. Las garantías de Franke para los productos de la marca Faber están limitadas al comprador original y no son transferibles. Estas garantías no incluyen los productos comprados a minoristas no autorizados, los productos obsoletos o descatálogos, ni los productos que eran modelos de exposición anteriores. Todos los problemas con los productos instalados se consideran reclamaciones de garantía y no están sujetos a la política de devoluciones. Franke se reserva el derecho de inspeccionar cualquier producto Franke / Faber reportado como defectuoso en virtud de una reclamación de garantía y la instalación original antes de proporcionar un producto y/o componente de reemplazo. Todas las decisiones son definitivas. En ningún caso la responsabilidad de Franke superará el importe del precio de compra original.

Las garantías no cubren, y Franke no será responsable, de ningún daño a los productos o componentes derivado de un mal uso o abuso, daños accidentales, desgaste normal como rozaduras, arañazos o reducción/descoloramiento del acabado, instalación incorrecta, uso anormal, negligencia, daños causados por un mantenimiento o limpieza inadecuados. Los daños causados por impurezas, productos químicos corrosivos o actos fuera del control de Franke no están cubiertos por ninguna garantía. Las llamadas de servicio para corregir la instalación de una campana extractora, las instrucciones sobre el funcionamiento de una campana extractora, para sustituir o reparar los fusibles de la casa o para corregir el cableado o la fontanería de la casa no están cubiertas por ninguna Garantía. Las llamadas de servicio para reparar o sustituir las bombillas, fusibles o filtros de la campana extractora, así como los costes de estas piezas consumibles, también están excluidos de la cobertura de la garantía. La instalación que no esté de acuerdo con los códigos eléctricos o de fontanería o con la documentación de Franke / Faber no está cubierta por ninguna garantía. Los costes de las piezas de repuesto o de la mano de obra de reparación de las unidades utilizadas fuera de los Estados Unidos, Canadá o América Latina, incluidas las campanas extractoras de cocina Franke / Faber no aprobadas por la norma UL o C-UL, están excluidos de la cobertura de la garantía. Los gastos de viaje y transporte para el servicio en lugares remotos y los gastos de recogida y entrega no están cubiertos por ninguna Garantía. Las campanas extractoras Franke / Faber siempre deben ser revisadas en el hogar en su instalación original.

Las sustituciones de productos Franke / Faber no incluyen la responsabilidad por los retrasos del proyecto. No se garantiza que las sustituciones de los productos sean exactas. Si el producto original no está disponible en el momento de la reclamación de la garantía, a opción de Franke, los reemplazos del producto serán de tamaño, material y valor similares. Cualquier producto o componente que haya sido modificado o alterado de su condición original anulará la garantía.

Las garantías no permiten la recuperación de los daños incidentales o indirectos, como la pérdida de uso, el retraso, los daños a la propiedad u otros daños indirectos, y Franke no acepta ninguna responsabilidad por tales daños. Cada Garantía está limitada a las condiciones establecidas en el presente documento y al período de garantía aplicable especificado en el mismo y es exclusiva. A EXCEPCIÓN DE LAS GARANTÍAS ESTABLECIDAS EN ESTE DOCUMENTO, FRANKE NO OFRECE NINGUNA GARANTÍA CON RESPECTO A LOS PRODUCTOS, INCLUYENDO, PERO NO LIMITADO A, (1) CUALQUIER GARANTÍA DE COMERCIALIZACIÓN, (2) LA GARANTÍA DE IDONEIDAD PARA UN PROPÓSITO PARTICULAR, (3) LA GARANTÍA DE TÍTULO, O (4) LA GARANTÍA CONTRA LA VIOLACIÓN DE LOS DERECHOS DE PROPIEDAD INTELECTUAL DE UN TERCERO, YA SEA EXPRESA O IMPLÍCITA POR LA LEY, EL DESARROLLO DE LOS NEGOCIOS, EL DESARROLLO DE LA EJECUCIÓN, EL USO DEL COMERCIO O DE OTRA MANERA. AVISO LEGAL POR FAVOR

LEA ATENTAMENTE. Franke Kitchen Systems LLC le proporciona la información anterior como un servicio público a nuestros clientes. Al acceder y utilizar esta información, usted acepta lo siguiente y el cumplimiento de todas las leyes aplicables. Si no está de acuerdo con estas condiciones, no utilice esta información. Aunque intentamos mantener la información actualizada, pueden haberse producido cambios desde su creación. Póngase en contacto con su gerente regional o con el servicio de atención al cliente para verificar la información relativa a los programas de Franke Kitchen Systems LLC y su uso.

Garantía limitada de la campana extractora Franke / Faber:

Las campanas extractoras de Franke / Faber están garantizadas contra cualquier defecto de materiales o mano de obra para el comprador original durante un período de dos (2) años a partir de la fecha de compra original cuando se utilizan en aplicaciones residenciales estándar de interior. Esta garantía cubre la mano de obra y las piezas de recambio. Franke, a su elección, puede reparar o sustituir el producto o los componentes necesarios para restablecer el producto en buenas condiciones de funcionamiento.



Esta garantía sustituye a todas las demás garantías, expresas o implícitas. Ningún empleado, representante de ventas de campo o distribuidor está autorizado a dar ninguna garantía en nombre de Franke Kitchen Systems, LLC

Para reclamar la garantía de un producto instalado, póngase en contacto con Franke a través de la información de contacto proporcionada a continuación. Todos los reclamos de garantía deben incluir lo siguiente para su procesamiento:

1. Prueba de compra en un distribuidor autorizado de Franke o Faber
2. Nombre del comprador original, dirección (incluyendo ciudad, estado y código postal), dirección de correo electrónico y número de teléfono
3. Modelo y número de serie de Franke / Faber
4. Fecha de instalación
5. Descripción del defecto
6. Fotos del defecto

En América del Norte y América Latina:
Soluciones para el hogar Franke
A la atención de: Departamento de Garantía
800 Aviation Parkway
Smyrna, TN 37167
HS-Warranty.US@Franke.com

Persona jurídica:
Franke Kitchen Systems LLC

