

**SAMSUNG**

# Simple User Guide

---

**HW-LS50H / HW-LS51H**



You can access the User guide on Samsung's on-line customer support center by scanning the QR code on the left. To see the manual on your PC or mobile device, download the manual in document format from Samsung's website. (<http://www.samsung.com/support>)

- Figures and illustrations in this Simple User Guide are provided for reference only and may differ from actual product appearance.



AH85-01328B-01 NSPBI01629B-01

## 01 Checking the Components

- WiFi Speaker
- AC/DC Adapter
- Power Cord

### NOTE

- To purchase additional components or optional cables, contact a Samsung Service Center or Samsung Customer Care.

## 02 Product Overview

### Front

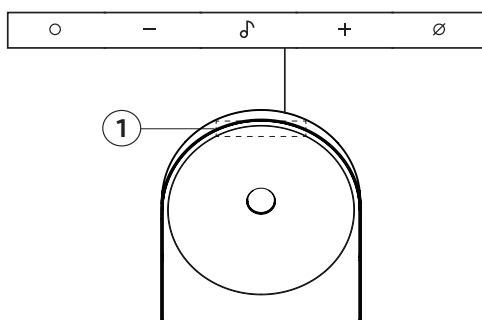

### ○ (Multi Function) Button

In standby mode, press the ○ (Multi Function) button to turn on the WiFi Speaker. Press the ○ (Multi Function) button to change the mode.

### ♪ (Instant Play) Button

The music that was playing can be resumed instantly.

- Press the button to play or pause.
- Press the button twice to skip to the next track.

\* When **Spotify Tap** is selected in the **Instant Music Play settings** of the **Samsung Sound** app, the shortcut button is assigned accordingly. In this mode, pressing the button twice launches Spotify and plays a track recommended for your listening preferences.

### – + (Volume) Button

### ⊘ (Mic On/Off) Button

- Press the button to turn the microphone on or off. When the microphone is off, the LED indicator will light red.
- To switch to **Bluetooth Pairing** state, press and hold the ⊘ (Mic On/Off) button on the WiFi Speaker for more than 3 seconds.

### ① LED indicator

The LED indicator flashes, glows, or changes color depending on the WiFi Speaker's current mode or status.

## Rear

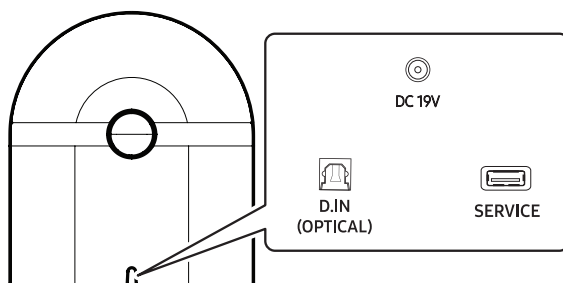

### SERVICE

Use this port to update firmware.

### DC 19V

Connect the power cable to this power port.

### D. IN (OPTICAL)

Connect to a digital (optical) output terminal of an external device.

## 03 Connecting the Power

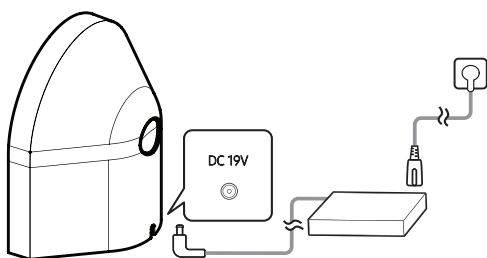

For more information about the required electrical power and power consumption, refer to the label attached to the product. (Label: Bottom of the WiFi Speaker)

---

## 04 Connecting to the Samsung Sound App

### 1 Installation

- The Samsung Sound app allows you to control the functionality of and adjust the settings of the WiFi Speaker.
- Download the Samsung Sound app from your mobile device's app store (App Store, Play Store) or scan the provided QR code.



### 2 Device registration

1. Run the Samsung Sound app on your mobile device.
  2. Follow the on screen instructions and add the product to your mobile device.
- If the automatic pop-up window does not appear, press ( + ) on the Home screen to register the product.

#### NOTE

By scanning the QR code attached to the WiFi Speaker, you can directly register the WiFi Speaker to the Samsung Sound app.



### 3 Control with Samsung Sound

1. Open the Samsung Sound app on your mobile device, and then select the WiFi Speaker you have registered.
  2. The settings menu of the WiFi Speaker appears, where you can adjust the various settings including **Volume**, **Sound Mode** or **Equalizer**.
- If another user wants to control the WiFi Speaker,
    - Make sure the mobile device is connected to the same Wi-Fi network as the WiFi Speaker.
    - Open the Samsung Sound app and follow the on-screen instructions to complete the setup. Once the setup is finished, the WiFi Speaker can be controlled through the app.

---

## 05 Connecting by Wi-Fi with TV

Change the input source of the TV by using the Audio menu to WiFi Speaker.

- Samsung TVs released in 2017 or later: Home (  ) → Settings (  ) → All Settings (  ) → Sound → Sound Output → Music Studio 5 (Wi-Fi)

#### NOTE

- Wi-Fi connection is available only on Samsung TV.
- The TV and WiFi Speaker must be connected to the same wireless network (Wi-Fi).
- The menus may differ depending on the year of manufacture, refer to your TV manual.

## 06 Using the Q-Symphony Function

- This function is supported only when both the WiFi Speaker and the TV are connected to the same Wi-Fi network.
- It is available with Samsung TV models released in 2022 or later.

When the WiFi Speaker connects to a Samsung TV that supports the Q-Symphony function, you can play the sound simultaneously through the WiFi Speaker and the TV. If you use the Q-Symphony function, the surround sound played on the WiFi Speaker allows you to enjoy a richer, more three-dimensional surround sound effect.

1. Turn on both the TV and the WiFi Speaker.
2. Select the WiFi Speaker you want to connect in the TV's Q-Symphony settings.  
(Home (🏠) → Settings → All Settings (⚙️) → Sound → Q-Symphony Setting)
  - When the WiFi Speaker is connected, Q-Symphony appears in the TV's Sound Output list. To switch back to the TV speaker, select TV Speaker from the list.  
(Home (🏠) → Settings (⚙️) → All Settings (⚙️) → Sound → Sound Output)

## 07 Connecting by Bluetooth with Mobile

1. Press **⊘ (Mic On/Off)** button for 3 seconds for pairing.
2. Search for the Bluetooth device on your mobile device.
  - TV can be connected in the same way.

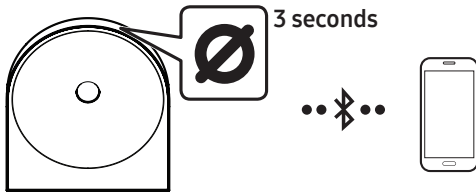

## 08 Troubleshooting

Before seeking assistance, check the following.

### WiFi Speaker does not turn on.

- Check whether the power cord of the WiFi Speaker is correctly inserted into the outlet.

### WiFi Speaker works erratically.

- After removing the power cord, insert it again.
- Try again after initializing the product.
- If there is no signal, the WiFi Speaker automatically turns off after a certain period of time. Turn on the power.

### The red LED indicator light on the WiFi Speaker stays on.

- The microphone is turned off. The LED indicator turns off when the microphone is turned on.

### Sound is not output from the WiFi Speaker.

- The volume of the WiFi Speaker is too low or muted. Adjust the volume.
- When any external device (Set-Top Box, Bluetooth device, mobile device, etc.) is connected, adjust the volume of the external device.
- For sound output of the TV, select WiFi Speaker. (Samsung TV: Home (🏠) → Settings (⚙️) → All Settings (⚙️) → Sound → Sound Output → Select Music Studio 5)
- Remove the cable from the WiFi Speaker and then reconnect it.

### WiFi Speaker will not connect by Bluetooth.

- When connecting a new device, switch to “Bluetooth Pairing” for connection. (Press the **⊗ (Mic On/Off)** button on the body for at least 3 seconds.)
- Reconnect it after removing the Bluetooth speaker list on the device to connect. (Samsung TV: Home (🏠) → Settings (⚙️) → All Settings (⚙️) → Sound → Sound Output → Bluetooth Speaker List)

### Sound drops out when connected by Bluetooth.

- Some devices can cause radio interference if they are located too close to the WiFi Speaker. e. g. microwaves, wireless routers, etc.
- If your device that is connected by Bluetooth moves too far away from the WiFi Speaker, it may cause the sound to drop out. Move the device closer to the WiFi Speaker.
- If a part of your body is in contact with the Bluetooth transceiver or the product is installed on metal furniture, the sound may drop out. Check the installation environment and conditions for use.

### WiFi Speaker will not connect to Wi-Fi.

- Make sure the wireless router is turned on and then reconnect the wireless router after rebooting.
- The WiFi Speaker will not connect if the wireless signal is too weak. Try moving the router closer to the WiFi Speaker, or eliminating any obstacles that are between the WiFi Speaker and the router, if possible.

### The WiFi Speaker does not turn on automatically with the TV.

- When you turn off the WiFi Speaker while watching TV, power synchronization with the TV is disabled. First turn off the TV.

## 09 Specifications and Information

<b>Model Name</b>	HW-LS50H / HW-LS51H
<b>Weight</b>	5.3 lbs (2.4 kg)
<b>Dimensions (W x H x D)</b>	9.9 x 11.2 x 5.4 inches (251.0 x 283.5 x 137.0 mm)

### Operating Temperature Range

+50 °F to +104 °F (+10 °C to +40 °C)

### Operating Humidity Range

10 % to 80 %, non-condensing

### Storage Temperature Range

-4 °F to +113 °F (-20 °C to +45 °C)

### Storage Humidity Range

5 % to 95 %, non-condensing

### Supported play formats

Dolby 5.1ch / Dolby Digital Plus /  
Dolby ATMOS (Dolby Digital Plus) /  
LPCM 2ch

### To activate/deactivate Wi-Fi connection

Press and hold the **⊘ (Mic On/Off)** button and the **-** button simultaneously for more than 30 seconds. This will turn on or off the Wi-Fi connection.

### To activate/deactivate Bluetooth connection

Press and hold the **⊘ (Mic On/Off)** button and the **+** button simultaneously for more than 30 seconds. This will turn on or off the Bluetooth connection.

**Precaution: The WiFi Speaker will restart automatically if you turn on/turn off Wi-Fi or Bluetooth.**

### NOTE









- Samsung Electronics Co., Ltd reserves the right to change the specifications without notice.
- Weight and dimensions are approximate.
- For more information on power supply and power consumption, refer to the label attached on the bottom or back of the product.

## Safety Information

### SAFETY WARNINGS

TO REDUCE THE RISK OF ELECTRIC SHOCK, DO NOT REMOVE THE COVER (OR BACK). NO USER-SERVICEABLE PARTS ARE INSIDE. REFER SERVICING TO QUALIFIED SERVICE PERSONNEL.

Refer to the table below for an explanation of symbols which may be on your Samsung product.

	<b>CAUTION</b> <b>RISK OF ELECTRIC SHOCK. DO NOT OPEN.</b>	
	This symbol indicates that high voltage is present inside. It is dangerous to make any kind of contact with any internal part of this product.	
	This symbol indicates that this product has included important literature concerning operation and maintenance.	
	Class II product : This symbol indicates that a safety connection to electrical earth (ground) is not required. If this symbol is not present on a product with a power cord, the product <b>MUST</b> have a reliable connection to protective earth (ground).	
	AC voltage : Rated voltage marked with this symbol is AC voltage.	
	DC voltage : Rated voltage marked with this symbol is DC voltage.	
	Caution. Consult Instructions for use : This symbol instructs the user to consult the user manual for further safety related information.	

## **WARNING**

- To reduce the risk of fire or electric shock, do not expose this appliance to rain or moisture.
- To prevent injury, this apparatus must be securely attached to the floor/wall in accordance with the installation instructions.
- Do not use liquid fumigators containing chemicals, such as mosquito repellent or air freshener, around the product. If steam comes in contact with the product surface or enters the product, it may cause stains or malfunction.
- For crevices or other areas that cannot be thoroughly cleaned with a cloth, use a soft cotton swab, brush, or air blower to remove dirt.

## **CAUTION**

- Do not expose this apparatus to dripping or splashing. Do not put objects filled with liquids, such as vases, on the apparatus.
- To turn this apparatus off completely, you must pull the power plug out of the wall socket. Consequently, the power plug must be easily and readily accessible at all times.

## **CAUTION (for Canada)**

This device contains licence-exempt transmitter(s)/receiver(s) that comply with Innovation, Science and Economic Development Canada's licence-exempt RSS(s). Operation is subject to the following two conditions:

- (1) This device may not cause interference.
- (2) This device must accept any interference, including interference that may cause undesired operation of the device.

This device and its antenna(s) must not be co-located or operation in conjunction with any other antenna or transmitter.

This device may automatically discontinue transmission if there is no information to transmit, or an operational failure.

Note that this is not intended to prohibit the transmission of control or signaling information or the use of repetitive codes where required by the technology.

**This Class B digital apparatus complies with Canadian ICES-003.**

## **Radiation Exposure Statement**

This equipment complies with IC RSS-102 radiation exposure limits set forth for an uncontrolled environment. This equipment should be installed and operated with minimum distance 7.9 inches (20 cm) between the radiator & your body.

## **Important Safety Instructions**

Read these operating instructions carefully before using the unit. Follow all the safety instructions listed below. Keep these operating instructions handy for future reference.

1. Read these instructions.
2. Keep these Instructions.
3. Heed all warnings.
4. Follow all instructions.
5. Do not use this apparatus near water.
6. Clean only with dry cloth.
7. Do not block any ventilation openings. Install in accordance with the manufacturer's instructions.

8. Do not install near any heat sources such as radiators, heat registers, stoves, or other apparatus (including amplifiers) that produce heat.
9. Do not hinder in any way the safety purpose of the polarized or grounding-type plug.  
A polarized plug has two blades with one wider than the other. A grounding type plug has two blades and a third grounding prong. The wide blade or the third prong are provided for your safety. If the provided plug does not fit into your outlet, consult an electrician for replacement of the obsolete outlet.
10. Protect the power cord from being walked on or pinched particularly at plugs, convenience receptacles, and the point where they exit from the apparatus.
11. Only use attachments/accessories specified by the manufacturer.
12. Use only with the cart, stand, tripod, bracket, or table specified by the manufacturer, or sold with the apparatus.  
When a cart is used, use caution when moving the cart/apparatus combination to avoid injury from tip-over.
13. Unplug this apparatus during lightning storms or when unused for long periods of time.
14. Refer all servicing to qualified service personnel. Servicing is required when the apparatus has been damaged in any way, such as power-supply cord or plug is damaged, liquid has been spilled or objects have fallen into the apparatus, the apparatus has been exposed to rain or moisture, does not operate normally, or has been dropped.



## Precautions

1. Ensure that the AC power supply in your house complies with the power requirements listed on the identification sticker located on the bottom of your product. Install your product horizontally, on a suitable base (furniture), with enough space around it for ventilation (3~4 inches). Make sure the ventilation slots are not covered. Do not place the unit on amplifiers or other equipment which may become hot. This unit is designed for continuous use.  
To fully turn off the unit, disconnect the AC plug from the wall outlet. Unplug the unit if you intend to leave it unused for a long period of time.
2. During thunderstorms, disconnect the AC plug from the wall outlet. Voltage peaks due to lightning could damage the unit.
3. Do not expose the unit to direct sunlight or other heat sources. This could lead to overheating and cause the unit to malfunction.
4. Protect the product from moisture (i.e. vases), and excess heat (e.g. a fireplace) or equipment creating strong magnetic or electric fields. Unplug the power cable from the AC wall socket if the unit malfunctions. Your product is not intended for industrial use. It is for personal use only. Condensation may occur if your product has been stored in cold temperatures. If transporting the unit during the winter, wait approximately 2 hours until the unit has reached room temperature before using.
5. Make sure to rest the AC/DC Adapter flat on a table or the floor. If you place the AC/DC Adapter so that it is hanging with the AC cord input facing upwards, water or other foreign substances could enter the Adapter and cause the Adapter to malfunction.

## LIMITED WARRANTY TO ORIGINAL PURCHASER

Samsung Electronics Canada Inc.(SECA), warrants that this product is free from defective material and workmanship.

SECA further warrants that if this product falls to operate properly within the specified warranty period and the failure is due to improper workmanship or defective materials, SECA will repair or replace the product at its option.

All warranty repairs must be performed by a SECA Authorized Service Center. (The name and address of the location nearest you can be obtained by calling toll free: 1- 800- SAMSUNG)

### LABOR

One year (Carry- in)

### PARTS

One year

On carry-in models, transportation to and from the service center is the customer's responsibility.

The original dated sales receipt must be retained by the customer and is the only acceptable proof of purchase. It must be presented to the authorized service center at the time service is requested.

## EXCLUSIONS (WHAT IS NOT COVERED)

This warranty does not cover damage due to accident, fire, flood and/ or other acts of God; misuse, incorrect line voltage, improper installation, improper or unauthorized repairs, commercial use or damage that occurs in shipping. Exterior and interior finish, lamps, glass are not covered under this warranty. Customer adjustments which are explained in the instruction manual are not covered under the terms of this warranty. This warranty will automatically be voided for any unit found with a missing or altered serial number. This warranty is valid only on products purchased and used in Canada.

**Samsung Electronics Canada Inc**  
2050 Derry Rd West  
Mississauga, On. L5N 0B9  
Tel: 1-800-SAMSUNG (726-7864)  
Fax: (905) 542- 1199  
Website: [www.samsung.com/ca](http://www.samsung.com/ca)



Vous pouvez accéder au guide d'utilisation sur le centre de soutien à la clientèle de Samsung disponible en ligne en balayant le code QR situé à gauche. Pour consulter le manuel sur votre PC ou appareil mobile, téléchargez le manuel en format document sur le site Web de Samsung. (<http://www.samsung.com/support>)

- Les figures et les illustrations contenus dans ce guide d'utilisation simple sont fournies à titre de référence uniquement et pourraient ne pas représenter exactement le produit.

## 01 Vérification des composants

- Haut-parleur WiFi
- Adaptateur CA/CC
- Cordon d'alimentation

### REMARQUE

- Pour acheter des composants supplémentaires ou des câbles en option, contactez un centre de service Samsung ou le service clientèle Samsung.

## 02 Présentation du produit

### Avant

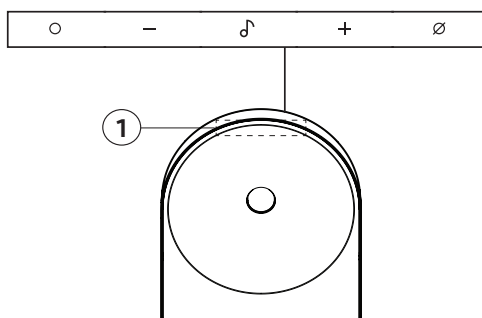

#### ○ Bouton (Multifonction)

En mode Veille, appuyez sur le bouton ○ (Multifonction) pour mettre le haut-parleur WiFi sous tension. Appuyez sur le bouton ○ (Multifonction) pour changer le mode.

#### 🎵 Bouton (Lecture instantanée)

La musique qui était en cours de lecture peut reprendre instantanément.

- Appuyez sur le bouton pour lire ou mettre en pause.
- Appuyez sur le bouton deux fois pour passer au morceau suivant.

\* Lorsque **Spotify Tap** est sélectionné dans les **paramètres de lecture de musique instantanée** de l'application **Samsung Sound**, le bouton de raccourci est attribué en conséquence. Dans ce mode, appuyer deux fois sur le bouton permet de lancer Spotify et de diffuser un morceau recommandé en fonction de vos préférences d'écoute.

#### – + Bouton (Volume)

### 🔇 Bouton (Marche/Arrêt microphone)

- Appuyez sur le bouton pour activer ou désactiver le microphone. Lorsque le microphone est éteint, le voyant DEL passe au rouge.
- Pour passer à l'état **Appairage Bluetooth**, appuyez sur le bouton 🔇 (Marche/Arrêt microphone) situé sur le haut-parleur WiFi et maintenez-le enfoncé pendant plus de 3 secondes.

### ① Voyant DEL

Le voyant DEL clignote, s'allume ou change de couleur en fonction du statut ou du mode en cours du haut-parleur WiFi.

## Arrière

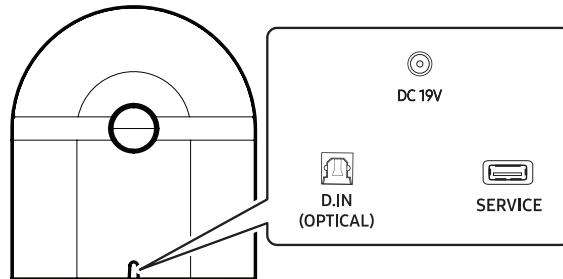

### SERVICE

Utilisez ce port pour mettre à jour le micrologiciel.

### DC19V

Branchez le câble d'alimentation à ce port d'alimentation.

### D. IN (OPTICAL)

Permet de connecter une borne de sortie numérique (optique) d'un appareil externe.

## 03 Raccordement de l'alimentation

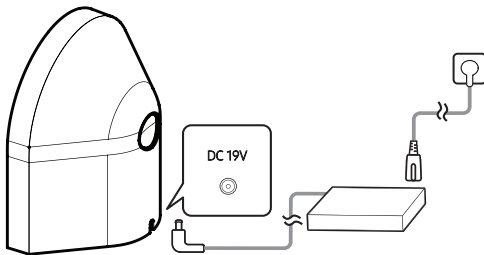

Pour plus d'informations sur les exigences en matière d'alimentation électrique et de consommation d'énergie, reportez-vous à l'étiquette apposée sur le produit.  
(Étiquette : Partie inférieure du haut-parleur WiFi)

## 04 Connexion par l'application Samsung Sound

### 1 Installation

- L'application Samsung Sound vous permet de contrôler la fonctionnalité du haut-parleur WiFi et de régler ses paramètres.
- Téléchargez l'application Samsung Sound depuis la boutique d'applications de votre appareil mobile (App Store, Play Store) ou scannez le code QR fourni.



### 2 Enregistrement de l'appareil

1. Sur votre appareil mobile, lancez l'application Samsung Sound.
  2. Suivez les instructions à l'écran et ajoutez le produit à votre appareil mobile.
- Si la fenêtre contextuelle ne s'affiche pas automatiquement, appuyez sur (+) sur l'écran d'accueil pour enregistrer le produit.

#### REMARQUE

En scannant le code QR sur le haut-parleur WiFi, vous pouvez directement enregistrer le haut-parleur WiFi sur l'application Samsung Sound.

### 3 Contrôle avec Samsung Sound

1. Ouvrez l'application Samsung Sound sur votre appareil mobile, puis sélectionnez le haut-parleur WiFi que vous avez enregistré.
  2. Le menu des paramètres du haut-parleur WiFi apparaît, où vous pouvez régler les différents paramètres, y compris **Volume**, **Son Mode** ou **Égaliseur**.
- Si un autre utilisateur souhaite contrôler le haut-parleur WiFi,
    - Vérifiez que l'appareil mobile est connecté au même réseau Wi-Fi que le haut-parleur WiFi.
    - Ouvrez l'application Samsung Sound et suivez les instructions à l'écran pour terminer la configuration. Une fois l'installation terminée, le haut-parleur WiFi peut être contrôlé via l'application.

## 05 Connexion par Wi-Fi avec le téléviseur

Modifiez la source d'entrée du téléviseur en utilisant le menu Audio sur le haut-parleur WiFi.

- Téléviseurs Samsung mis en marché en 2017 ou après : Accueil (🏠) → Paramètres (⚙️) → Tous les paramètres (⚙️) → Son → Sortie audio → Music Studio 5 (Wi-Fi)

#### REMARQUE

- La connexion Wi-Fi est disponible uniquement sur les téléviseurs Samsung.
- Le téléviseur et le haut-parleur WiFi doivent être connectés au même réseau sans fil (Wi-Fi).
- Les menus peuvent varier selon l'année de fabrication, consultez le manuel de votre téléviseur.

## 06 Utilisation de la fonction Q-Symphony

- Cette fonction n'est prise en charge que si le haut-parleur WiFi et le téléviseur sont connectés au même réseau Wi-Fi.
- Elle est disponible avec les modèles de téléviseur Samsung disponibles en 2022 ou ultérieurement.

Lorsque le haut-parleur WiFi se connecte à un téléviseur Samsung qui prend en charge la fonction Q-Symphony, vous pouvez lire le son simultanément à partir du haut-parleur WiFi et du téléviseur. Si vous utilisez la fonction Q-Symphony, le son ambiophonique émis par le haut-parleur WiFi vous permet de profiter d'un effet de son tridimensionnel ambiophonique plus puissant et plus riche.

1. Allumez à la fois le téléviseur et le haut-parleur WiFi.
2. Sélectionnez le haut-parleur WiFi que vous souhaitez connecter dans les paramètres Q-Symphony du téléviseur.  
(Accueil (🏠) → Paramètres → Tous les paramètres (⚙️) → Son → Paramètres Q-Symphony)
  - Lorsque le haut-parleur WiFi est connecté, Q-Symphony apparaît dans la liste des sorties audio du téléviseur. Pour revenir au haut-parleur du téléviseur, sélectionnez Haut-parleur du téléviseur dans la liste.  
(Accueil (🏠) → Paramètres (⚙️) → Tous les paramètres (⚙️) → Son → Sortie audio)

## 07 Connexion par Bluetooth avec appareil mobile

1. Appuyez sur le bouton **⏻ (Marche/Arrêt microphone)** pendant 3 secondes pour le jumelage.
2. Recherchez l'appareil Bluetooth sur votre appareil mobile.
  - Le téléviseur peut être connecté de la même manière.

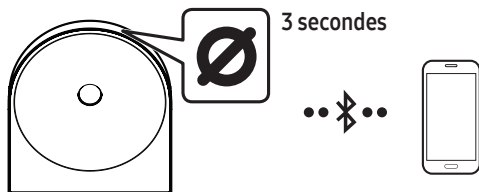

## 08 Dépannage

Avant de communiquer avec l'assistance, effectuez les vérifications suivantes.

### Le haut-parleur WiFi ne s'allume pas.

- Vérifiez si le cordon d'alimentation du haut-parleur WiFi est correctement inséré dans la prise.

### Le haut-parleur WiFi fonctionne par intermittence.

- Après avoir retiré le cordon d'alimentation, réinsérez-le.
- Réessayez après avoir initialisé le produit.
- S'il n'y a pas de signal, le haut-parleur WiFi s'éteint automatiquement après un certain temps. Allumez le produit.

### Le voyant DEL rouge du haut-parleur WiFi reste allumé.

- Le microphone est éteint. Le voyant DEL s'éteint lorsque le microphone est activé.

### Le haut-parleur WiFi n'émet pas de son.

- Le volume du haut-parleur WiFi est trop faible ou coupé. Réglez le volume.
- Lorsqu'un appareil externe (décodeur, appareil Bluetooth, appareil mobile, etc.) est connecté, réglez le volume de l'appareil externe.
- Pour la sortie audio de la télévision, sélectionnez haut-parleur WiFi. (Téléviseur Samsung : Accueil (🏠) → Paramètres (⚙️) → Tous les paramètres (⚙️) → Son → Sortie audio → Sélectionner Music Studio 5)
- Retirez le câble du haut-parleur WiFi, puis rebranchez-le.

### Le haut-parleur WiFi ne se connecte pas via Bluetooth.

- Lors de la connexion d'un nouvel appareil, passez à l'« **appairage Bluetooth** » pour la connexion. (Appuyez sur le bouton **⏻ (Marche/Arrêt microphone)** de l'unité pendant au moins 3 secondes.)
- Reconnectez l'appareil après avoir supprimé la liste des haut-parleurs Bluetooth sur l'appareil à connecter. (Téléviseur Samsung : Accueil (🏠) → Paramètres (⚙️) → Tous les paramètres (⚙️) → Son → Sortie audio → Liste des haut-parleurs Bluetooth)

### Le son se coupe lors d'une connexion par Bluetooth.

- Certains appareils peuvent créer des interférences radio s'ils sont trop proches du haut-parleur WiFi (p. ex. fours à micro-ondes, routeurs sans fil, etc.).
- Si votre appareil connecté par Bluetooth est trop éloigné du haut-parleur WiFi, il est possible que le son soit coupé. Rapprochez l'appareil du haut-parleur WiFi.
- Si une partie de l'unité est en contact avec l'émetteur-récepteur Bluetooth ou si le produit est installé sur un meuble en métal, une coupure du son peut se produire. Vérifiez l'environnement d'installation et les conditions d'utilisation.

### Le haut-parleur WiFi ne se connecte pas par Wi-Fi.

- Assurez-vous que le routeur sans fil est sous tension, puis reconnectez-le après l'avoir redémarré.
- Le haut-parleur WiFi ne peut pas se connecter si le signal sans fil est trop faible. Placez le routeur plus près du haut-parleur WiFi ou éliminez tout obstacle entre le haut-parleur WiFi et le routeur, dans la mesure du possible.

### Le haut-parleur WiFi ne s'allume pas automatiquement avec le téléviseur.

- Lorsque vous éteignez le haut-parleur WiFi tout en regardant la télévision, la synchronisation de l'alimentation avec la télévision est désactivée. Éteignez d'abord le téléviseur.

## 09 Caractéristiques techniques et renseignements

**Nom du modèle** HW-LS50H / HW-LS51H

**Poids** 5,3 lb (2,4 kg)

**Dimensions (L x H x P)** 9,9 x 11,2 x 5,4 po  
(251,0 x 283,5 x 137,0 mm)

### Plage de températures de fonctionnement

+50 °F à +104 °F (+10 °C à +40 °C)

### Plage d'humidité de fonctionnement

10 % à 80 %, sans condensation

### Plage de températures d'entreposage

-4 °F à +113 °F (-20 °C à +45 °C)

### Plage d'humidité d'entreposage

5 % à 95 %, sans condensation

### Formats de lecture pris en charge

Dolby 5.1ch / Dolby Digital Plus /  
Dolby ATMOS (Dolby Digital Plus) /  
LPCM 2ch

### Pour activer/désactiver la connexion Wi-Fi

Appuyez simultanément sur le bouton **Ø (Marche/Arrêt microphone)** et le bouton - situé sur le panneau latéral et maintenez-les enfoncés pendant plus de 30 secondes. Cela activera ou désactivera la connexion Wi-Fi.

### Pour activer/désactiver la connexion Bluetooth

Appuyez simultanément sur le bouton **Ø (Marche/Arrêt microphone)** et le bouton + situé sur le panneau latéral et maintenez-les enfoncés pendant plus de 30 secondes. Cela activera ou désactivera la connexion Bluetooth.

**Précautions : Le haut-parleur WiFi redémarrera automatiquement si vous activez/désactivez le Wi-Fi ou le Bluetooth.**

### REMARQUE

- Samsung Electronics Co., Ltd se réserve le droit de modifier les spécifications sans préavis.
- Le poids et les dimensions sont approximatifs.
- Pour plus d'informations sur l'alimentation et la consommation électriques, reportez-vous à l'étiquette apposée sur le bas ou à l'arrière du produit.









## Informations relatives à la sécurité

### AVERTISSEMENTS

POUR ÉVITER LES RISQUES DE CHOC ÉLECTRIQUE, NE DÉMONTÉZ PAS LE CAPOT.

L'APPAREIL NE CONTIENT PAS DE PIÈCES RÉPARABLES PAR L'UTILISATEUR. S'ADRESSER À UN SERVICE APRÈS-VENTE QUALIFIÉ.

Reportez-vous au tableau ci-dessous pour comprendre les symboles pouvant figurer sur votre produit Samsung.

	<b>MISE EN GARDE</b> <b>RISQUE DE CHOC ÉLECTRIQUE. NE PAS OUVRIR.</b>	
	Ce symbole indique la présence d'une haute tension à l'intérieur. Tout contact avec une pièce interne de l'appareil présente un danger.	
	Ce symbole vous informe qu'une documentation importante relative au fonctionnement et à l'entretien est fournie avec le produit.	
	Produit de catégorie II : Ce symbole indique qu'une connexion de sécurité de mise à la terre (à la masse) n'est pas requise. Si ce symbole ne se trouve pas sur un appareil doté d'un cordon d'alimentation, le produit DOIT avoir un conducteur de protection fiable (mise à la terre).	
	Tension CA : La tension nominale indiquée par ce symbole est la tension CA.	
	Tension CC : La tension nominale indiquée par ce symbole est la tension CC.	
	Mise en garde. Consultez les instructions aux fins d'utilisation : Ce symbole indique à l'utilisateur qu'il doit consulter le manuel utilisateur pour avoir de l'information au sujet de la sécurité.	

## AVERTISSEMENT

- Afin de diminuer les risques d'incendie ou de choc électrique, n'exposez pas cet appareil à la pluie ou à l'humidité.
- Pour éviter des blessures, cet appareil doit être solidement fixé au plancher/au mur conformément aux directives d'installation.
- N'utilisez pas de fumigateurs liquides contenant des substances chimiques, tels qu'un antimoustique ou un assainisseur d'air, à proximité du produit. Si du liquide vaporisé entre en contact avec la surface du produit ou pénètre à l'intérieur de celui-ci, il pourrait laisser des traces ou entraîner un dysfonctionnement.
- Pour les interstices ou autres zones qui ne peuvent pas être nettoyées en profondeur avec un chiffon, utilisez un coton-tige doux, une brosse ou un souffleur d'air pour éliminer la saleté.

## MISE EN GARDE

- Veillez à éviter toute projection sur l'appareil. Ne placez jamais de récipients contenant un liquide (ex. : vase) dessus.
- La prise d'alimentation fait office de système de déconnexion. Elle doit donc rester disponible en permanence.

## ATTENTION (Pour le Canada)

L'émetteur/récepteur exempt de licence contenu dans le présent appareil est conforme aux CNR d'Innovation, Sciences et Développement économique Canada applicables aux appareils radio exempts de licence. L'exploitation est autorisée aux deux conditions suivantes :

- 1) L'appareil ne doit pas produire de brouillage;
  - 2) L'appareil doit accepter tout brouillage radioélectrique subi, même si le brouillage est susceptible d'en compromettre le fonctionnement.
- Cet appareil et son ou ses antennes ne doivent pas être installés à proximité ou être utilisés conjointement avec une autre antenne ou un autre émetteur.

Le dispositif pourrait automatiquement cesser d'émettre en cas d'absence d'informations à transmettre, ou une défaillance opérationnelle. Notez que ce n'est pas l'intention d'interdire la transmission des informations de contrôle ou de signalisation ou l'utilisation de codes répétitifs lorsque requis par la technologie.

**Cet appareil numérique de la classe B est conforme à la norme NMB-003 du Canada.**

## Déclaration d'exposition aux radiations:

Cet équipement est conforme aux limites d'exposition aux rayonnements IC RSS-102 établies pour un environnement non contrôlé. Cet équipement doit être installé et utilisé avec un minimum de 79 po (20 cm) de distance entre la source de rayonnement et votre corps.

## Consignes de sécurité importantes

Lisez attentivement ces consignes avant d'utiliser l'appareil. Veillez à respecter toutes les consignes répertoriées ci-après. Conservez ces instructions à portée de main pour vous y référer ultérieurement.

1. Lisez attentivement ces consignes.
2. Conservez-les précieusement.
3. Tenez compte de tous les avertissements mentionnés.
4. Respectez toutes les instructions sans exception.
5. N'utilisez pas cet appareil à proximité de l'eau.
6. Nettoyez-le à l'aide d'un tissu sec.
7. Ne bloquez pas les ouvertures de ventilation. Installez l'appareil conformément aux instructions du fabricant.
8. N'installez pas le lecteur à proximité d'une source de chaleur de type radiateur, registre de chaleur, cuisinière ou tout autre appareil (y compris les récepteurs AV) générateur de chaleur.
9. N'entrez d'aucune manière l'action du dispositif de sécurité de la fiche de mise à la terre ou de la fiche polarisée.  
Une fiche polarisée comporte deux lames dont l'une est plus large que l'autre. Une fiche de mise à la terre comporte deux lames et une troisième broche de mise à la terre. La lame la plus large et la troisième broche sont destinées à assurer votre sécurité. Si la fiche fournie ne s'insère pas dans la prise utilisée, faites appel à un électricien pour faire remplacer celle-ci.
10. Placez le cordon d'alimentation de sorte qu'il ne puisse être ni piétiné ni pincé, particulièrement au niveau de la fiche, de la prise de courant et du point de sortie de l'appareil.
11. Utilisez exclusivement les fixations/ accessoires spécifiés par le fabricant.

12. Utiliser uniquement avec le chariot, la base, le trépied, le support ou la table spécifié par le fabricant ou vendu avec l'appareil.



Si l'appareil est posé sur un meuble à roulettes, déplacez l'ensemble avec précaution pour éviter de faire tomber le lecteur et de vous blesser.

13. Débranchez l'appareil en cas d'orage ou lorsqu'il est inutilisé pendant une période prolongée.
14. Confiez toutes les réparations à un technicien qualifié. Votre appareil doit impérativement être réparé lorsqu'il a été endommagé de quelque manière que ce soit : détérioration du cordon ou de la fiche d'alimentation, projection de liquide sur l'appareil, chute d'objets à l'intérieur de l'appareil, exposition à la pluie ou à l'humidité, dysfonctionnement, chute.

## Précautions

1. Assurez-vous que le bloc d'alimentation CA chez vous est conforme aux exigences de puissance figurant sur la plaque d'identification située sur le dessous de votre produit. Installez votre produit horizontalement, sur un socle approprié (meuble), en laissant un espace suffisant pour la ventilation sur le pourtour 3~4 po. Faites attention à ne pas obstruer les orifices de ventilation. Ne posez pas l'ensemble sur un amplificateur ou un autre appareil susceptible de chauffer. Cet ensemble est conçu pour une utilisation en continu. Pour éteindre totalement l'appareil, débranchez la fiche c.a. de la prise murale. Débranchez l'appareil si vous prévoyez une longue période d'inactivité.
2. En cas d'orage, débranchez la fiche de l'appareil de la prise murale. Les surtensions occasionnées par l'orage pourraient endommager votre appareil.
3. N'exposez pas l'ensemble aux rayons directs du soleil ou à toute autre source de chaleur. Cela pourrait causer une surchauffe du fil et causer un dysfonctionnement de l'unité.
4. Protégez le produit de l'humidité (comme les vases) et d'une chaleur excessive (comme une cheminée) ou de tout équipement capable de créer des champs magnétiques ou électriques. Débranchez le câble d'alimentation en cas de dysfonctionnement. Votre produit n'est pas prévu pour un usage industriel. Ce produit ne peut être utilisé qu'à des fins personnelles. Une condensation peut se former si le produit ou un disque a été stocké à basse température. Si vous devez transporter l'ensemble pendant l'hiver, attendez environ 2 heures que l'appareil ait atteint la température de la pièce avant de l'utiliser.
5. Veillez à bien poser à plat l'adaptateur CA/CC sur une table ou au sol. Si l'adaptateur CA/CC est suspendu, avec l'entrée du cordon d'alimentation CA vers le haut, de l'eau ou d'autres corps étrangers risquent de pénétrer dans l'adaptateur et entraîner son dysfonctionnement.

## GARANTIE LIMITÉE À L'ACHETEUR INITIAL

Samsung Electronics Canada Inc. (SECA) garantit ce produit contre tout défaut de fabrication. SECA garantit aussi que si cet appareil ne fonctionne pas convenablement durant la période de garantie SECA se réservera le droit de réparer ou de remplacer l'appareil défectueux.

Toutes les réparations sous garantie doivent être effectuées par un Centre de service autorisé SECA. Le nom et l'adresse du Centre de service le plus près de chez vous peut être obtenu en composant sans frais le 1- 800- SAMSUNG ou en visitant notre site web au [www.samsung.ca](http://www.samsung.ca)

MAIN-D'OEUVRE

UN (1) AN (AU COMPTOIR)

PIÈCES

UN (1) AN

Pour tous les modèles portatifs, le transport de l'appareil sera la responsabilité du client. Le reçu de vente original doit être conservé par le client car cela constitue la seule preuve d'achat acceptée. Le client doit le présenter au Centre de service agréé au moment où il fait la demande d'une réparation sous garantie.

## EXCLUSIONS (CE QUI N'EST PAS COUVERT)

Cette garantie ne couvre pas les dommages causés par un accident, un incendie, une inondation, un cas de force majeure, un mauvais usage ou une tension incorrecte.

La garantie ne couvre pas une mauvaise installation, une mauvaise réparation, une réparation non autorisée et tout usage commercial ou dommages survenus durant le transport. Le fini extérieur et intérieur de même que les lampes ne sont pas couverts par cette garantie. Les ajustements par le client qui sont expliqués dans le guide de l'utilisateur ne sont pas couverts en vertu de cette garantie. Cette garantie sera automatiquement annulée pour tout appareil qui aurait un numéro de série manquant ou modifié. Cette garantie est valable seulement sur les appareils achetés et utilisés au Canada.

**Samsung Electronics Canada Inc**

**2050 Derry Rd West**

**Mississauga, On. L5N 0B9**

**Tel: 1-800-SAMSUNG (726-7864)**

**Fax: (905) 542- 1199**

**Website: [http://www.samsung.com/ca\\_fr](http://www.samsung.com/ca_fr)**

# SAMSUNG

## Contact Samsung World Wide

If you have any questions or comments relating to Samsung products, please contact the Samsung customer care Center.

Website: [www.samsung.com/support](http://www.samsung.com/support)

## SIÈGE SOCIAL

Samsung Electronics Canada Inc. 2050 Derry Road West, Mississauga, Ontario L5N 0B9 Canada

TEL: 1-800-SAMSUNG (1-800-726-7864)

[www.samsung.com/ca/support](http://www.samsung.com/ca/support)

Country/Region	Samsung Service Center ☎
CANADA	1-800-Samsung (726-7864)
U.S.A - Consumer Electronics - Mobile Phones	1-800-SAMSUNG (726-7864) 1-844-SAM-PAYS (726-7297)