



INSTALLATION INSTRUCTIONS

COMMERCIAL WASHER

INSTRUCTIONS D'INSTALLATION

LAVEUSE COMMERCIALE

INSTRUCCIONES DE INSTALACIÓN

LAVADORA COMERCIAL

TABLE OF CONTENTS

	Page
Washer Safety.....	2
Internet Connectivity Guide.....	3
Tools & Parts.....	3
Dimensions.....	4
Location Requirements.....	5
Router Location for Connected Appliance Installation.....	5
Location of 10-Character Said Code on Wi-fi Module.....	5
Installation Instructions.....	6
Level Washer.....	7
Connect Drain Hose.....	7
Drain System.....	8
Connect Inlet Hoses.....	8
Electrical Requirements.....	9
Complete Installation.....	10
Typical Full Load Sizes.....	10
Washer Maintenance.....	10
If You Need Assistance.....	11
Alternate Parts & Accessories.....	11
Electronic Controls Set-Up Instructions.....	11
Access to USB Port.....	16

TABLE DES MATIÈRES

	Page
Sécurité de la laveuse.....	18
Guide de connexion Internet du lave-vaisselle.....	19
Outils et pièces.....	19
Dimensions.....	20
Exigences d'emplacement.....	21
Emplacement du routeur pour l'installation de l'appareil connecté.....	21
Emplacement du code SAID à 10 caractères sur le module Wi-Fi.....	21
Instructions d'installation.....	22
Réglage de l'aplomb de la laveuse.....	23
Raccordement du tuyau de vidange.....	23
Système de vidange.....	24
Raccordement des tuyaux d'alimentation.....	24
Spécifications électriques.....	25
Achever l'installation.....	26
Tailles typiques d'une pleine charge.....	26
Entretien de la laveuse.....	26
En cas de besoin d'assistance.....	27
Pièces supplémentaires et accessoires.....	27
Instructions de configuration des commandes électroniques.....	27
Accès au port USB.....	33

ÍNDICE

	Página
Seguridad de la lavadora.....	34
Guía de conectividad con Internet.....	35
Herramientas y piezas.....	35
Dimensiones.....	36
Requisitos de ubicación.....	37
Ubicación del enrutador para la instalación de un aparato conectado..	37
Ubicación del código SAID de 10 caracteres en el módulo Wi-Fi.....	37
Instrucciones de instalación.....	38
Nivelación de la lavadora.....	39
Conecte la manguera de desagüe.....	39
Sistema de desagüe.....	40
Conexión de las mangueras de entrada.....	40
Requisitos eléctricos.....	41
Complete la instalación.....	42
Tamaños de cargas típicas de volumen completo.....	42
Mantenimiento de la lavadora.....	43
Si necesita asistencia.....	43
Piezas y accesorios adicionales.....	43
Instrucciones para la configuración de los controles electrónicos.....	44
Cómo acceder al puerto USB.....	49

For full version of installation guide, use and care guide, video guided installation and product information please visit <http://maytagcommercialliterature.com/> or scan below.

Pour la version complète du guide d'installation, du guide d'utilisation et d'entretien, de l'installation guidée par vidéo et des informations sur le produit, visiter le <http://maytagcommercialliterature.com/> ou balayer le code ci-dessous.

Para ver la versión completa de la guía de instalación, la guía de uso y cuidado, instalación guiada por video y la información del producto, visite <http://maytagcommercialliterature.com/> o escanee abajo.



WASHER SAFETY

Your safety and the safety of others are very important.

We have provided many important safety messages in this manual and on your appliance. Always read and obey all safety messages.



This is the safety alert symbol.

This symbol alerts you to potential hazards that can kill or hurt you and others.

All safety messages will follow the safety alert symbol and either the word "DANGER" or "WARNING." These words mean:

⚠ DANGER

You can be killed or seriously injured if you don't immediately follow instructions.

⚠ WARNING

You can be killed or seriously injured if you don't follow instructions.

All safety messages will tell you what the potential hazard is, tell you how to reduce the chance of injury, and tell you what can happen if the instructions are not followed.

IMPORTANT SAFETY INSTRUCTIONS

WARNING: To reduce the risk of fire, electric shock, or injury to persons when using the washer, follow basic precautions, including the following:

- Read all instructions before using the washer.
- Do not wash articles that have been previously cleaned in, washed in, soaked in, or spotted with gasoline, dry-cleaning solvents, other flammable, or explosive substances as they give off vapors that could ignite or explode.
- Do not add gasoline, dry-cleaning solvents, or other flammable, or explosive substances to the wash water. These substances give off vapors that could ignite or explode.
- Under certain conditions, hydrogen gas may be produced in a hot water system that has not been used for 2 weeks or more. **HYDROGEN GAS IS EXPLOSIVE.** If the hot water system has not been used for such a period, before using the washing machine, turn on all hot water faucets and let the water flow from each for several minutes. This will release any accumulated hydrogen gas. As the gas is flammable, do not smoke or use an open flame during this time.
- Do not allow children to play on or in the washer. Close supervision of children is necessary when the washer is used near children.
- Before the washer is removed from service or discarded, remove the door or lid.
- Do not reach into the washer if the drum, tub or agitator is moving.
- Do not install or store the washer where it will be exposed to the weather.
- Do not tamper with controls.
- Do not repair or replace any part of the washer or attempt any servicing unless specifically recommended in this manual or in published user-repair instructions that you understand and have the skills to carry out.
- See Installation Instructions for grounding instructions.
- **WARNING:** Do not wash water-resistant or water repellent-type clothing. Failure to closely follow these instructions may result in an abnormal vibrating and out-of-balance condition that could result in physical injury, property damage, and/or appliance damage.

SAVE THESE INSTRUCTIONS

FOR YOUR SAFETY

Do not store or use gasoline or other flammable vapors and liquids in the vicinity of this or any other appliance.

INTERNET CONNECTIVITY GUIDE

Internet Connectivity Guide for Connected Appliances Only

IMPORTANT: Proper installation of your appliance prior to use is your responsibility. Be sure to read and follow the installation instructions that came with your appliance.

Connectivity requires Wi-Fi and account creation. App features and functionality are subject to change. Data rates may apply. Once installed, launch the app. You will be guided through the steps to set up a user account and to connect your appliance.

You Will Need:

- A wireless router supporting Wi-Fi, 2.4 GHz with WPA2 security. If you are unsure of your router's capabilities, refer to the router manufacturer's instructions.
- It is recommended to use a router that matches the router technical specifications (antenna range, support for number of connected devices, and Wi-Fi speed (Gpbs)) for the environment that the connected appliance is installed into.
- The router to be on and have a live internet connection.
- If needed, the 10-character SAID code for your appliance is located on the Wi-Fi module; reference page 05 for location of Wi-Fi module.

Federal Communications Commission (FCC) Compliance Notice

This device complies with Part 15 of the FCC Rules. Operation is subject to the following two conditions:

1. This device may not cause harmful interference, and
2. This device must accept any interference received, including interference that may cause undesired operation.

Changes or modifications not expressly approved by the party responsible for compliance could void the user's authority to operate the equipment.

Industry Canada (IC) Compliance Notice

This Device complies with Industry Canada License-exempt RSS standard(s). Operation is subject to the following two conditions :

1. This device may not cause interference.
2. This device must accept any interference, including interference that may cause undesired operation of the device.

Under Industry Canada regulations, this radio transmitter may only operate using an antenna of a type and maximum (or lesser) gain approved for the transmitter by Industry Canada. To reduce potential radio interference to other users, the antenna type and its gain should be so chosen that the equivalent isotropically radiated power (e.i.r.p.) is not more than that necessary for successful communication.

To comply with FCC and Industry Canada RF radiation exposure limits for general population, antenna(s) used for this transmitter must be installed such that a minimum separation distance of 20 cm is maintained between the radiator (antenna) and all persons at all times and must not be co-located or operating in conjunction with any other antenna or transmitter.

If this equipment does cause harmful interference to radio or television reception, which can be determined by turning the equipment off and on, the user is encouraged to try to correct the interference by one of the following measures:

- Reorient or relocate the receiving antenna.
- Increase the separation between the equipment and receiver.
- Connect the equipment into an outlet on a circuit different from that to which the receiver is connected.
- Consult the service technician or an experienced radio/TV technician for help.

TOOLS & PARTS

Tools & Parts Needed:

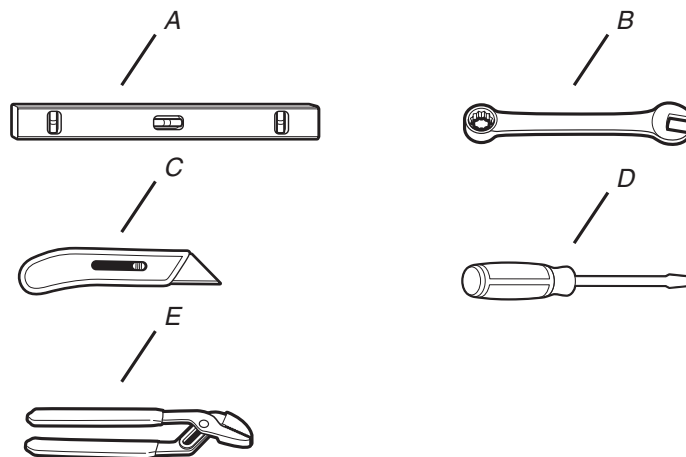

- A. Level
- B. 9/16" open-end wrench
- C. Utility knife
- D. Flat-blade screwdriver
- E. Pliers

Parts Supplied:

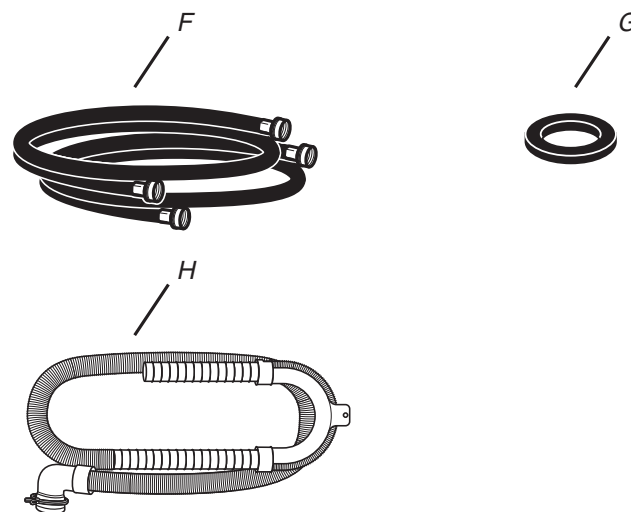

- F. Water inlet hose (2)
- G. Inlet hose washer (4)
- H. Drain hose with clamp, U-form, and cable tie

DIMENSIONS

Front View

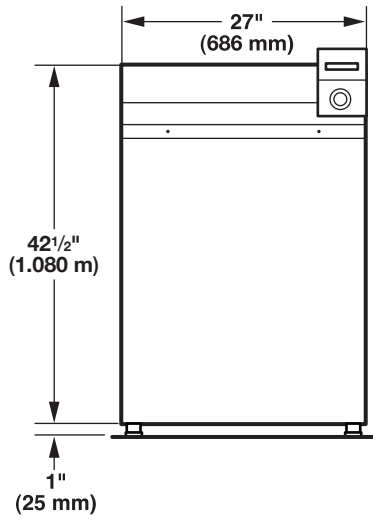

Side View

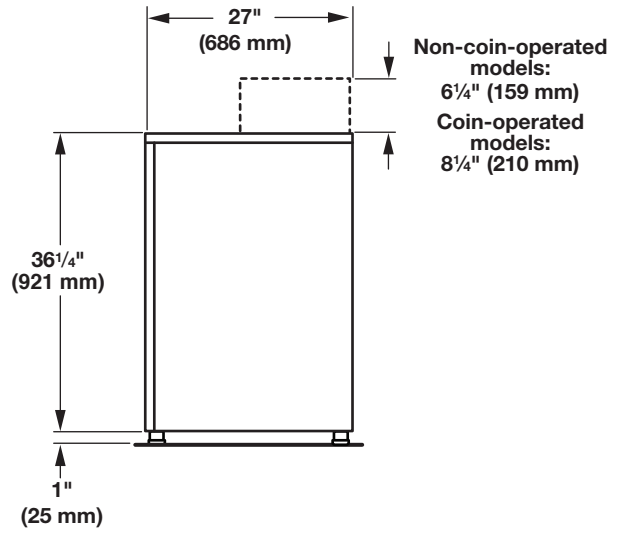

Back View

Non-coin-operated models

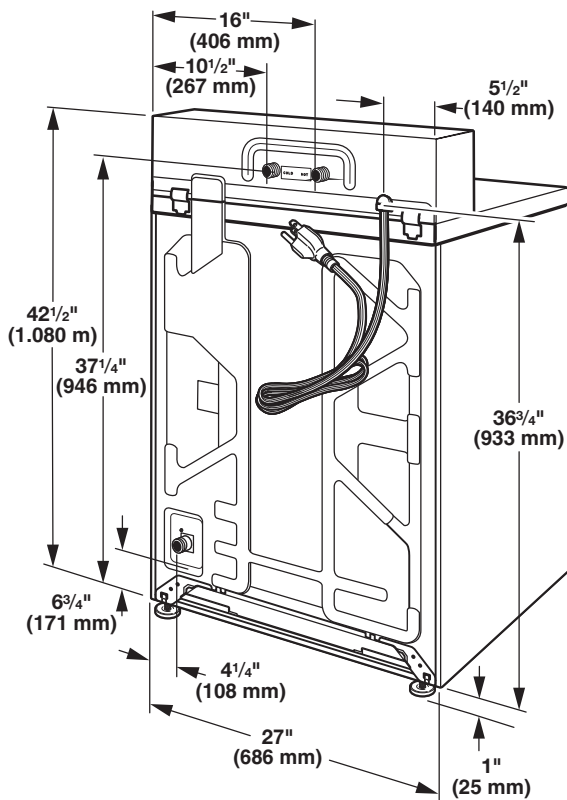

Coin-operated models

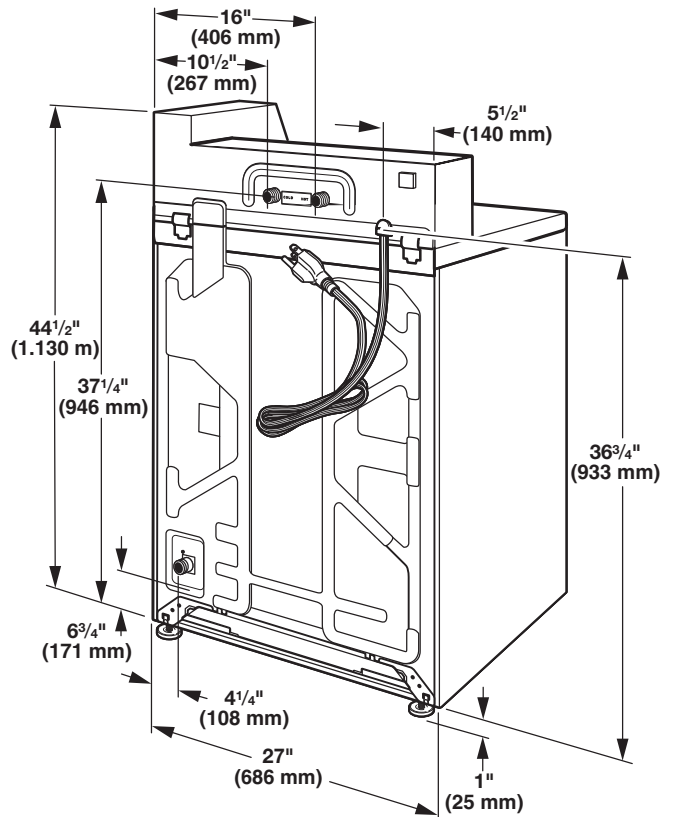

LOCATION REQUIREMENTS

Selecting the proper location for your washer improves performance and minimizes noise and possible washer “walk.” Your washer can be installed in a basement, laundry room, or recessed area. See “Drain System.”

Companion appliance location requirements should also be considered.

IMPORTANT: Do not install or store the washer where it will be exposed to the weather. Do not store or operate the washer in temperatures at or below 32°F (0°C). Some water can remain in the washer and can cause damage in low temperatures. Proper installation is your responsibility.

You will need:

- A water heater set to 120°F (49°C).
- A grounded electrical outlet located within 4 ft (1.2 m) of power cord on back of washer. See “Electrical Requirements.”
- Hot and cold water faucets located within 4 ft (1.2 m) of hot and cold water fill valves on washer, and water pressure of 20–100 psi (138–690 kPa). A pressure reduction valve should be used in the supply line where inlet pressure entering the building exceeds 100 psi (690 kPa) to avoid damage to the washer mixing valve.
- Single washer installations require 12" (300 mm) minimum risers to provide an air cushion and avoid noise and damage to valves.
- A level floor with maximum slope of 1" (25 mm) under entire washer. Installing on carpet is not recommended.
- Floor must support washer’s total weight (with water and load) of 315 lbs (143 kg).
- A floor drain under the bulkhead. Prefabricated bulkheads with electrical outlets, water inlet lines, and drain facilities should be used only where local codes permit.

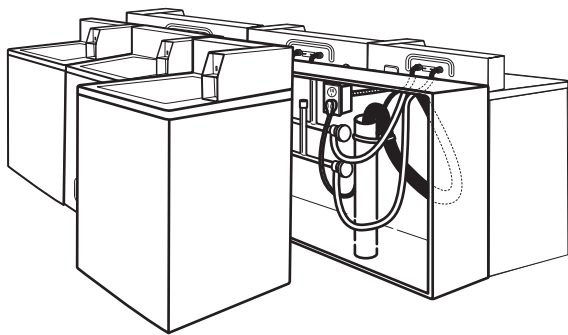

Recessed Area or Closet Installation

This washer may be installed in a recessed area or closet. The installation dimensions shown are the minimum spaces allowable. Additional spacing should be considered for ease of installation and servicing. If closet door is installed, the minimum air openings in top and bottom of door are required. Louvered doors with air openings in top and bottom are acceptable. Companion appliance spacing should be considered.

Minimum installation spacing

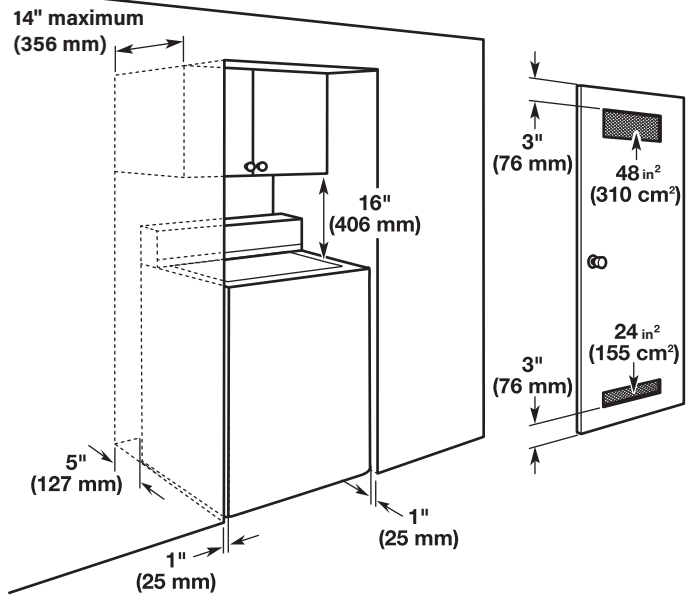

ROUTER LOCATION FOR CONNECTED APPLIANCE INSTALLATION

It is recommended to locate the Wi-Fi Router within the same room as the installed appliance with direct line of sight between installed Router and appliance.

LOCATION OF 10-CHARACTER SAID CODE ON WI-FI MODULE

⚠ WARNING

Electrical Shock Hazard

Disconnect power before servicing.

Replace all parts and panels before operating.

Failure to do so can result in death or electrical shock.

Wi-Fi Module is located behind the Fascia Panel.

1. Remove the two screws to allow the Fascia Panel to be rotated outward from appliance.

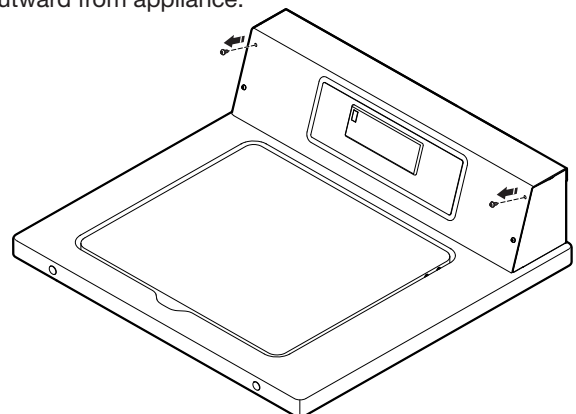

2. Lay fascia panel face down on appliance top panel to provide access to User Interface Control Board.
3. SAID code is printed on the Label located on Wi-Fi Module.

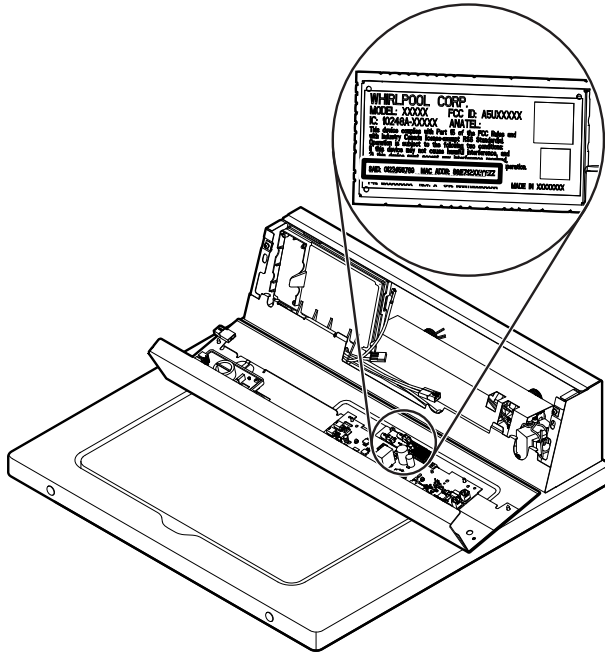

4. Replace fascia panel onto appliance with the two screws previously removed (Refer to illustration, step 1).

⚠ WARNING

Electrical Shock Hazard

Plug into a grounded 3 prong outlet.
 Do not remove ground prong.
 Do not use an adapter.
 Do not use an extension cord.

Failure to follow these instructions can result in death, fire, or electrical shock.

5. Plug appliance into a grounded 3 prong outlet or reconnect power and enter the USB Menu; see page 15.

INSTALLATION INSTRUCTIONS

⚠ WARNING

Excessive Weight Hazard

Use two or more people to move and install washer.
 Failure to do so can result in back or other injury.

It is necessary to remove all shipping materials for proper operation and to avoid excessive noise from washer.

1. Move washer to within 4 ft (1.2 m) of its final location; it must be in a fully upright position.

NOTE: To avoid floor damage, set washer onto cardboard before moving it and make sure lid is taped shut.

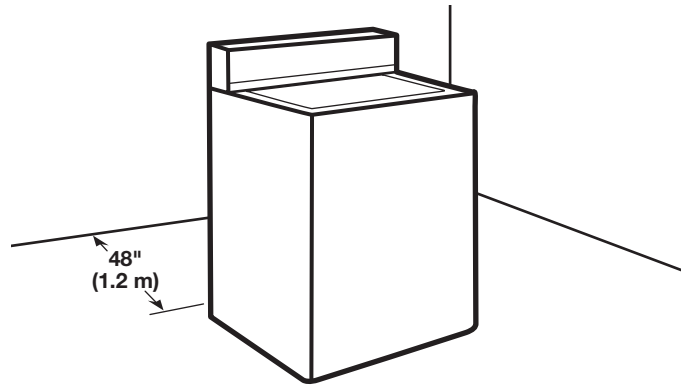

2. To avoid damaging floor, place cardboard supports from shipping carton on floor behind washer. Tip washer back and place on cardboard supports. Remove shipping base. Set washer upright.

IMPORTANT: Removing shipping base is necessary for proper operation.

NOTE: Keep shipping base in case you need to move washer later.

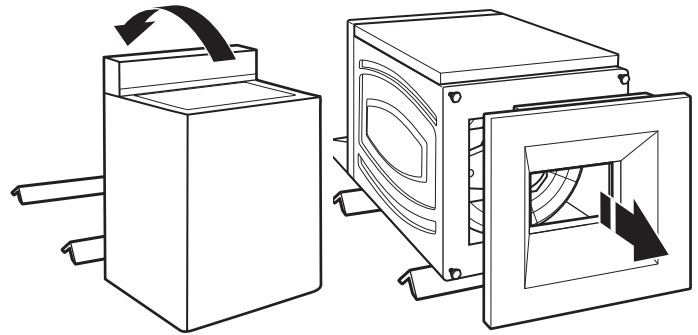

3. Remove tape from washer lid, open lid, and remove cardboard packing tray from tub. Be sure to remove all parts from tray.

NOTE: Keep tray in case you need to move washer later.

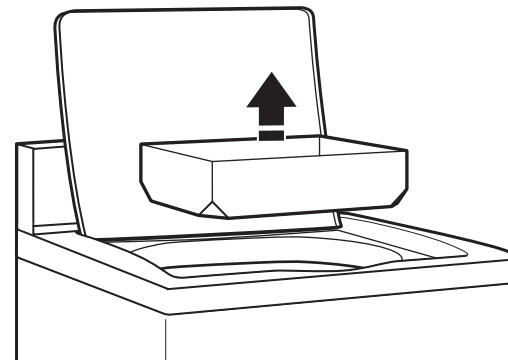

LEVEL WASHER

IMPORTANT: Level washer properly to reduce excess noise and vibration.

⚠ WARNING

Excessive Weight Hazard

**Use two or more people to move and install washer.
Failure to do so can result in back or other injury.**

1. Move the washer to its final location. Place a level on top edges of washer. Use side seam as a guide to check levelness of sides. Check levelness of front using lid, as shown. Rock washer back and forth to make sure all four feet make solid contact with floor.

Place level here

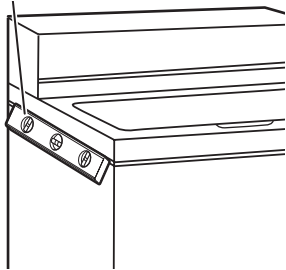

Place level here

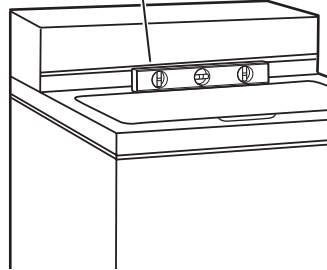

2. Use a 9/16" or 14 mm open-end or adjustable wrench to turn jam nuts clockwise on feet until they are about 1/2" (13 mm) from the washer cabinet. Then turn the leveling foot clockwise to lower the washer or counterclockwise to raise the washer. Recheck levelness of washer and repeat as needed.

HELPFUL TIP: You may want to prop up front of washer about 4" (102 mm) with a wood block or similar object that will support weight of washer.

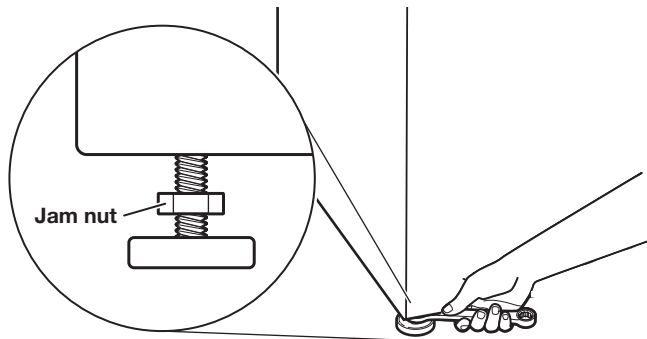

3. When washer is level, use a 9/16" or 14 mm open-end or adjustable wrench to turn jam nuts counterclockwise on leveling feet tightly against washer cabinet.

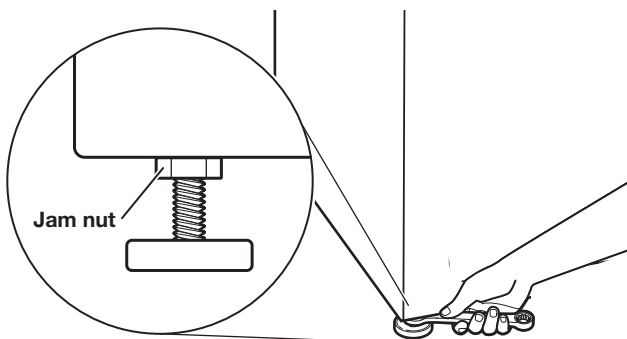

CONNECT DRAIN HOSE

Proper routing of the drain hose avoids damage to your floor due to water leakage.

Remove drain hose from the washer basket

1. Remove cap from the washer drain port on the back of the washer.

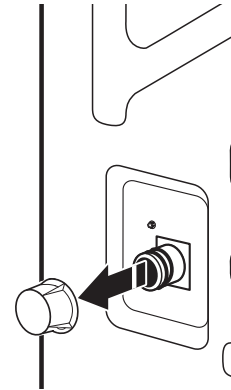

2. If clamp is not already in place on elbow end of drain hose, slide it over end as shown.

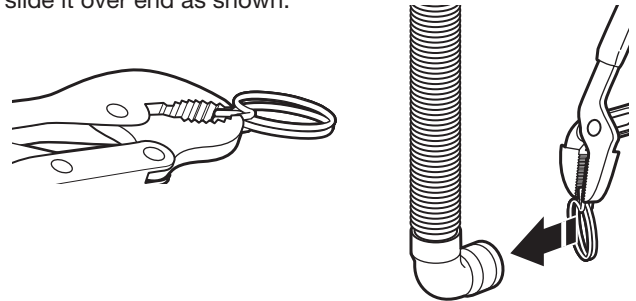

3. Squeeze clamp with pliers and slide elbow end of drain hose onto washer drain port and secure with clamp.

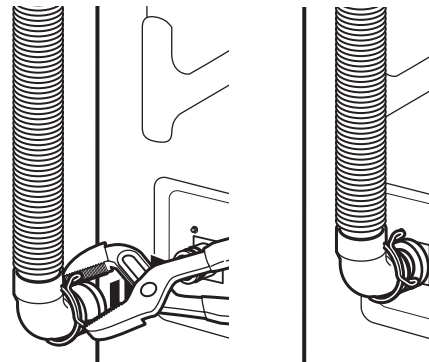

IMPORTANT:

- Drain hose is not to exceed 8" (203 mm) into drain pipe; do not force excess hose into standpipe or lay on bottom of laundry tub. Drain hose form must be used.
- It is the responsibility of the installer to install and secure the drain hose into the provided plumbing/drain in a manner that will avoid the drain hose coming out of, or leaking from, the plumbing/drain.

DRAIN SYSTEM

4. Drain system can be installed using a floor drain, wall standpipe, floor standpipe, or laundry tub. Select method you need.

4a. Floor drain system

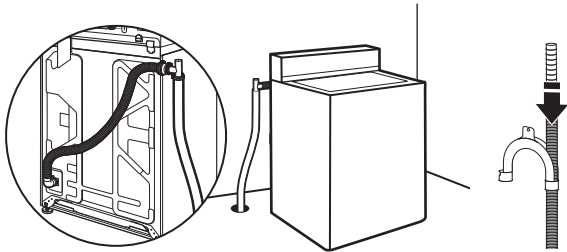

For floor drain installations, you will need to remove the drain hose u-form on end of drain hose.

Floor drain system requires a Siphon Break Kit (Part Number 285320). Minimum siphon break: 28" (710 mm) from bottom of washer. Additional hoses may be needed.

4b. Wall standpipe drain system

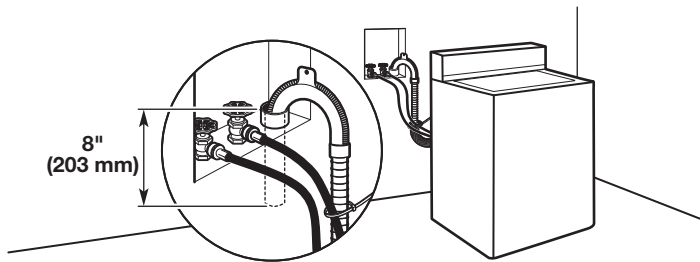

See requirements for floor standpipe drain system.

4c. Floor standpipe drain system

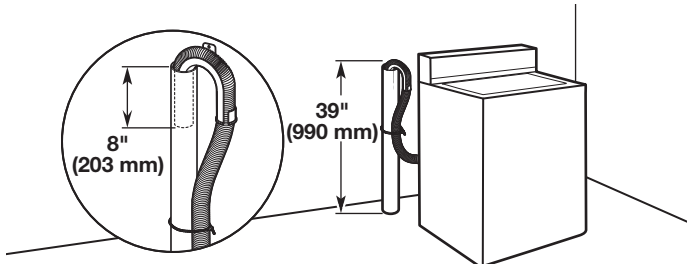

Minimum diameter for a standpipe drain: 2" (51 mm). Minimum carry-away capacity: 10 gallon (38 L) per minute. Top of standpipe must be at least 39" (990 mm) high; install no higher than 96" (2.44 m) from bottom of washer.

4d. Laundry tub drain system

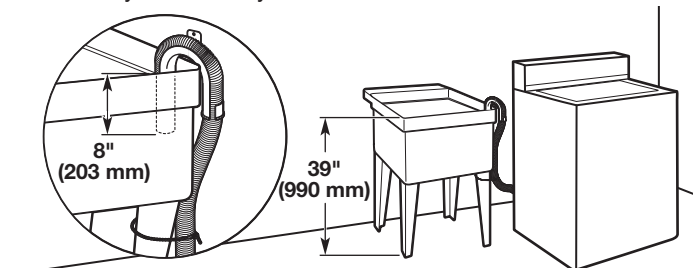

Minimum capacity: 20 gallon (76 L). The top of the laundry tub must be at least 39" (990 mm) above floor.

CONNECT INLET HOSES

Insert new hose washers (supplied) into each end of the inlet hoses. Firmly seat the washers in the couplings.

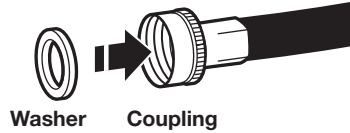

Connect Inlet Hoses to Water Faucets

1. Attach hose to hot water faucet. Screw on coupling until it is seated on washer. Repeat process for cold water.

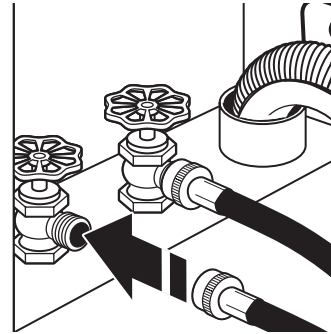

2. Use pliers to tighten the couplings an additional two-thirds turn.

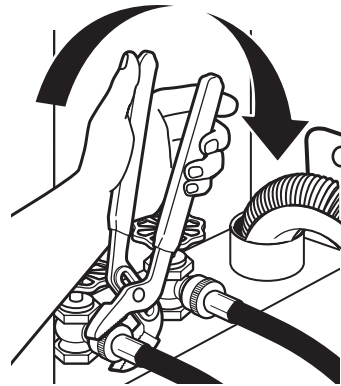

IMPORTANT: Do not overtighten or use tape or sealants on valve when attaching to faucets or washer. Damage can result.

3. Secure drain hose to inlet hose with zip strap.

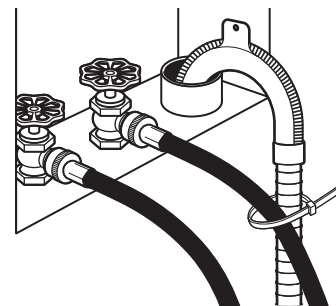

Clear Water Lines

- Run water through both faucets and inlet hoses, into a laundry tub, drainpipe, or bucket to get rid of particles in the water lines that might clog the inlet valve screens.
- Check the temperature of the water to make sure that the hot water hose is connected to the hot water faucet and that the cold water hose is connected to the cold water faucet.

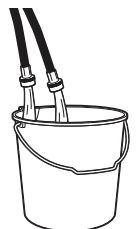

Connect Inlet Hoses to Washer

1. Attach cold water hose to cold water inlet valve marked with a blue ring. Screw coupling by hand until it is snug.

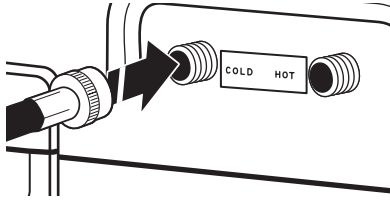

2. Attach hot water hose to hot water inlet valve marked with a red ring. Screw coupling by hand until it is snug.

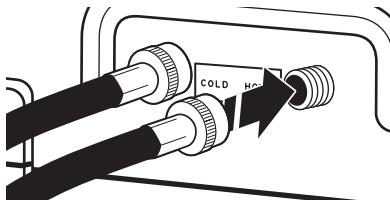

3. Use pliers to tighten couplings an additional two-thirds turn.

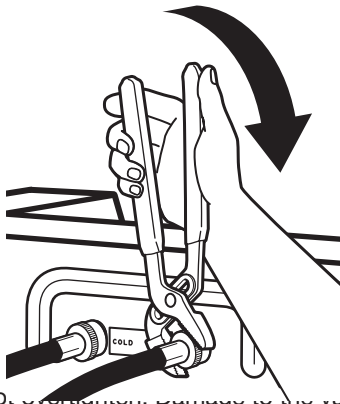

NOTE: Do not over-tighten. Damage to the valve can result.

4. Turn on water faucets to check for leaks. A small amount of water may enter washer. It will drain later.

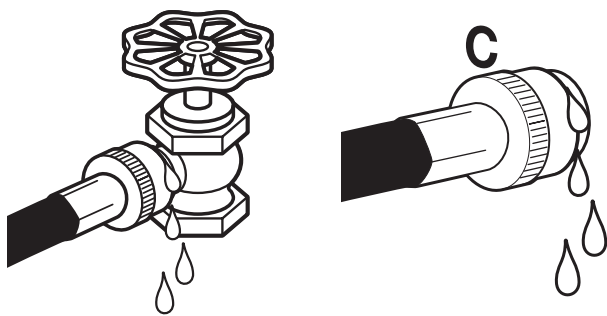

NOTE: Replace inlet hoses after 5 years of use to reduce the risk of hose failure. Record hose installation or replacement dates on the hoses for future reference.

Periodically inspect and replace hoses if bulges, kinks, cuts, wear, or leaks are found.

ELECTRICAL REQUIREMENTS

⚠ WARNING



Electrical Shock Hazard

Plug into a grounded 3 prong outlet.

Do not remove ground prong.

Do not use an adapter.

Do not use an extension cord.

Failure to follow these instructions can result in death, fire, or electrical shock.

- A 120 V, 60 Hz AC only, 15 A, fused electrical supply is required. A time-delay fuse or circuit breaker is recommended. It is recommended that a separate circuit breaker serving only this appliance be provided.
- This washer is equipped with a power supply cord having a 3 prong grounding plug.
- To minimize possible shock hazard, the cord must be plugged into a mating, 3 prong, grounding-type outlet, grounded in accordance with local codes and ordinances. If a mating outlet is not available, it is the personal responsibility and obligation of the customer to have the properly grounded outlet installed by a qualified electrician.
- If codes permit and a separate ground wire is used, it is recommended that a qualified electrician determine that the ground path is adequate.
- Do not ground to a gas pipe.
- Check with a qualified electrician if you are not sure the washer is properly grounded.
- Do not have a fuse in the neutral or ground circuit.

GROUNDING INSTRUCTIONS

For a grounded, cord-connected washer:

This washer must be grounded. In the event of a malfunction or breakdown, grounding will reduce the risk of electrical shock by providing a path of least resistance for electric current. This washer is equipped with a cord having an equipment-grounding conductor and a grounding plug. The plug must be plugged into an appropriate outlet that is properly installed and grounded in accordance with all local codes and ordinances.

WARNING: Improper connection of the equipment-grounding conductor can result in a risk of electric shock. Check with a qualified electrician or serviceman if you are in doubt as to whether the appliance is properly grounded.

Do not modify the plug provided with the appliance – if it will not fit the outlet, have a proper outlet installed by a qualified electrician.

For a permanently connected washer:

This washer must be connected to a grounded metal, permanent wiring system, or an equipment grounding conductor must be run with the circuit conductors and connected to the equipment-grounding terminal or lead on the appliance.

COMPLETE INSTALLATION

⚠ WARNING



Electrical Shock Hazard

Plug into a grounded 3 prong outlet.

Do not remove ground prong.

Do not use an adapter.

Do not use an extension cord.

Failure to follow these instructions can result in death, fire, or electrical shock.

- Check electrical requirements. Be sure that you have the correct electrical supply and the recommended grounding method.
- Check that all parts are now installed. If there is an extra part, go back through steps to see what was skipped.
- Check that you have all of your tools.
- Check that shipping materials were completely removed from washer.
- Dispose of/recycle all packaging materials.
- Check that the water faucets are on.
- Check for leaks around faucets and inlet hoses.
- Remove film from console and any tape remaining on washer.
- Plug into a grounded outlet or connect power.
- Check that circuit breaker is not tripped or fuse is not blown.
- Start the washer using the payment system if used and check that the washer completes the cycle without a fault or water leak.

TYPICAL FULL LOAD SIZES

Load Type	Loading Suggestion	Load Type	Loading Suggestion
Mixed Load	3 double sheets 4 pillowcases 6 pair shorts 8 T-shirts 2 shirts 2 blouses 8 handkerchiefs	Heavy Work Clothes	3 pair pants 3 shirts 1 coverall 4 pair jeans 1 overall
Permanent Press	2 double or 1 king size sheet 1 tablecloth 1 dress 1 blouse 2 slacks 3 shirts 2 pillowcases	Knits	3 blouses 4 slacks 6 shirts 4 tops 4 dresses

Normal cycle is recommended for washing normally soiled cotton or linen clothes. These clothes washer's government energy certifications were based on the Normal Eco cycle with Auto Spin, Auto Soil Level and all Wash Temperature selections offered in the cycle. It was tested as an Adaptive Automatic Water Fill Control System clothes washer. The settings as shipped are Normal cycle, Warm Wash Temp and Auto Water Level and Spin Speed.

WASHER MAINTENANCE

Operating Tips

⚠ WARNING



Fire Hazard

Never place items in the washer that are dampened with gasoline or other flammable fluids.

No washer can completely remove oil.

Do not dry anything that has ever had any type of oil on it (including cooking oils).

Doing so can result in death, explosion, or fire.

It is recommended that fiberglass items not be washed in coin-operated washers. If these items are washed in the washer, run the washer through a complete cycle to rinse any residue away that might be left in the washer.

Transporting Your Washer

- Shut off both water faucets. Disconnect and drain water inlet hoses.
- Disconnect drain from drain system and drain any remaining water into a pan or bucket. Disconnect drain hose from back of washer.
- Unplug power cord.
- Place inlet hoses and drain hose inside washer basket.
- Drape power cord over edge and into washer basket.
- Place packing tray from original shipping materials back inside washer and reuse shipping base to support the motor and tub. If you do not have original packaging, place heavy blankets or towels above basket, between the washer top and the tub ring. Close lid and place tape over lip and down the front of the washer. Keep lid taped until washer is moved to new location.

IF YOU NEED ASSISTANCE

Contact your authorized Commercial Laundry distributor. To locate your authorized Commercial Laundry distributor, or for web inquiries, visit www.maytagcommerciallaundry.com.

If you cannot locate your distributor, the Commercial Laundry Support Center will answer any questions about operating or maintaining your washer not covered in the Installation Instructions.

Just dial **1-800-662-3587** — the call is toll free.

When you call, you will need the washer model number and serial number. Both numbers can be found on the serial-rating plate located on the washer.

ALTERNATE PARTS & ACCESSORIES

Your installation may require additional parts. If you are interested in purchasing one of the items listed here, call the toll-free number in the “If You Need Assistance” section.

If You Have:	You Will Need:
Overhead sewer	Standard 20 gallon (76 L) 39" (990 mm) tall drain tub or utility sink, sump pump and connectors (available from local plumbing suppliers)
1" (25 mm) standpipe	2" (51 mm) diameter to 1" (25 mm) diameter Standpipe Adapter Part Number 3363920 Connector Kit Part Number 285835
Lint clogged drain	Drain Protector Part Number 367031 Connector Kit Part Number 285835
Floor drain system	Siphon break, Part Number 285320 Connector Kit (x2) Part Number 285835 Extension Drain Hose Part Number 285863
Water faucets beyond reach of fill hoses	2 longer water fill hoses: 6 ft (1.8 m) 90° bend hose Part Number 76314, 10 ft (3.0 m) Part Number 8212656RP
Accessories	
	Washer Drip Trays Part Number 8212526
	Fabric Softener Dispenser Kit Part Number 63594
Drain beyond reach of drain hose	4 ft (1.2 m) Drain Hose Extension Part Number DRNEXT4

Whirlpool Corporation, Benton Harbor, Michigan 49022, U.S.A.

ELECTRONIC CONTROLS SET-UP INSTRUCTIONS

Basic Operation of Commercial Washer

- For additional information, see www.maytagcommerciallaundry.com.

⚠ WARNING



Electrical Shock Hazard

Disconnect power before servicing.

Replace all parts and panels before operating.

Failure to do so can result in death or electrical shock.

IMPORTANT

Electrostatic Discharge (ESD) Sensitive Electronics

ESD problems are present everywhere. ESD may damage or weaken the electronic control assembly. The new control assembly may appear to work well after repair is finished, but failure may occur at a later date due to ESD stress.

- Use an anti-static wrist strap. Connect wrist strap to green ground connection point or unpainted metal in the washer.
- OR-
- Touch your finger repeatedly to a green ground connection point or unpainted metal in the washer.
- Before removing the part from its package, touch the anti-static bag to a green ground connection point or unpainted metal in the washer.
- Avoid touching electronic parts or terminal contacts; handle electronic control assembly by edges only.
- When repackaging failed electronic control assembly in anti-static bag, observe above instructions.

GENERAL INFORMATION

Blank Display

Check power to machine. Enter Service Mode and check for Fault Code.

'0 Minutes' showing in display

This indicates the previous cycle is complete or a machine reset was performed. Opening the lid will restore the display to the Vend Price or Available state.

Factory Default Settings

Washer is programmed at the factory as follows:

- POWERWASH = Hot Water Main Wash - Deep Rinse - Heavy Soil Option Enabled- Extra Rinse Option Enabled - PD model pricing set to \$2.50.
- MIXED = Warm Water Main Wash - Deep Rinse - No Options Enabled - PD model pricing set to \$2.00.
- DELICATES = Cold Water Main Wash - Deep Rinse - No Options Enabled - PD model pricing set to \$1.75.
- NORMAL ECO = Warm Water Main Wash - Progressive Spray Rinse - No Options Enabled - PD model pricing set to \$1.75.

Refer to Cycle Settings in Program Menu to change default settings. All Cycles and Option Pricing set to 0 (Free Vend) on PR models.

- Total calculated cycle price based on Base Cycle Cost + Cost of Options Selected (Extra Rinse, Soil Level, and Water Temperature). Default total cycle price dependent on Cycle Settings selected. PowerWash cycle price will not reduce from programmed settings (Base Cycle Price + Cost of Options Selected per Cycle Settings) when end-user makes changes to selected cycle options (in example changes hot water to cold water). All other cycle prices are calculated based on final cycle selections made by the end-user.

Warm Start (after power failure)

After a delay of up to 8 seconds, the washer is restored to the portion of the cycle that existed at time of the power failure. To continue the cycle, press START.

Free Cycles

This is established by setting the cycle price to zero. When this happens, 'SELECT CYCLE' will appear and cycle price will show 0.00.

Debit Card Ready

This washer is debit card 'cable' ready. It will accept a variety of debit card systems, but does NOT come with a debit card reader. Refer to the debit card reader manufacturer for proper washer setup. In models converted to a Generation 1 debit card system, debit pulses represent the equivalent of one coin (coin 1).

Display

After the washer has been installed and plugged in, the display will show 'SYnC' for a few seconds, then '0 MINUTES'. Once the washer has been plugged in and the washer door opened and closed, the display will show the price. In washers set for free cycles, the display will flash 'SELECT CYCLE', and will display 'PRICE 0.00'.



Control Set-Up Procedures

IMPORTANT: Read all instructions before operating.

The lower fabric setting keypads and the digital display are used to set up the controls. The display can contain four numbers and/or letters and a decimal point. These are used to indicate the set-up codes and related code values available for use in programming the washer.

How to use the keypads to program the controls

1. The POWERWASH keypad is used to adjust the values associated with set-up codes. Pressing the keypad will increment the value.
Rapid adjustment is possible by holding the keypad down.
2. The MIXED keypad will advance you through the set-up codes. Pressing the keypad will advance you to the next available set-up code. Holding the keypad down will automatically advance through the set-up codes at a rate of one (1) per second.
3. The DELICATES keypad is used to select or deselect options.
4. The TEMPERATURE keypad is used to decrease set-up code value.

Start Operating Set-Up

- PD Models: Insert access door key, turn, and lift to remove access door.
- PR models set for free vend: Refer to bottom of page 13 for entering operating setup.

- PR Models: Once the debit card reader is installed (according to the reader manufacturer's instructions), the set-up mode can be entered by inserting a set-up card (supplied by the reader manufacturer) into the card slot. If a manual set-up card is not available, manual set-up mode can be entered by removing connector J4 on the circuit board.

IMPORTANT: The console must not be opened unless power is first removed from the washer. To access connector J4:

- Unplug washer or disconnect power.
- Open console, disconnect plug on J4, close console.
- Plug in washer or reconnect power.

The washer is now in the set-up mode.

Before proceeding, it is worth noting that, despite all of the options available, an owner can simply choose to uncrate a new commercial washer, hook it up, plug it in, and have a unit that operates.

Set-Up Codes

FOR PR MODELS: The set-up codes are the same as for the 'PD' models except where noted.

The set-up code is indicated by the one or two left-hand characters. The set-up code value is indicated by the two or three right-hand characters.

NOTE: Set-up codes marked with * are able to transfer from one machine to another (must be same model type) via USB stick.

CODE	EXPLANATION
6.08 MIXED	Amount to Start for MIXED Cycle*. Represents the number of Coins or Debit pulses required to start the cycle. See Value of Coin 1. Adjustable from 0 to 200. PD models default setting is 8 - PR models default setting is 0.
→ Press the MIXED keypad once to advance to next code.	
6.07 DELICATES	Amount to Start for DELICATES Cycle*. Represents the number of Coins or Debit pulses required to start the base cycle. See Value of Coin 1. Adjustable from 0 to 200. PD models default setting is 7 - PR models default setting is 0.
→ Press the MIXED keypad once to advance to next code.	
6.07 POWERWASH	Amount to Start for POWERWASH Cycle*. Represents the number of Coins or Debit pulses required to start the cycle. See Value of Coin 1. Adjustable from 0 to 200. PD models default setting is 7 - PR models default setting is 0.
→ Press the MIXED keypad once to advance to next code.	
6.07 NORMAL ECO	Amount to Start for NORMAL ECO Cycle*. Represents the number of Coins or Debit pulses required to start the base cycle. See Value of Coin 1. Adjustable from 0 to 200. PD models default setting is 7 - PR models default setting is 0.
→ Press the MIXED keypad once to advance to next code.	
P.dEF	Default Cycle Price displayed in Standby* - Increase or decrease between MIXED, DELICATES, POWERWASH, NORMAL ECO by pressing the POWERWASH or TEMPERATURE keypad. Factory preset for MIXED.
7.00	ADDITIONAL WASH TIME*
7.00	This is the number of minutes that can be added to a Wash Cycle. Choose from 00-05 minutes by pressing the POWERWASH keypad.
→ Press the MIXED keypad once to advance to next code.	
8.00	ADDITIONAL RINSE TIME*
8.00	This is the number of minutes that can be added to a Rinse Cycle. Choose from 00-05 minutes by pressing the POWERWASH keypad.
→ Press the MIXED keypad once to advance to next code.	

CODE	EXPLANATION
9.00	CYCLE COUNTER OPTION* This option is either SELECTED 'ON' or NOT SELECTED 'OFF'.
9.00	Not Selected 'OFF'.
9.0C	Selected 'ON' and not able to be deselected. Press the DELICATES keypad 3 consecutive times to select 'ON'. Once selected 'ON' it cannot be deselected.
→ Press the MIXED keypad once to advance to next code.	
1.00	MONEY COUNTER OPTION* This option is either SELECTED 'ON' or NOT SELECTED 'OFF'.
1.00	Not Selected 'OFF'.
1.0C	Selected 'ON'. Press the DELICATES keypad 3 consecutive times to select 'ON' and 3 consecutive times to remove (Not Selected 'OFF'.) Counter resets by going from 'OFF' to 'ON'.
1.C0	Selected 'ON' and not able to be deselected. To select 'ON' and not able to be deselected, first select 'ON', then within 2 seconds press the DELICATES keypad twice, the POWERWASH keypad once, and exit the set-up mode.
→ Press the MIXED keypad once to advance to next code.	
2.00	SPECIAL PRICING OPTION This option is either SELECTED 'ON' or NOT SELECTED 'OFF'.
2.00	Not Selected 'OFF'.
2.SP	Selected 'ON'. Press the DELICATES keypad once for this selection.
If SPECIAL PRICING OPTION is selected, there is access to codes '3.' through '9.' NOTE: An external battery needs to be added to keep the clock running during periods of power outages.	
→ Press the MIXED keypad once to advance to next code.	
OPTIONS TO USE IF SPECIAL PRICING IS SELECTED:	
3.08 MIXED	MIXED Special Price Cycle Amount to Start. Represents the number of Coins or Debit pulses required to start the Special Price cycle. See Value of Coin 1. Adjustable from 0 to 200. PD models default setting is 7 - PR models default setting is 0.
→ Press the MIXED keypad once to advance to next code.	
3.07 DELICATES	DELICATES Special Price Cycle Amount to Start. Represents the number of Coins or Debit pulses required to start the Special Price cycle. See Value of Coin 1. Adjustable from 0 to 200. PD models default setting is 7 - PR models default setting is 0.
→ Press the MIXED keypad once to advance to next code.	
3.07 POWER- WASH	POWERWASH Special Price Cycle Amount to Start. Represents the number of Coins or Debit pulses required to start the Special Price cycle. See Value of Coin 1. Adjustable from 0 to 200. PD models default setting is 7 - PR models default setting is 0.
→ Press the MIXED keypad once to advance to next code.	
3.07 Normal ECO	NORMAL ECO Special Price Cycle Amount to Start. Represents the number of Coins or Debit pulses required to start the Special Price cycle. See Value of Coin 1. Adjustable from 0 to 200. PD models default setting is 7 - PR models default setting is 0.
→ Press the MIXED keypad once to advance to next code.	
5.00	TIME-OF-DAY CLOCK, MINUTES
5.00	This is the TIME-OF-DAY CLOCK, minute setting; select between 0 and 59 minutes by pressing the POWERWASH or TEMPERATURE keypad.

CODE	EXPLANATION																								
→ Press the MIXED keypad once to advance to next code.																									
6.00	TIME-OF-DAY CLOCK, HOURS NOTE: Uses 24 hour clock.																								
6.00	This is the TIME-OF-DAY CLOCK, hour setting; select between 0 and 23 hours by pressing the POWERWASH or TEMPERATURE keypad.																								
→ Press the MIXED keypad once to advance to next code.																									
7.00	SPECIAL PRICE START HOUR NOTE: Uses 24 hour clock.																								
7.00	This is the start hour; select between 0 and 23 hours by pressing the POWERWASH or TEMPERATURE keypad.																								
→ Press the MIXED keypad once to advance to next code.																									
8.00	SPECIAL PRICE STOP HOUR NOTE: Uses 24 hour clock.																								
8.00	This is the stop hour; select between 0 and 23 hours by pressing the POWERWASH or TEMPERATURE keypad.																								
→ Press the MIXED keypad once to advance to next code.																									
9.00	SPECIAL PRICE DAY																								
9.10	This represents the day of the week and whether special pricing is selected for that day. A number followed by '0' indicates no selection that particular day (9.10). A number followed by an 'S' indicates selected for that day (9.1S). Days of the week (1-7) can be chosen by pressing the POWERWASH keypad. Press the POWERWASH keypad once to select special pricing for each day chosen. When exiting set-up code '9', the display must show current day of week:																								
	<table border="1"> <thead> <tr> <th>DISPLAY</th> <th>DAY OF WEEK</th> <th>CODE (selected)</th> </tr> </thead> <tbody> <tr> <td>10</td> <td>Day 1 = Sunday</td> <td>1S</td> </tr> <tr> <td>20</td> <td>Day 2 = Monday</td> <td>2S</td> </tr> <tr> <td>30</td> <td>Day 3 = Tuesday</td> <td>3S</td> </tr> <tr> <td>40</td> <td>Day 4 = Wednesday</td> <td>4S</td> </tr> <tr> <td>50</td> <td>Day 5 = Thursday</td> <td>5S</td> </tr> <tr> <td>60</td> <td>Day 6 = Friday</td> <td>6S</td> </tr> <tr> <td>70</td> <td>Day 7 = Saturday</td> <td>7S</td> </tr> </tbody> </table>	DISPLAY	DAY OF WEEK	CODE (selected)	10	Day 1 = Sunday	1S	20	Day 2 = Monday	2S	30	Day 3 = Tuesday	3S	40	Day 4 = Wednesday	4S	50	Day 5 = Thursday	5S	60	Day 6 = Friday	6S	70	Day 7 = Saturday	7S
DISPLAY	DAY OF WEEK	CODE (selected)																							
10	Day 1 = Sunday	1S																							
20	Day 2 = Monday	2S																							
30	Day 3 = Tuesday	3S																							
40	Day 4 = Wednesday	4S																							
50	Day 5 = Thursday	5S																							
60	Day 6 = Friday	6S																							
70	Day 7 = Saturday	7S																							
→ Press the MIXED keypad once to advance to next code.																									
A.00	VAULT VIEWING OPTION* This option is either SELECTED 'ON' or NOT SELECTED 'OFF'.																								
A.00	Not Selected 'OFF'.																								
A.SC	Selected 'ON'. Press the DELICATES keypad once for this selection. When selected, the money and/or cycle counts will be viewable (depending on what is selected) when the coin box is removed.																								
→ Press the MIXED keypad once to advance to next code.																									
b.05	VALUE OF COIN 1*																								
b.05	This represents the value of coin 1 in number of nickels: 05 = \$0.25. By pressing the POWERWASH or TEMPERATURE keypad, there is the option of between 1 and 199 nickels.																								
→ Press the MIXED keypad once to advance to next code.																									
C.20	VALUE OF COIN 2*																								
C.20	This represents the value of coin 2 in number of nickels: 20 = \$1.00. PR MODELS ONLY: Factory preset for \$0.25. By pressing the POWERWASH or TEMPERATURE keypad, there is the option of between 1 and 199 nickels.																								
→ Press the MIXED keypad once to advance to next code.																									

CODE	EXPLANATION
d.00	COIN SLIDE OPTION This option is either SELECTED 'ON' or NOT SELECTED 'OFF'.
d.00	Not Selected 'OFF'.
d.CS	Selected 'ON'. Press the DELICATES keypad 3 consecutive times for this selection. When coin slide mode is selected, set 'b.' equal to value of slide in nickels. Set Step 6 (regular cycle price) and Step 3 (special cycle price) to number of slide operations. If the installer sets up 'CS' on a coin drop model, it will not register coins.
→ Press the MIXED keypad once to advance to next code.	
E.00	ADD COINS OPTION* This option is either SELECTED 'ON' or NOT SELECTED 'OFF'. This option causes the customer display to show the number of coins (coin 1) to enter, rather than the dollars-and-cents amount.
E.00	Not Selected 'OFF'.
E.AC	Selected 'ON'. Press the DELICATES keypad 3 consecutive times for this selection.
→ Press the MIXED keypad once to advance to next code.	
H.00 COLD	COLD Temperature Upgrade* - Represents the amount of Coins or Debit pulses required to purchase the Cold Temp Upgrade. Adjustable between 0 and 40. Factory default is set for 0.
→ Press the MIXED keypad once to advance to next code.	
H.00 COOL	COOL Temperature Upgrade* - Represents the amount of Coins or Debit pulses required to purchase the Cool Temp Upgrade. Adjustable between 0 and 40. Factory default is set for 0.
→ Press the MIXED keypad once to advance to next code.	
H.00 WARM	WARM Temperature Upgrade* - Represents the amount of Coins or Debit pulses required to purchase the Warm Temp Upgrade. Adjustable between 0 and 40. Factory default is set for 0.
→ Press the MIXED keypad once to advance to next code.	
H.01 HOT	HOT Temperature Upgrade* - Represents the amount of Coins or Debit pulses required to purchase the Hot Temp Upgrade. Adjustable between 0 and 40. Factory default is set for 1 on PD models and set for 0 on PR models.
→ Press the MIXED keypad once to advance to next code.	
H.01 HEAVY	HEAVY SOIL Upgrade* - Represents the amount of Coins or Debit pulses required to purchase the Heavy Soil Upgrade. Adjustable between 0 and 40. Factory default is set for 1 on PD models and set for 0 on PR models.
→ Press the MIXED keypad once to advance to next code.	
H.01 EXTRA RINSE	EXTRA RINSE Upgrade* - Represents the amount of Coins or Debit pulses required to purchase the Extra Rinse Upgrade. Adjustable between 0 and 40. Factory default is set for 1 on PD models and set for 0 on PR models.
→ Press the MIXED keypad once to advance to next code.	
J.Cd	COIN/DEBIT OPTION*
J.Cd	Both coin & debit selected.
J.C_	Coins selected, debit disabled. Press the DELICATES keypad 3 times for this selection.
J_d	Debit Card selected, coins disabled. Press the DELICATES keypad 3 times for this selection.
J.Ed	Enhanced Debit is self-selected when a Generation 2 card reader is installed in the washer. The Ed option cannot be manually selected or deselected.
→ Press the MIXED keypad once to advance to next code.	

CODE	EXPLANATION
L.00	PRICE SUPPRESSION OPTION* This option causes the customer display to show 'ADD' or 'AVAILABLE' rather than the amount of money to add. (Used mainly in debit installations.)
L.00	Not Selected 'OFF'.
L.PS	Selected 'ON'. Press the DELICATES keypad once for this selection.
→ Press the MIXED keypad once to advance to next code.	
n. CE	CLEAR ESCROW OPTION* When selected, money held in escrow for 30 minutes without further escrow or cycle activity will be cleared.
n. CE	Selected 'ON'.
n. 00	Not selected 'OFF'. Press the DELICATES keypad once to deselect this selection.
→ Press the MIXED keypad once to advance to next code.	
A3.03	MIXED Cycle Settings*. Allows the owner to select the cycle default options of Water Temperature, Soil Level, and Extra Rinse. See Table 1 for specific settings. MIXED is set to 03 from the factory.
→ Press the MIXED keypad once to advance to next code.	
A4.01	DELICATES Cycle Settings*. Allows the owner to select the cycle default options of Water Temperature, Soil Level, and Extra Rinse. See Table 1 for specific settings. Delicates is set to 01 from the factory.
→ Press the MIXED keypad once to advance to next code.	
A5.1C	POWERWASH Cycle Settings*. Allows the owner to select the cycle default options of Water Temperature, Soil Level, and Extra Rinse. See Table 1 for specific settings. Powerwash is set to 1C from the factory.
→ Press the MIXED keypad once to advance to next code.	
A6.03	NORMAL ECO Cycle Settings*. Allows the owner to select the cycle default options of Water Temperature, Soil Level, and Extra Rinse. See Table 1 for specific settings. Normal Eco is set to 03 from the factory.
→ Press the MIXED keypad once to advance to next code.	
F0	Wi-Fi MENU - Access Wi-Fi Menu by pressing the POWERWASH button while on the "F0" screen. The Wi-Fi Menu allows you to see Wi-Fi connection status as well as Wi-Fi setup options. See the Wi-Fi Menu section for more information.
→ Press the MIXED keypad once to advance to next code.	

Table 1

A3, A4, A5, A6	Extra Rinse	Soil Level (Heavy-On, Normal-Off)	Water Temp	A3, A4, A5, A6	Extra Rinse	Soil Level (Heavy-On, Normal-Off)	Water Temp
00	Off	Off	Tap Cold	10	On	Off	Tap Cold
01	Off	Off	Cold	11	On	Off	Cold
02	Off	Off	Cool	12	On	Off	Cool
03	Off	Off	Warm	13	On	Off	Warm
04	Off	Off	Hot	14	On	Off	Hot
08	Off	On	Tap Cold	18	On	On	Tap Cold
09	Off	On	Cold	19	On	On	Cold
A	Off	On	Cool	1A	On	On	Cool
B	Off	On	Warm	1B	On	On	Warm
C	Off	On	Hot	1C	On	On	Hot

Wi-Fi MENU

Pressing the POWERWASH key while on the F0 screen enters into the Wi-Fi mode. To advance through the Wi-Fi sub menu, use the MIXED key. The DELICATES key is the Select key. Press the POWERWASH keypad at any time to exit Wi-Fi Menu.

CODE	EXPLANATION
F0.En	Wi-Fi Enable/Disable option. This is either selected Enabled or Disabled.
F0.dS	Wi-Fi disabled. Press the DELICATES key 3 times to disable Wi-Fi.
F0.En	Wi-Fi Enabled. Press the DELICATES key 3 times to enable Wi-Fi.
F0.nA	Wi-fi Module not available (Status Only)
→ Press the MIXED key once to advance to next code.	
F1.dS	Connection Status Mode (Status only) allows user to see machine's current Wi-Fi connection status.
F1.nC	This will be displayed if machine is not connected to router and not connected to Whirlpool Server
F1.dS	(Status) This will be displayed if Wi-Fi module is disabled.
F1.Cr	(Status) This will be displayed if machine is connected to router but NOT connected with Whirlpool server.
F1.CS	(Status) This will be displayed if machine is connected to router AND connected with Whirlpool server.
→ Press the MIXED key once to advance to next code.	
F2.En	uAP Setup Mode allows machine to connect to Wi-Fi via uAP. To begin connection process, use mobile device (laptop, tablet, phone) to search for WiFi network broadcasting the MAC ID of the machine to be provisioned. Once found, connect to that network and use the machine's SAID (without WPR prefix) as the network security key to connect. Next, open a web browser and direct it to the address 192.168.10.1. This will direct you to the webpage needed to complete the connection process.
F2.En	This will be displayed if uAP provisioning is enabled. This flash on the display when Wi-Fi module has started the provisioning process.
F2.dS	This will be displayed if uAP provisioning is disabled and machine is currently not connected to the router or Whirlpool server. In order to disable setup via uAP press the DELICATES key 3 times.
F2.Cr	(Status) This will be displayed if machine is connected to router but NOT connected with Whirlpool server.
F2.CS	(Status) This will be displayed if machine is connected to router AND connected with Whirlpool server.
F2.CE	(Status) This will be displayed if the Wi-fi Module provisioning has failed.
F2.nC	(Status) This will be displayed if machine is not connected to router and not connected with Whirlpool server.
→ Press the MIXED key once to advance to next code.	
F3.dS	WPS Setup Mode allows machine to connect to Wi-Fi via WPS.
F3.dS	This will be displayed if WPS provisioning is disabled and machine is currently not connected to the router or Whirlpool server. This will also be displayed if WPS connection not successful before the WPS timer expired.
F3.En	This and WPS countdown timer will toggle on the display if WPS provisioning is enabled and machine is currently searching for the router. Press the WPS button on the connecting router to complete the connection.
F3.Cr	(Status) This will be displayed if machine is connected to router but NOT connected with Whirlpool server.
F3.CS	(Status) This will be displayed if machine is connected to router AND connected with Whirlpool server.
F3.nC	(Status) This will be displayed if machine is not connected to router and not connected with Whirlpool server.

CODE	EXPLANATION
→ Press the MIXED key once to advance to next code.	
F4	Signal Strength Mode allows machine to show current signal strength of Wi-Fi.
F4	Pressing the DELICATES key while on the F4 screen will toggle between F4 and the signal strength in dBm.
F4 Err	(Status) F4 screen will toggle between F4 and Err if the Wi-fi Module is disabled.
F4.00	(Status) F4 screen will toggle between F4 and 00 if the Wi-fi Module is deprovisioned
→ Press the MIXED key once to advance to next code.	
F5	Deprovision Mode allows machine to be disconnected from Wi-Fi.
F5	This will be displayed if no action is taken.
F5.dP	This will flash on the display for 5 seconds while the machine disconnects from Wi-Fi. In order to deprovision the machine press the DELICATES key 3 times.
→ Press the MIXED key once to loop to beginning of this menu.	

If cycle counter (9.0C) is selected, the following is true:

1 xx	Number of cycles in THOUSANDS.	1 02	= 2,000
2xxx	Number of cycles in ONES.	2225	= 225
			<hr/>
			TOTAL CYCLES = 2,225

This is "VIEW ONLY" and cannot be cleared.

Press the MIXED keypad once to advance to next code.

If money counter (1.0C or 1.C0) is selected, the following is true:

3 xx	Number of dollars in HUNDREDS.	3 01	= \$1,000.00
4xxx	Number of dollars in ONES.	4600	= \$ 600.00
5 xx	Number of CENTS.	5 75	= \$ 00.75
			<hr/>
			TOTAL = \$1,600.75

CONTROLS SET-UP THROUGH USB

To access the USB setup menu, navigate to set-up code 2.xx (special pricing option). Pressing POWERWASH keypad activates the help mode sub-menu. The first sub-mode within the help mode is USB option. Press POWERWASH keypad at any time to exit help mode.

SUBMODE	DESCRIPTION	NOTE
USB	While on this screen, press the POWERWASH button to enter into USB menu. USB menu allows for software update and import/export machine settings.	Allows user to enter USB menu. See USB MENU section for more information.

USB MENU

To access USB menu enter into Help Mode. While on the USB screen press the POWERWASH key. To advance through the USB sub menu, use the MIXED key. The DELICATES key is the Select key. Press the POWERWASH keypad at any time to exit USB Menu.

See Page 16 for location of the USB Port on the appliance and instructions for how to install a USB Stick onto the appliance and to remove a USB stick from the appliance.

CODE	EXPLANATION
U0.00	USB drive Inserted? (Status only)
U0.00	This will be displayed if USB drive is NOT detected.
U0.01	This will be displayed if USB drive is detected.
→ Press the MIXED key once to advance to next code.	
U1.00	Programming Mode.
U1.00	This will be displayed if USB drive not detected.
U1.01	This will be displayed if USB drive is detected. If you wish to reprogram the controls Press the DELICATES key 3 times. Display will toggle between U1.01 and ProG while programming in process. Please wait until process is complete, this could take several minutes. After software is successfully downloaded to machine, the control could take several minutes to reset. After reset is complete the machine will return to customer mode or service mode depending on Service Switch status.
FCE4 or FCE5	If the software programming was unsuccessful the display will toggle between U1.01 and FCE4 or FCE5.
→ Press the MIXED key once to advance to next code.	
U2.00	Export Machine Settings to USB Drive.
U2.00	This will be displayed if USB drive is not detected.
U2.01	This will be displayed if USB drive is detected. If you wish to export machine settings to USB drive press the DELICATES key 3 times. Display will toggle between U2.01 and --.-- while export in process.
donE	Display will toggle between U2.01 and donE when export finished successfully.
FCE4 or FCE5	If the export was unsuccessful the display will toggle between U2.01 and FCE4 or FCE5.
→ Press the MIXED key once to advance to next code.	
U3.00	Import Machine Settings from USB Drive.
U3.00	This will be displayed if USB drive is not detected.
U3.01	This will be displayed if USB drive is detected. If you wish to import machine settings from USB drive to machine press the DELICATES key 3 times. Display will toggle between U3.01 and --.-- while import in process.
donE	Display will toggle between U3.01 and donE when import finished successfully.
FCE4 or FCE5	If the import was unsuccessful the display will toggle between U3.01 and FCE4 or FCE5.
→ Press the MIXED key once to loop to beginning of this menu.	
U4.00	Export Machine Audit Data to USB Drive.
U4.00	This will be displayed if USB drive is not detected
U4.01	This will be displayed if USB drive is detected. If you wish to export machine audit data to USB drive press the DELICATES key 3 times. Display will toggle between U4.01 and --.-- while export in process.
donE	Display will toggle between U4.01 and donE when export finished successfully.
FCE4 or FCE5	If the export was unsuccessful the display will toggle between U4.01 and FCE4 or FCE5

END OF SET-UP PROCEDURES

EXIT FROM SET-UP MODE

- PD Models: Reinstall access door.
- PR Models:
 - Unplug washer or disconnect power.
 - Open console, reinsert plug into J4, close console.
 - Plug in washer or reconnect power.

If preferred, just wait through 2 minutes of inactivity. All settings will be saved and the display will revert to Select Cycle screen.

Technician Service Access Code

This method is only available on PR washers set to free vend (6 00).

To enter service mode:

Press the POWERWASH, EXTRA RINSE, TEMPERATURE, and DELICATES keypads within 10 seconds.

To exit service mode:

From service code 8.xx, press the POWERWASH keypad for 4 seconds.

or

Wait 2 minutes without touching any keypads (without diagnostic modes running).

or

Power down the washer, then reapply power.

NOTE: If a service cycle is in progress upon exiting service mode, the cycle will complete normally with cycle status information displayed. The display will resume normal customer operation mode when the cycle ends.

ACCESS TO USB PORT

Access to USB Port on Appliance if Using USB Stick to Change Electronic Controls Settings

⚠ WARNING



Electrical Shock Hazard

Disconnect power before servicing.

Replace all parts and panels before operating.

Failure to do so can result in death or electrical shock.

To Install or Remove a USB Stick

USB Port is located on the Display Control Board.

1. Remove the two screws to allow the Fascia Panel to be rotated outward from appliance.

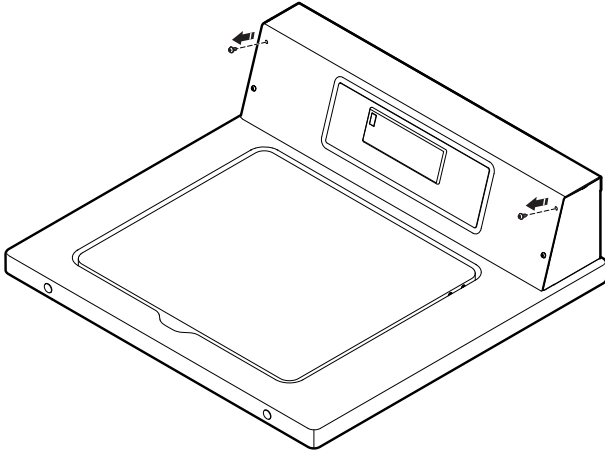

2. Lay fascia panel face down on appliance top panel to provide access to User Interface Control Board.
3. Install USB Stick into USB Port or remove USB Stick from USB Port.

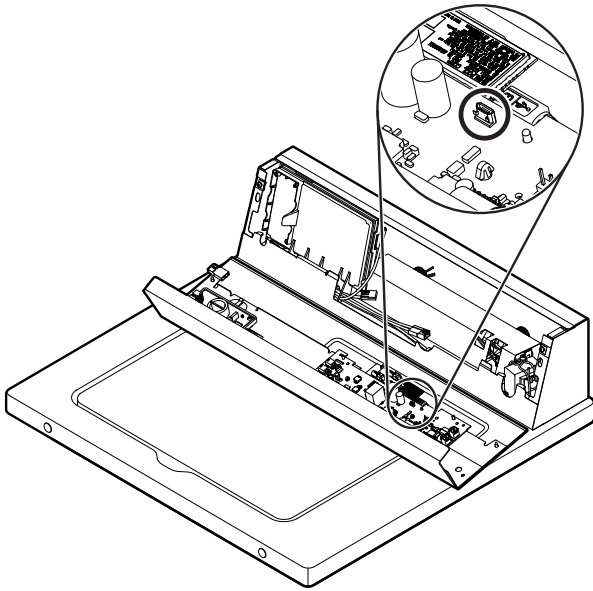

4. Replace fascia panel onto appliance with the two screws previously removed.

⚠ WARNING



Electrical Shock Hazard

Plug into a grounded 3 prong outlet.

Do not remove ground prong.

Do not use an adapter.

Do not use an extension cord.

Failure to follow these instructions can result in death, fire, or electrical shock.

5. Plug appliance into a grounded 3 prong outlet or reconnect power and enter the USB Menu; see page 15.

SÉCURITÉ DE LA LAVEUSE

Votre sécurité et celle des autres est très importante.

Nous donnons de nombreux messages de sécurité importants dans ce manuel et sur votre appareil ménager. Assurez-vous de toujours lire tous les messages de sécurité et de vous y conformer.



Voici le symbole d'alerte de sécurité.

Ce symbole d'alerte de sécurité vous signale les dangers potentiels de décès et de blessures graves à vous et à d'autres.

Tous les messages de sécurité suivront le symbole d'alerte de sécurité et le mot "DANGER" ou "AVERTISSEMENT". Ces mots signifient :

▲ DANGER

Risque possible de décès ou de blessure grave si vous ne suivez pas immédiatement les instructions.

▲ AVERTISSEMENT

Risque possible de décès ou de blessure grave si vous ne suivez pas les instructions.

Tous les messages de sécurité vous diront quel est le danger potentiel et vous disent comment réduire le risque de blessure et ce qui peut se produire en cas de non-respect des instructions.

IMPORTANTES INSTRUCTIONS DE SÉCURITÉ

AVERTISSEMENT : Pour réduire les risques d'incendie, de choc électrique ou de blessures lors de l'utilisation de la laveuse, suivre les précautions fondamentales dont les suivantes :

- Lire toutes les instructions avant d'utiliser la laveuse.
- Ne pas laver des articles qui ont été nettoyés ou lavés avec de l'essence ou imbibés d'essence, solvants de nettoyage à sec, ou autres substances inflammables ou explosives; ces substances peuvent émettre des vapeurs susceptibles de s'enflammer ou d'exploser.
- Ne pas ajouter d'essence, solvant de nettoyage à sec ou autre produit inflammable ou explosif dans l'eau de lavage. Ces substances peuvent émettre des vapeurs susceptibles de s'enflammer ou d'exploser.
- Dans certaines conditions, de l'hydrogène gazeux peut se former dans un circuit d'eau chaude qui n'a pas été utilisé pendant 2 semaines ou plus. **LE GAZ HYDROGÈNE EST EXPLOSIBLE.** Si le circuit d'eau chaude n'a pas été utilisé pendant une telle période, avant d'utiliser la laveuse, ouvrir tous les robinets d'eau chaude et laisser l'eau s'écouler pendant plusieurs minutes par chaque robinet. Ceci permettra l'évacuation de l'hydrogène gazeux accumulé. Comme ce gaz est inflammable, ne pas fumer ou utiliser une flamme nue au cours de cette période.
- Ne pas laisser des enfants jouer sur ou à l'intérieur de la laveuse. Bien surveiller les enfants lorsque la laveuse est utilisée à proximité d'enfants.
- Avant de mettre la laveuse au rebut ou hors de service, enlever la porte ou le couvercle.
- Ne pas tenter d'atteindre un article à l'intérieur de la cuve de la laveuse lorsque le tambour, la cuve ou l'agitateur est en mouvement.
- Ne pas installer ou remiser cette laveuse à un endroit où elle serait exposée aux intempéries.
- Ne pas modifier les organes de commande.
- Ne pas réparer ou remplacer un composant quelconque de la laveuse, ni entreprendre une opération de service, si ce n'est spécifiquement recommandé dans ce manuel ou dans un manuel d'instructions de réparations destiné à l'utilisateur; il est alors essentiel que la personne concernée comprenne ces instructions et soit compétente pour les exécuter.
- Pour les instructions de liaison à la terre, voir instructions d'installation.
- **AVERTISSEMENT** : Ne pas laver de vêtements résistants à l'eau ou de type hydrofuge. Le non-respect de ces instructions peut entraîner une vibration anormale et un déséquilibre pouvant entraîner des blessures, des dommages matériels voire des dommages à l'appareil.

CONSERVEZ CES INSTRUCTIONS

POUR VOTRE SÉCURITÉ

Ne pas remiser ou utiliser de l'essence ou tout autre liquide ou vapeur inflammable à proximité de cet appareil ou de tout autre appareil.

GUIDE DE CONNEXION INTERNET DU LAVE-VAISSELLE

Guide de connexion Internet pour les appareils connectés uniquement

IMPORTANT : Il est de la responsabilité de l'utilisateur de bien installer l'appareil avant de l'utiliser. Bien lire et suivre le guide d'installation qui accompagne l'appareil.

La connectabilité nécessite un réseau Wi-Fi et la création d'un compte. Les fonctions de l'application peuvent changer. Des frais de transfert de données peuvent s'appliquer. Une fois installée, lancer l'application. Suivre les étapes de configuration du compte d'utilisateur et de connexion de l'appareil.

Il vous faudra :

- Un routeur sans fil compatible Wi-Fi à 2,4 GHz avec sécurité WPA2. Pour vérifier les capacités du routeur, consulter le manuel d'instructions du fabricant du routeur.
- Il est recommandé d'utiliser un routeur qui correspond aux spécifications techniques du routeur (portée d'antenne, prise en charge du nombre d'appareils connectés et vitesse Wi-Fi [Gbit/s]) pour l'environnement dans lequel l'appareil connecté est installé.
- Le routeur devra être en marche et connecté à Internet.
- Si nécessaire, le code SAID à 10 caractères de votre appareil se trouve sur le module Wi-Fi; se référer à la page 21 pour l'emplacement du module Wi-Fi.

Déclaration de conformité de la Commission fédérale des communications (FCC)

Cet appareil est conforme à la norme FCC, partie 15. Le bon fonctionnement de l'appareil est fonction de deux conditions :

1. Cet appareil ne doit pas produire de brouillage dommageable et
2. Cet appareil doit accepter tout brouillage radioélectrique subi, même si le brouillage est susceptible d'en compromettre le fonctionnement.

Tous changements ou toutes modifications n'ayant pas été expressément approuvés par la partie responsable de la conformité pourraient annuler l'autorité de l'utilisateur à utiliser l'appareil.

Avis de conformité d'Industrie Canada (IC)

Cet appareil satisfait aux prescriptions des documents CNR/RSS d'Industrie Canada (utilisation sans licence). Le bon fonctionnement de l'appareil est fonction de deux conditions :

1. Cet appareil ne doit pas produire de brouillage.
2. Cet appareil doit être compatible avec n'importe quelle interférence, y compris des interférences causées par l'utilisation involontaire de l'appareil.

En vertu des règlements d'Industrie Canada, cet émetteur radio ne peut fonctionner qu'à l'aide d'une antenne d'un type et de gain maximum (ou moins) approuvé pour l'émetteur par Industrie Canada. Pour réduire les interférences radio potentielles pour les autres utilisateurs, le type d'antenne et son gain doivent être choisis de sorte que la puissance isotrope rayonnée équivalente (PIRE) ne dépasse pas ce qui est nécessaire pour une communication réussie.

Pour satisfaire aux exigences de la FCC et d'Industrie Canada sur les l'exposition aux radiations de radiodiffusion, les antennes utilisées avec cet émetteur doivent être installées de telle sorte qu'il y ait une distance de 20 cm ou plus séparant la source de radiation (antenne) et toute personne en tout temps et ne doit pas être co-utilisée ou fonctionner en même temps qu'une autre antenne ou qu'un émetteur.

Si cet appareil cause des interférences nuisibles à la réception radio ou télévision, elles peuvent être déterminées par le fait d'allumer et d'éteindre l'appareil, l'utilisateur est encouragé à essayer de corriger les interférences en suivant l'un ou plusieurs des conseils suivants :

- Réorienter ou déplacer l'antenne de réception.
- Augmenter la distance séparant l'appareil du récepteur.
- Brancher l'appareil sur un circuit différent de celui où le récepteur est branché.
- Contacter un technicien de service ou un technicien radio/télévision qualifié pour obtenir de l'aide.

OUTILS ET PIÈCES

Outils et pièces nécessaires :

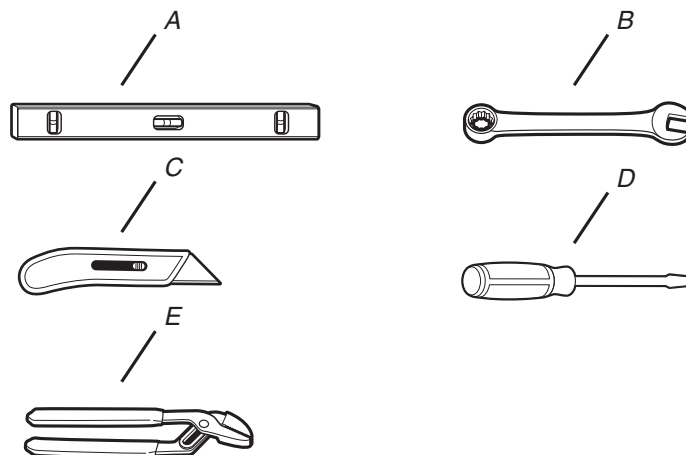

- A. De niveau
- B. Clé plate de 9/16 po
- C. Couteau à lame rétractable
- D. Tournevis à tête plate
- E. Pince

Pièces fournies :

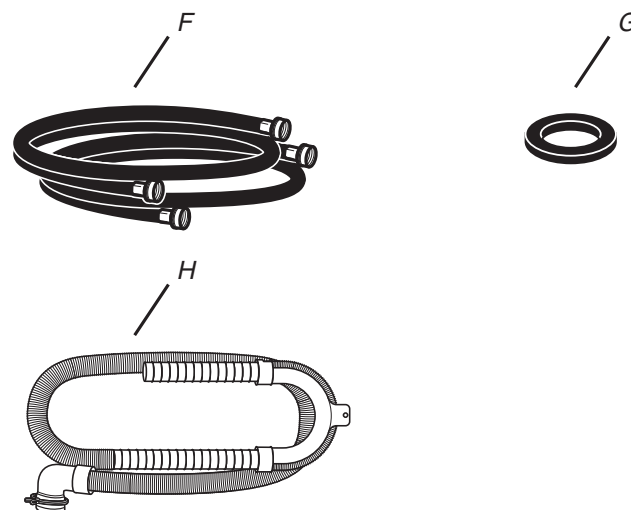

- F. Tuyaux d'admission d'eau (2)
- G. Rondelle pour tuyau d'alimentation (4)
- H. Tuyau d'évacuation avec bride, forme en U et serre-câbles

DIMENSIONS

Vue de face

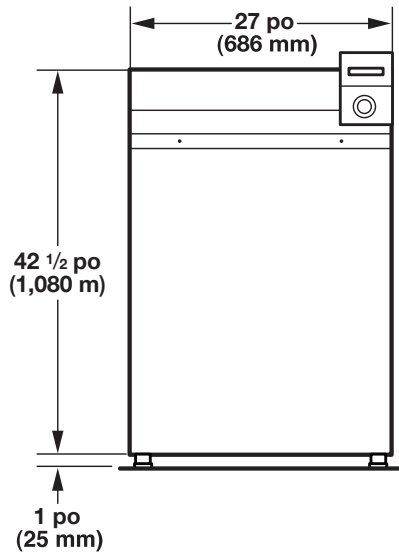

Vue latérale

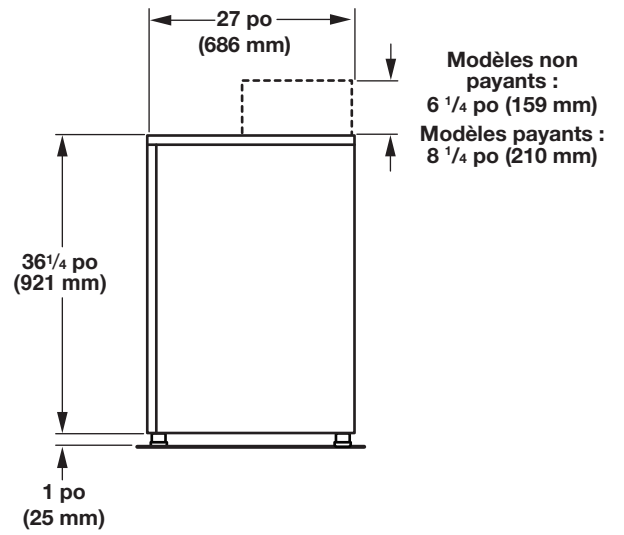

Vue arrière

Modèles non payants

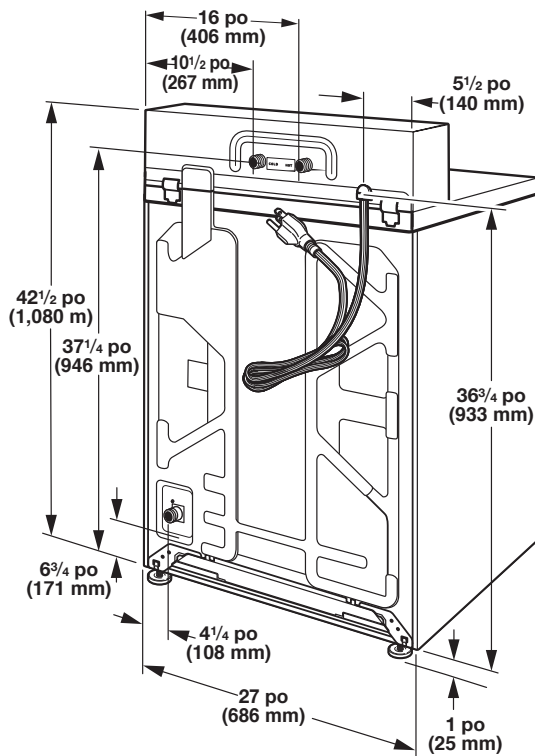

Modèles payants

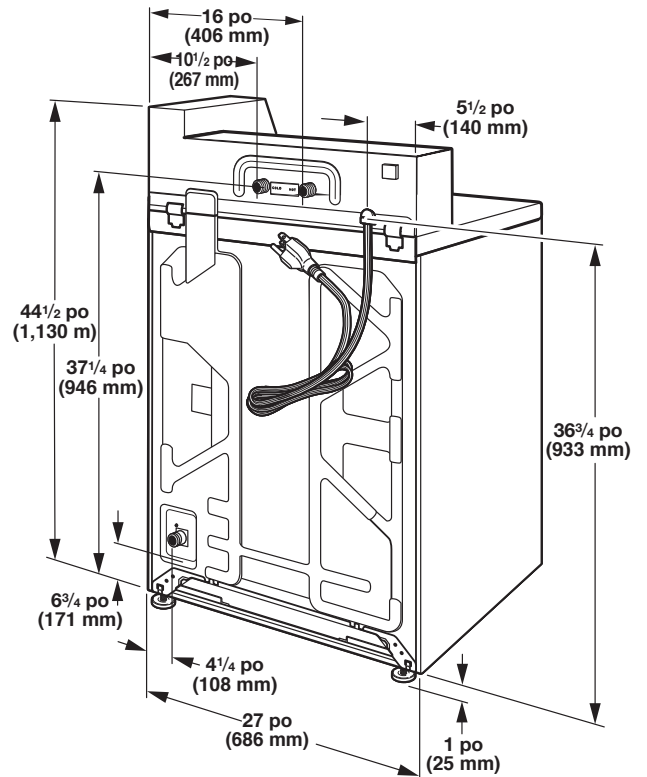

EXIGENCES D'EMPLACEMENT

Le choix d'un emplacement approprié pour la laveuse en améliore le rendement et réduit au minimum le bruit et le « déplacement » de la laveuse.

La laveuse peut être installée dans un sous-sol, une buanderie ou un encastrement. Voir la section « Système de vidange ».

Il faut aussi prendre en compte les exigences d'emplacement des appareils voisins.

IMPORTANT : Ne pas installer ou entreposer la laveuse dans un endroit où elle serait exposée aux intempéries. Ne pas remiser ou faire fonctionner la laveuse à des températures égales ou inférieures à 32 °F (0 °C). Une quantité d'eau peut demeurer dans la laveuse et causer des dommages à des températures basses. C'est à l'utilisateur qu'incombe la responsabilité de réaliser une installation correcte.

Il vous faudra :

- Un chauffe-eau réglé à 120 °F (49 °C).
- Une prise électrique reliée à la terre et située à moins de 4 pi (1,2 m) du cordon d'alimentation à l'arrière de la laveuse. Consulter les « Spécifications électriques ».
- Des robinets d'eau chaude et d'eau froide situés à moins de 4 pi (1,2 m) des électrovannes de remplissage d'eau chaude et d'eau froide sur la laveuse, et une pression d'eau de 20–100 lb/po² (138 à 690 kPa). Une vanne de réduction de la pression doit être installée dans une conduite d'alimentation si la pression à l'entrée du bâtiment est supérieure à 100 psi (690 kPa) pour éviter d'endommager le robinet mélangeur de la laveuse.
- L'installation d'une seule laveuse nécessite une colonne montante d'au moins 12 po (300 mm) pour assurer un coussin d'air et éviter le bruit et les dégâts aux vannes.
- Un plancher de niveau avec une pente maximale de 1 po (25 mm) sous l'ensemble de la laveuse. L'installation sur de la moquette n'est pas recommandée.
- Un plancher capable de supporter le poids total de 315 lb (143 kg) de la laveuse (eau et charge compris).
- Un égout au plancher sous le module de la cloison. Les coffrages préfabriqués équipés de prises électriques, tuyaux d'arrivée d'eau et conduites d'évacuation doivent être utilisés seulement là où les codes locaux l'autorisent.

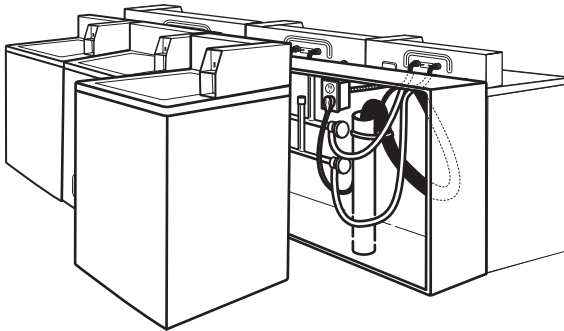

Installation dans un encastrement ou un placard

Cette laveuse peut être installée dans un encastrement ou un placard. Les dimensions d'installation indiquées correspondent à l'espacement minimal permis. Prévoir davantage d'espace pour faciliter l'installation et l'entretien. Si l'on installe une porte de placard, des ouvertures d'aération minimales sont nécessaires en haut et en bas de la porte. Les portes à claire-voie offrant des ouvertures équivalentes (supérieures et inférieures) sont acceptables. Il faut aussi prendre en compte l'espace requis entre les appareils voisins.

Dégagement d'installation minimal

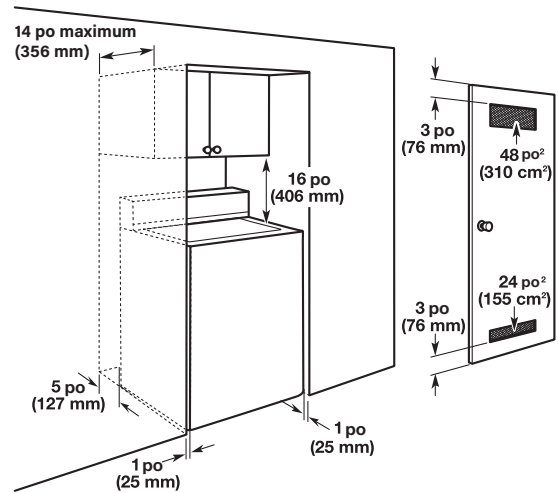

EMPLACEMENT DU ROUTEUR POUR L'INSTALLATION DE L'APPAREIL CONNECTÉ

Il est recommandé de placer le routeur Wi-Fi dans la même pièce que l'appareil installé avec une ligne de vue directe entre le routeur installé et l'appareil.

EMPLACEMENT DU CODE SAID À 10 CARACTÈRES SUR LE MODULE WI-FI

⚠ AVERTISSEMENT



Risque de choc électrique

Déconnecter la source de courant électrique avant l'entretien.

Replacer pièces et panneaux avant de faire la remise en marche.

Le non-respect de ces instructions peut causer un décès ou un choc électrique.

Le module Wi-Fi est situé derrière le panneau de façade.

1. Retirer les deux vis pour permettre au panneau de façade de pivoter vers l'extérieur de l'appareil.

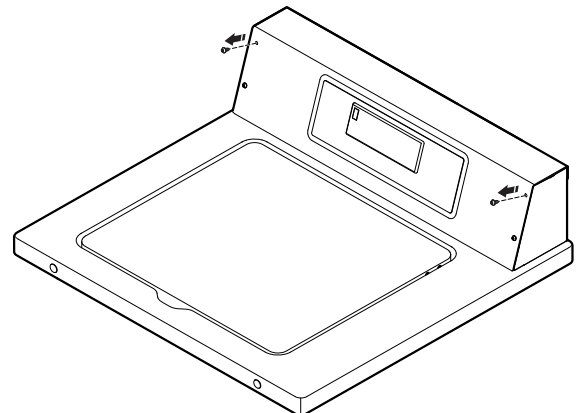

- Poser le panneau de façade face vers le bas sur le panneau supérieur de l'appareil pour permettre l'accès au tableau de commande de l'interface utilisateur.
- Le code SAID est imprimé sur l'étiquette située sur le module Wi-Fi.

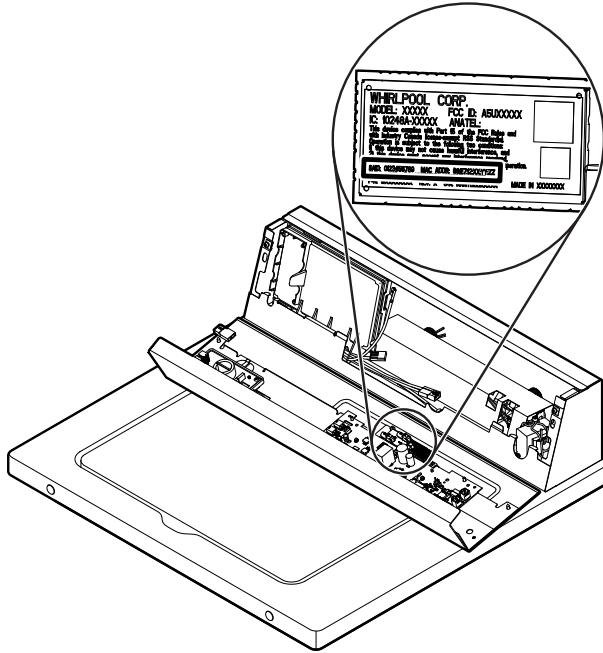

- Replacer le panneau de façade sur l'appareil au moyen des deux vis retirées précédemment (consulter l'étape 1 de l'illustration).

⚠ AVERTISSEMENT

Risque de choc électrique

Brancher sur une prise à 3 alvéoles reliée à la terre.

Ne pas enlever la broche de liaison à la terre.

Ne pas utiliser un adaptateur.

Ne pas utiliser un câble de rallonge.

Le non-respect de ces instructions peut causer un décès, un incendie ou un choc électrique.

- Brancher l'appareil à une prise à 3 alvéoles mise à la terre ou rebrancher l'alimentation et accéder au menu USB; voir page 32.

INSTRUCTIONS D'INSTALLATION

⚠ AVERTISSEMENT

Risque du poids excessif

Utiliser deux ou plus de personnes pour déplacer et installer la laveuse.

Le non-respect de cette instruction peut causer une blessure au dos ou d'autre blessure.

Il est nécessaire de retirer tout le matériel d'expédition pour un fonctionnement correct et pour éviter que la laveuse ne fasse trop de bruit.

- Déplacer la laveuse à moins de 4 pi (1,2 m) de son emplacement final; elle doit être en position complètement verticale.

REMARQUE : Pour éviter d'endommager le plancher, placer la laveuse sur du carton avant de la déplacer et s'assurer que le couvercle est bien fermé à l'aide de ruban collant.

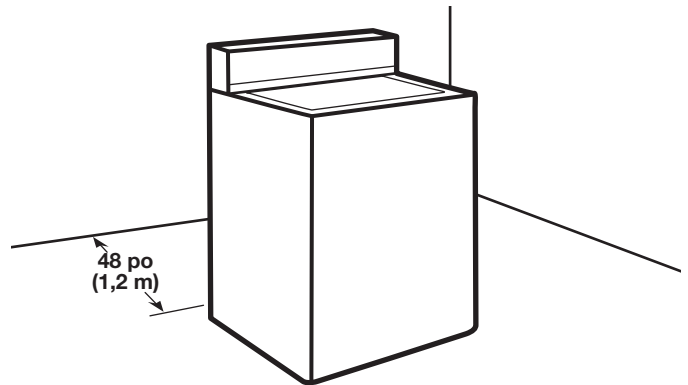

- Afin d'éviter d'endommager le plancher, placer les supports en carton du carton d'expédition sur le plancher, derrière la laveuse. Incliner la laveuse vers l'arrière et la placer sur les supports en carton. Enlever la base d'expédition. Redresser la laveuse en position verticale.

IMPORTANT : Le retrait de la base d'expédition est nécessaire au bon fonctionnement de l'appareil.

REMARQUE : Conserver la base d'expédition au cas où il faudrait déplacer la laveuse ultérieurement.

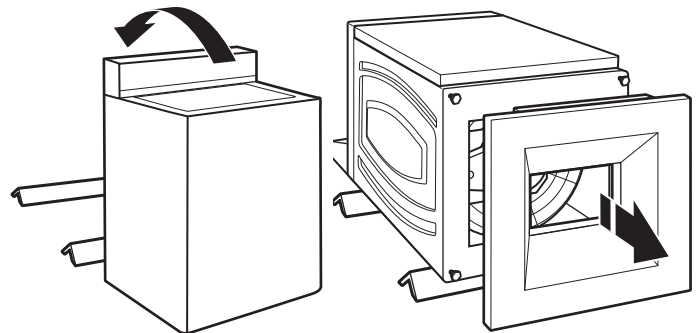

- Retirer le ruban adhésif du couvercle de la laveuse, ouvrir le couvercle et retirer le carton plat d'emballage de la cuve. Veiller à retirer toutes les pièces d'emballage.

REMARQUE : Conserver le carton plat au cas où il faudrait déplacer la laveuse ultérieurement.

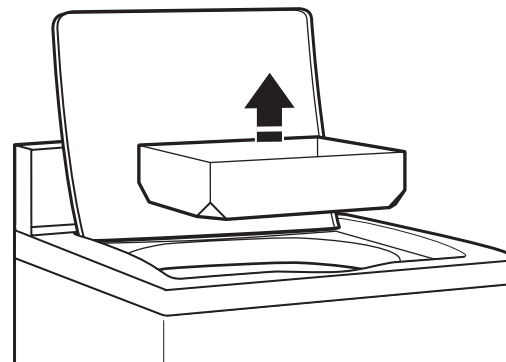

RÉGLAGE DE L'APLOMB DE LA LAVEUSE

IMPORTANT : Mettre la laveuse à niveau pour réduire le niveau sonore et les vibrations excessifs.

⚠ AVERTISSEMENT

Risque du poids excessif

Utiliser deux ou plus de personnes pour déplacer et installer la laveuse.

Le non-respect de cette instruction peut causer une blessure au dos ou d'autre blessure.

1. Déplacer la laveuse à son emplacement final. Placer un niveau sur les bords supérieurs de la laveuse. Utiliser une rive latérale comme guide pour déterminer l'aplomb des côtés. Vérifier l'aplomb de l'avant à l'aide du couvercle, comme indiqué. Faire bouger la machine d'avant en arrière pour s'assurer que les quatre pieds sont bien en contact avec le plancher.

Placer le niveau à cet endroit

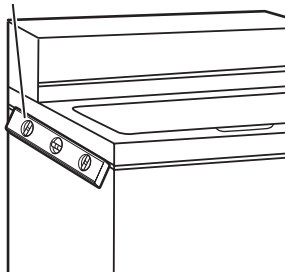

Placer le niveau à cet endroit

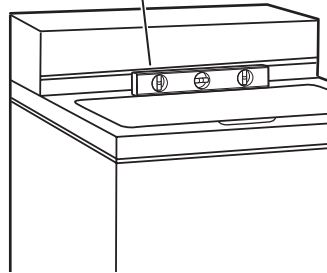

2. Utiliser une clé plate de 9/16 po (14 mm) ou une clé à molette pour tourner les contre-écrous dans le sens horaire sur les pieds jusqu'à ce qu'ils se trouvent à environ 1/2 po (13 mm) de la caisse de la laveuse. Tourner ensuite le pied de nivellement dans le sens horaire pour abaisser la laveuse ou antihoraire pour la soulever. Contrôler à nouveau l'aplomb de la laveuse et répéter au besoin.

CONSEIL UTILE : Il serait judicieux de soulever l'avant de la laveuse d'environ 4 po (102 mm) à l'aide d'une cale en bois ou d'un objet similaire qui soutiendra le poids de la laveuse.

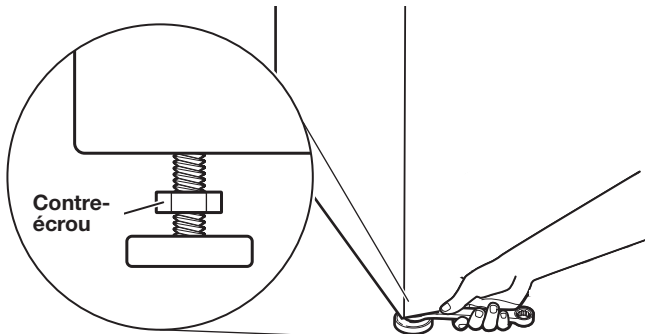

3. Lorsque la laveuse est d'aplomb, utiliser une clé plate ou une clé à molette de 9/16 po ou 14 mm pour tourner les contre-écrous dans le sens antihoraire sur les pieds de nivellement jusqu'à ce qu'ils soient bien serrés contre la caisse de la laveuse.

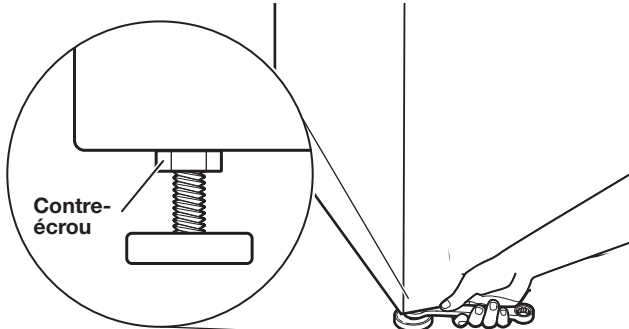

RACCORDEMENT DU TUYAU DE VIDANGE

Le bon acheminement du tuyau de vidange évite d'endommager le sol à cause de fuites d'eau.

Retirer le tuyau de vidange du panier de la laveuse

1. Retirer le capuchon de l'orifice de vidange de la laveuse situé à l'arrière de celle-ci.

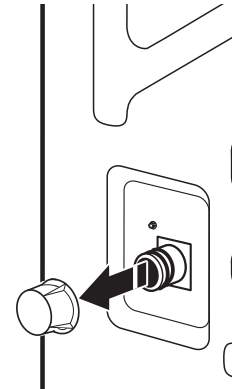

2. Si la bride n'est pas déjà installée sur l'extrémité coudée du tuyau de vidange, la faire glisser sur l'extrémité comme indiqué.

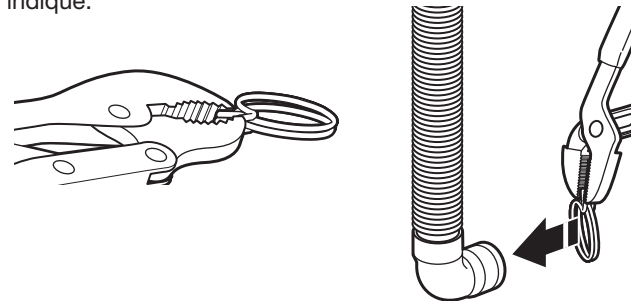

3. Serrer la bride avec une pince et faire glisser l'extrémité coudée du tuyau de vidange sur l'orifice de vidange de la laveuse, puis fixer avec la bride.

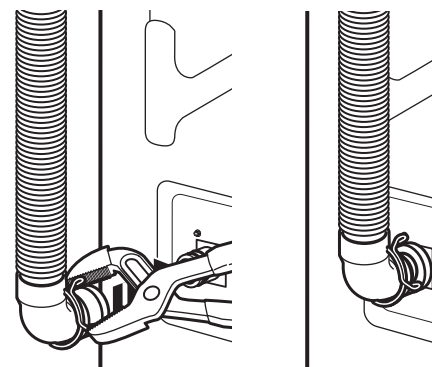

IMPORTANT :

- Le tuyau de vidange ne doit pas dépasser 8 po (203 mm) dans le tuyau d'évacuation; ne pas forcer l'excès de tuyau dans le tuyau de rejet à l'égout ou ne pas le poser au fond de la cuve à lessive. On doit utiliser la bride de retenue pour tuyau de vidange.
- Il incombe à l'installateur d'installer et de fixer solidement le tuyau de vidange à la canalisation d'évacuation de manière que le tuyau de vidange ne puisse sortir et causer d'éventuelles fuites de la canalisation d'évacuation.

SYSTÈME DE VIDANGE

4. Le système de vidange peut être installé à l'aide d'un conduit d'évacuation au plancher, un tuyau rigide de rejet à l'égout mural, un tuyau rigide de rejet à l'égout au plancher ou un évier de buanderie. Sélectionner la méthode à utiliser.

4a. Système de vidange au sol

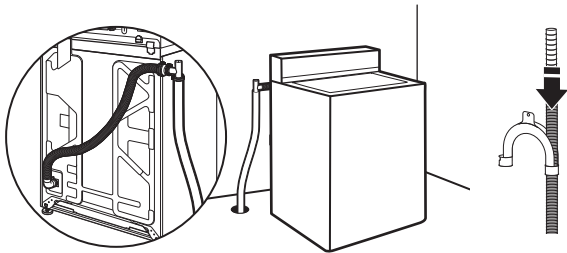

Pour les installations avec vidange au plancher, il faut retirer la bride de retenue en U pour tuyau de vidange de l'extrémité du tuyau de vidange. Le système d'évacuation au sol nécessite une trousse de brise-siphon (pièce n° 285320). Dimension minimale pour le brise-siphon : 28 po (710 mm) à partir du fond de la laveuse. Des tuyaux supplémentaires peuvent être requis.

4 b. Système de vidange avec tuyau de rejet à l'égout mural

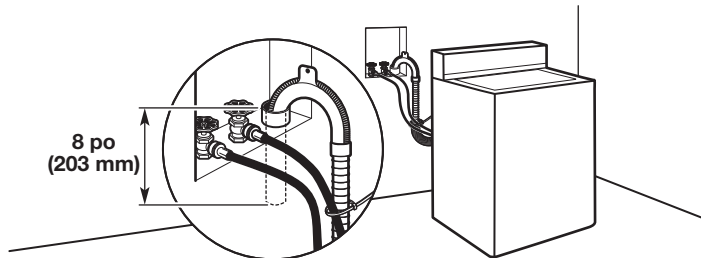

Voir les exigences pour le système de vidange avec tuyau de rejet à l'égout au plancher.

4c. Système de vidange avec tuyau de rejet à l'égout au plancher

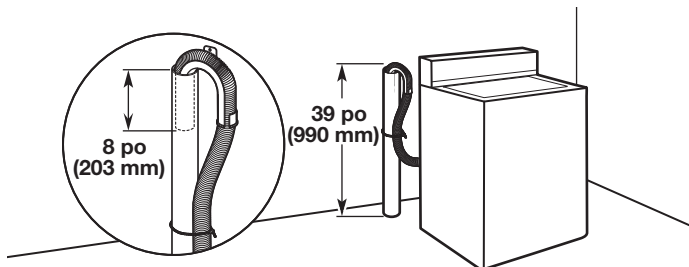

Diamètre minimum pour un tuyau de rejet à l'égout : 2 po (51 mm). Capacité minimale d'acheminement : 10 gallons (38 L) par minute. Le sommet du tuyau de rejet à l'égout doit avoir une hauteur d'au moins 39 po (990 mm); ne pas l'installer à plus de 96 po (2,44 m) du bas de la laveuse.

4d. Système de vidange dans un évier de buanderie

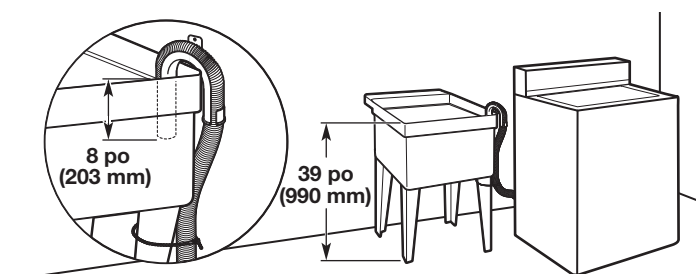

Capacité minimale : 20 gallons (76 L). La partie supérieure de l'évier de buanderie doit être à au moins 39 po (990 mm) au-dessus du sol.

RACCORDEMENT DES TUYAUX D'ALIMENTATION

Insérer les rondelles de tuyau neuves (fournies) dans chaque extrémité des tuyaux d'arrivée d'eau. Insérer fermement les rondelles dans les raccords.

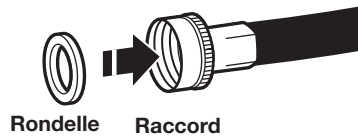

Raccorder les tuyaux d'arrivée d'eau aux robinets

1. Fixer le tuyau au robinet d'eau chaude. Visser le raccord à la main jusqu'à ce qu'il repose sur la rondelle. Répéter l'opération pour l'eau froide.

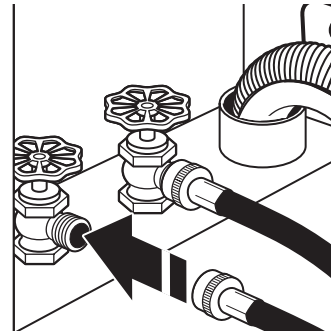

2. Serrer les raccords de deux tiers de tour supplémentaires à l'aide d'une pince.

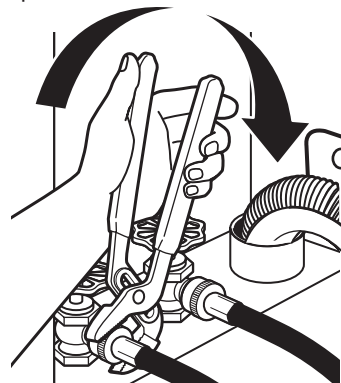

IMPORTANT : Ne pas serrer excessivement ni utiliser de ruban adhésif ou de dispositifs d'étanchéité lors de la fixation des robinets ou de la machine. Cela pourrait entraîner des dommages.

3. Fixer le tuyau de vidange au tuyau d'entrée avec une attache mono-usage.

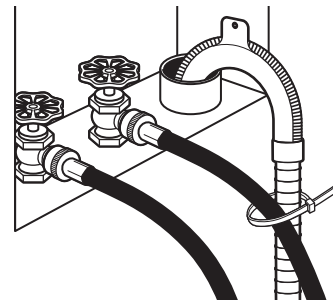

Purger les canalisations d'eau

- Laisser s'écouler l'eau des deux robinets et tuyaux d'arrivée d'eau dans un évier de buanderie un tuyau rigide de rejet à l'égout ou un seau pour éliminer les particules se trouvant dans les canalisations d'eau qui pourraient obstruer les tamis de la valve d'arrivée d'eau.
- Vérifier la température de l'eau pour s'assurer que le tuyau d'eau chaude est connecté au robinet d'eau chaude et que le tuyau d'eau froide est connecté au robinet d'eau froide.

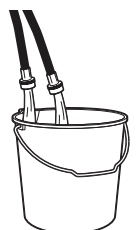

Connecter les tuyaux d'arrivée d'eau à la laveuse

1. Fixer le tuyau d'eau froide au robinet d'arrivée d'eau froide cerclé de bleu. Visser le raccord à la main jusqu'à ce qu'il soit bien serré.

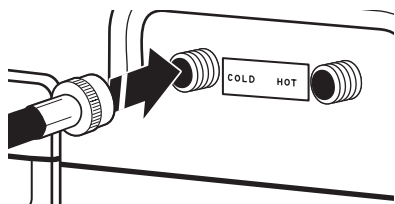

2. Fixer le tuyau d'eau chaude à la vanne marquée d'un anneau de valve rouge. Visser le raccord à la main jusqu'à ce qu'il soit bien serré.

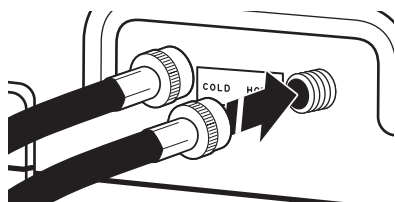

3. Serrer les raccords de deux tiers de tour supplémentaires à l'aide d'une pince.

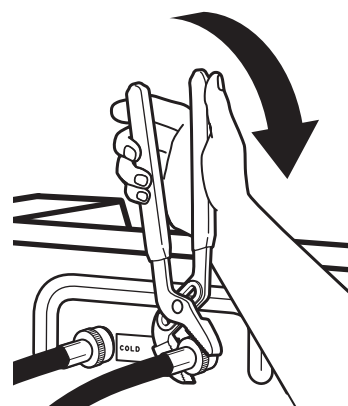

REMARQUE : Ne pas serrer excessivement. Les robinets risquent d'être endommagés.

4. Ouvrir les robinets d'eau pour vérifier qu'il n'y a pas de fuites. Une petite quantité d'eau peut entrer dans la laveuse. Elle s'évacuera plus tard.

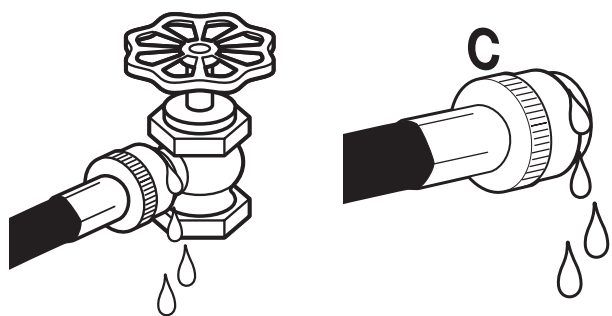

REMARQUE : Remplacer les tuyaux d'arrivée d'eau après 5 ans d'utilisation pour réduire le risque de défaillance intempestive. Inscrive la date d'installation ou de remplacement du tuyau sur celui-ci, pour référence ultérieure. Inspecter périodiquement les tuyaux et les remplacer en cas de renflement, de déformation, de coupure, d'usure ou de fuite.

SPÉCIFICATIONS ÉLECTRIQUES

⚠ AVERTISSEMENT



Risque de choc électrique

- Brancher sur une prise à 3 alvéoles reliée à la terre.**
- Ne pas enlever la broche de liaison à la terre.**
- Ne pas utiliser un adaptateur.**
- Ne pas utiliser un câble de rallonge.**
- Le non-respect de ces instructions peut causer un décès, un incendie ou un choc électrique.**

- L'appareil doit être alimenté par une source de 120 V CA à 60 Hz seulement et protégé par fusible de 15 A. On recommande d'utiliser un fusible ou un disjoncteur temporisé. Il est recommandé de raccorder l'appareil sur un circuit distinct exclusif à cet appareil.
- Cette laveuse comporte un cordon d'alimentation électrique à trois broches pour liaison à la terre.
- Pour minimiser les risques de décharge électrique, on doit brancher le cordon sur une prise de courant de configuration correspondante, à 3 alvéoles, reliée à la terre et installée conformément aux codes et règlements locaux. Si une prise de courant de configuration correspondante n'est pas accessible, le client a la responsabilité et l'obligation de faire installer par un électricien qualifié une prise de courant correctement reliée à la terre.
- Si les codes le permettent et si on utilise un conducteur distinct de liaison à la terre, il est recommandé qu'un électricien qualifié vérifie la qualité de la liaison à la terre.
- Ne pas utiliser une tuyauterie de gaz pour le raccordement à la terre.
- En cas de doute quant à la qualité de la mise à la terre de la laveuse, consulter un électricien qualifié.
- Ne pas installer un fusible dans le conducteur neutre ou le circuit de mise à la terre.

INSTRUCTIONS DE LIAISON À LA TERRE

Pour une laveuse reliée à la terre et connectée par un cordon :

Cette laveuse doit être reliée à la terre. En cas d'anomalie de fonctionnement ou de panne, la liaison à la terre réduira le risque de choc électrique en offrant au courant électrique un itinéraire d'évacuation de moindre résistance. Cette laveuse est alimentée par un cordon électrique comportant un conducteur relié à la terre et une fiche de branchement munie d'une broche de liaison à la terre. La fiche doit être branchée sur une prise de courant appropriée qui est bien installée et reliée à la terre conformément à tous les codes et règlements locaux.

AVERTISSEMENT : Le raccordement incorrect de cet appareil au conducteur de liaison à la terre peut susciter un risque de choc électrique. En cas de doute quant à la qualité de la liaison à la terre de l'appareil, consulter un électricien ou technicien d'entretien qualifié.

Ne pas modifier la fiche de branchement fournie avec l'appareil – si la fiche ne correspond pas à la configuration de la prise de courant, demander à un électricien qualifié d'installer une prise de courant convenable.

Pour une laveuse raccordée en permanence :

Cette laveuse doit être raccordée à un système de câblage permanent en métal relié à la terre ou un conducteur relié à la terre doit être en fonction avec les conducteurs de circuit et raccordés à la borne de liaison à la terre ou la borne sur l'appareil ménager.

ACHEVER L'INSTALLATION

⚠️ AVERTISSEMENT



Risque de choc électrique

Brancher sur une prise à 3 alvéoles reliée à la terre.

Ne pas enlever la broche de liaison à la terre.

Ne pas utiliser un adaptateur.

Ne pas utiliser un câble de rallonge.

Le non-respect de ces instructions peut causer un décès, un incendie ou un choc électrique.

- Consulter les spécifications électriques. Vérifier que la tension électrique disponible est correcte et que la prise de courant est convenablement reliée à la terre.
- Vérifier que toutes les pièces sont maintenant installées. S'il reste une pièce, passer en revue les différentes étapes pour découvrir laquelle aurait été oubliée.
- Vérifier la présence de tous les outils.
- Vérifier que tout le matériel d'expédition a été retiré de la laveuse.
- Éliminer/recycler tous les matériaux d'emballage.
- Vérifier que les robinets d'eau sont ouverts.
- Vérifier qu'il n'y a pas de fuite autour des robinets et des tuyaux d'arrivée d'eau.
- Ôter la pellicule de la console et tout ruban adhésif resté sur la laveuse.
- Brancher sur une prise reliée à la terre ou connecter la source de courant électrique.
- Vérifier que le disjoncteur ne s'est pas déclenché et qu'aucun fusible n'est grillé.
- Mettre la machine en marche en utilisant le système de paiement, si utilisé, et vérifier que la machine effectue le programme de lavage sans défaillance ni fuite d'eau.

TAILLES TYPIQUES D'UNE PLEINE CHARGE

Type de charge	Suggestion de chargement	Type de charge	Suggestion de chargement
Charge mixte	3 draps doubles 4 taies d'oreiller 6 shorts 8 t-shirts 2 t-shirts 2 chemisiers 8 mouchoirs	Vêtements de travail lourds	3 pantalons 3 chemises 1 salopette 4 jeans 1 salopette
Pressage permanent	2 draps pour lit double ou 1 drap de très grande taille 1 nappe 1 robe 1 chemisier 2 pantalons décontractés 3 chemises 2 taies d'oreiller	Tricots	3 chemisiers 4 pantalons décontractés 6 chemises 4 hauts 4 robes

Le programme Normal (normal) est recommandé pour laver des vêtements en coton ou en lin avec un degré de saleté normal. Ces certifications énergétiques gouvernementales de cette laveuse étaient basées sur le programme Normal Eco (normal écologique) avec essorage automatique, niveau de saleté automatique et toutes les sélections de température de lavage offertes dans le programme. La laveuse a été testée en tant que laveuse à linge avec système de commande de remplissage d'eau automatique adaptatif. Les réglages livrés sont un programme normal, une température de lavage tiède, un niveau d'eau automatique et une vitesse d'essorage automatique.

ENTRETIEN DE LA LAVEUSE

Conseils d'utilisation

⚠️ AVERTISSEMENT



Risque d'incendie

Ne jamais mettre des articles humectés d'essence ou d'autres fluides inflammables dans la laveuse.

Aucune laveuse ne peut complètement enlever l'huile.

Ne pas faire sécher des articles qui ont été salis par tout genre d'huile (y compris les huiles de cuisson).

Le non-respect de ces instructions peut causer un décès, une explosion ou un incendie.

Il est recommandé de ne pas laver d'articles en fibre de verre dans une laveuse payante. Si on lave ces articles dans la laveuse, faire fonctionner un programme complet pour rincer les éventuels résidus restés dans la laveuse.

Transport de la laveuse

- Fermer les deux robinets d'eau. Débrancher et vidanger les tuyaux d'arrivée d'eau.
- Déconnecter le tuyau d'évacuation du système de vidange et vider l'eau qui reste dans un bac ou un seau. Déconnecter le tuyau d'évacuation de l'arrière de la laveuse.
- Débrancher le cordon d'alimentation.
- Placer les tuyaux d'arrivée d'eau et le tuyau d'évacuation dans le panier de la laveuse.
- Faire passer le cordon d'alimentation par-dessus le bord et le mettre dans le panier de la laveuse.
- Remplacer le support d'emballage issu du matériel d'expédition d'origine à l'intérieur de la laveuse et réutiliser la base d'expédition pour soutenir le moteur et la cuve. Si vous n'avez plus l'emballage d'origine, placer des couvertures lourdes ou des serviettes au-dessus du panier, entre le sommet de la laveuse et le pourtour de la cuve. Fermer le couvercle et placer du ruban adhésif sur le couvercle et jusqu'à la partie inférieure avant de la laveuse. Laisser le couvercle fermé par l'adhésif jusqu'à ce que la laveuse soit installée à son nouvel emplacement.

EN CAS DE BESOIN D'ASSISTANCE

Communiquez avec votre distributeur de produits de buanderie commerciaux autorisé. Pour localiser votre distributeur autorisé de buanderie à usage commercial ou pour toute question par Internet, consultez le www.maytagcommerciallaundry.com.

Si vous ne parvenez pas à localiser un revendeur, le centre d'aide pour les appareils de buanderie à usage commercial répond à toute question qui n'aurait pas été abordée dans les Instructions d'installation au sujet du fonctionnement ou de l'entretien de la laveuse.

Il suffit de composer le **1 800 662-3587** – l'appel est gratuit.

Lors de votre appel, vous aurez besoin du numéro de modèle et de série de la laveuse. Vous trouverez ces deux numéros sur la plaque signalétique située sur la laveuse.

PIÈCES SUPPLÉMENTAIRES ET ACCESSOIRES

Il se peut que l'installation nécessite des pièces supplémentaires. Pour acheter l'un des articles indiqués ici, composer le numéro sans frais indiqué à la section « Assistance ».

Si vous avez :	Il vous faudra :
Égout surélevé	Tuyau rigide d'évacuation standard de 20 gal (76 L) de 39 po (990 mm) de haut ou évier de décharge pompe de puisard et connecteurs (offerts chez les vendeurs de matériel de plomberie locaux)
Tuyau de rejet à l'égout de 1 po (25 mm)	Adaptateur de 2 po (51 mm) à 1 po (25 mm) de diamètre pour le tuyau de rejet à l'égout pièce n° 3363920 Trousse de connexion pièce no 285835
Le système d'évacuation obstrué par de la charpie	Protecteur de canalisation pièce n° 367031, Trousse de connexion pièce n° 285835
Système de vidange au sol	Brise-siphon pièce n° 285320 Ensemble de raccordement (x2) pièce n° 285835 Prolongateur de tuyau flexible de vidange pièce no 285863
Robinets d'eau hors d'atteinte des tuyaux d'alimentation	2 tuyaux d'admission d'eau plus longs : Tuyau coudé de 6 pi (1,8 m) pièce n° 76314, 10 pi (3,0 m) pièce n° 8212656RP
Accessoires	
	Plateaux d'égouttement de la laveuse pièce n° 8212526
	Trousse de distributeur d'assouplissant pour tissu pièce n° 63594
Drain hors de portée du tuyau de vidange	Rallonge du tuyau de vidange de 4 pi (1,2 m) Numéro de pièce DRNEXT4

Whirlpool Corporation, Benton Harbor, Michigan 49022, U.S.A.

INSTRUCTIONS DE CONFIGURATION DES COMMANDES ÉLECTRONIQUES

Utilisation de base de la laveuse commerciale

- Pour des renseignements supplémentaires, voir www.maytagcommerciallaundry.com.

⚠ AVERTISSEMENT



Risque de choc électrique

Déconnecter la source de courant électrique avant l'entretien.

Replacer pièces et panneaux avant de faire la remise en marche.

Le non-respect de ces instructions peut causer un décès ou un choc électrique.

IMPORTANT

Circuits électroniques sensibles aux décharges électrostatiques

Le risque de décharge électrostatique est permanent. Une décharge électrostatique peut détruire ou détériorer les circuits électroniques de la machine. La nouvelle carte peut sembler fonctionner correctement après la réparation, mais une décharge électrostatique peut lui avoir fait subir des contraintes qui provoqueront une défaillance plus tard.

- Utiliser un bracelet de décharge électrostatique. Connecter le bracelet de décharge électrostatique au point vert de raccordement à la terre ou à une surface métallique non peinte à l'intérieur de la laveuse.
– OU –

Toucher avec le doigt à plusieurs reprises un point vert de raccordement à la terre ou une surface métallique non peinte à l'intérieur de la laveuse.

- Avant de retirer la pièce de son emballage, placer le sachet antistatique en contact avec un point vert de raccordement à la terre ou une surface métallique non peinte à l'intérieur de la laveuse.
- Éviter de toucher les composants électroniques ou les broches de contact; manipuler les circuits électroniques de la machine uniquement par les bords.
- Lors du emballage de circuits électroniques défectueux dans le sachet antistatique, observer les instructions ci-dessus.

RENSEIGNEMENTS GÉNÉRAUX

Affichage vide

Vérifier l'alimentation de la machine. Accéder au mode d'entretien et vérifier le code d'anomalie.

« 0 Minutes » apparaît sur l'affichage

Cela indique que le programme précédent est terminé ou qu'une réinitialisation de la machine a été effectuée. L'ouverture du couvercle restaurera l'affichage à l'état Vend Price (prix de vente) ou Available (disponible).

Réglages d'usine par défaut

La laveuse est programmée à l'usine comme suit :

- POWERWASH (lavage haute puissance) = Lavage principal à l'eau chaude – Grand rinçage – Option Heavy Soil (saleté intense) activée – Option Extra Rinse (rinçage supplémentaire) activée – Prix du modèle PD fixé à 2,50 \$.
- MIXTE (mixte) = Lavage principal à l'eau tiède – Grand rinçage – Aucune option activée – Prix du modèle PD fixé à 2,00 \$.
- DELICATES (articles délicats) = Lavage principal à l'eau froide – Grand rinçage – Aucune option activée – Prix du modèle PD fixé à 1,75 \$.
- NORMAL ECO (normal écologique) = Lavage principal à l'eau tiède – Rinçage par aspersion progressive – Aucune option activée – Prix du modèle PD fixé à 1,75 \$.

Se reporter aux Réglages de programme dans le menu Programme pour modifier les réglages par défaut. La tarification de tous les programmes et options est réglée à 0 (gratuit) sur les modèles PR.

- Tarif total d'un programme calculé sur la base du coût du programme + coût des options sélectionnées (rinçage supplémentaire, niveau de saleté et température de l'eau). Le tarif total par défaut du programme dépend des réglages du programme sélectionnés. Le tarif du programme PowerWash (lavage haute puissance) ne peut être réduit des réglages déjà programmés (tarif de base du programme + coût des options sélectionnées selon les réglages de programme) lorsque l'utilisateur effectue des modifications aux options du programme sélectionné (par exemple, choisir l'eau froide à la place de l'eau chaude). Le tarif de tous les autres programmes est calculé sur la base des sélections finales du programme effectuées par l'utilisateur.

Démarrage avec chaleur (après panne de courant)

Après un délai pouvant aller jusqu'à 8 secondes, la laveuse revient à la partie du programme en cours au moment de la panne de courant. Appuyer sur START (mise en marche) pour poursuivre le programme.

Programmes gratuits

Cette fonction est établie en réglant le prix du programme sur zéro. Lorsque cela se produit, « SELECT CYCLE » (sélectionner un programme) apparaît et le prix du programme indique 0.00.

Carte de débit prête

Cette laveuse est munie du câblage pour utiliser une carte de débit. Elle accepte divers systèmes de cartes de débit, mais est livrée SANS lecteur de carte de débit. Consulter le fabricant du lecteur de carte de débit pour une installation correcte avec la laveuse. Dans les modèles convertis avec un système à carte de débit de 1^{re} génération, les impulsions de débit représentent l'équivalent d'une pièce (pièce 1).

Affichage

Une fois la laveuse installée et branchée, l'affichage indique « SYN C » pendant quelques secondes, puis « 0 MINUTES » s'affiche. Une fois la laveuse branchée et sa porte ouverte puis fermée, l'affichage indique le prix. Sur les laveuses réglées sur des programmes gratuits, l'affichage indique « SELECT CYCLE » (sélectionner programme) et affiche « PRICE 0.00 » (prix 0,00).



Procédures de configuration des commandes

IMPORTANT : Lire toutes les instructions avant la mise en marche.

Les touches inférieures de réglage du tissu et l'affichage numérique servent à régler les commandes. L'affichage peut contenir quatre chiffres ou lettres et un point décimal. Il indique les codes de configuration et les valeurs correspondantes pour la programmation de la laveuse.

Utilisation des touches pour la programmation des commandes

1. Le bouton POWERWASH (lavage haute puissance) est utilisé pour régler les valeurs associées au code de paramétrage. En appuyant sur la touche, la valeur change par paliers. Un réglage rapide est possible en maintenant la touche enfoncée.
2. La touche MIXED (mixte) fait défiler les codes de paramétrage. Le code de paramétrage possible suivant est atteint en appuyant sur cette touche. Pour passer aux codes de paramétrage suivants à un rythme d'un (1) par seconde, maintenir la touche enfoncée.
3. La touche DELICATES (articles délicats) sélectionne les options ou les annule.
4. La touche TEMPERATURE (température) est utilisée pour diminuer la valeur du code de paramétrage.

Paramétrage en début d'utilisation

- Modèles PD : Insérer la clé d'accès dans la porte, la tourner et la soulever pour retirer la porte d'accès.
- Modèles PR définis pour le fonctionnement gratuit : Se référer au bas de la page 30 pour accéder au paramétrage d'utilisation.

- Modèles PR : Une fois le lecteur de carte de débit installé (conformément aux instructions du fabricant du lecteur), on peut entrer au mode de configuration en insérant une carte de configuration (fournie par le fabricant du lecteur) dans la fente d'insertion de carte. Si l'on ne dispose pas de carte de configuration manuelle, le mode de configuration manuel est accessible en retirant le connecteur J4 sur la carte de circuits.

IMPORTANT : La console ne doit pas être ouverte avant que l'alimentation de la laveuse soit coupée. Pour accéder au connecteur J4 :

- Débrancher la laveuse ou déconnecter la source de courant électrique.
- Ouvrir la console, réinsérer la fiche dans le connecteur J4, fermer la console.
- Brancher la laveuse ou reconnecter la source de courant électrique.

La laveuse est à présent en mode de configuration.

Avant de poursuivre, il convient de noter que malgré toutes les options disponibles, une personne peut simplement choisir de débarrasser une laveuse commerciale neuve, la brancher et disposer d'un appareil fonctionnel.

Codes de configuration

POUR LES MODÈLES PR : Les codes de paramétrage sont les mêmes que pour les modèles « PD », sauf indication contraire.

Le code de configuration est indiqué par un ou deux caractères à gauche. La valeur du code de configuration est indiquée par deux ou trois caractères à droite.

REMARQUE : Les codes de configuration marqués d'un * peuvent être transférés d'une machine à une autre (doit être du même type de modèle) par une clé USB.

CODE	EXPLICATION
6.08 MIXED (mixte)	Montant pour démarrer pour le programme MIXED (mixte)*. Représente le nombre d'insertions de pièces ou le débit de la carte de débit nécessaire pour démarrer le programme. Voir Valeur de la pièce 1. Réglable de 0 à 200. Le réglage par défaut des modèles PD est 8 – Le réglage par défaut des modèles PR est 0.
→ Appuyer une fois sur la touche MIXED (mixte) pour passer au code suivant.	
6.07 DELICATES (articles délicats)	Montant pour démarrer pour le programme DELICATES (articles délicats)*. Représente le nombre d'insertions de pièces ou le débit de la carte de débit nécessaire pour démarrer le programme de base. Voir Valeur de la pièce 1. Réglable de 0 à 200. Le réglage par défaut des modèles PD est 7 – Le réglage par défaut des modèles PR est 0.
→ Appuyer une fois sur la touche MIXED (mixte) pour passer au code suivant.	
6.07 POWERWASH (lavage haute puissance)	Montant pour démarrer pour le programme POWERWASH (lavage haute puissance)*. Représente le nombre d'insertions de pièces ou le débit de la carte de débit nécessaire pour démarrer le programme. Voir Valeur de la pièce 1. Réglable de 0 à 200. Le réglage par défaut des modèles PD est 7 – Le réglage par défaut des modèles PR est 0.
→ Appuyer une fois sur la touche MIXED (mixte) pour passer au code suivant.	
6.07 NORMAL ECO	Montant pour démarrer pour le programme NORMAL ECO (normal écologique)*. Représente le nombre d'insertions de pièces ou le débit de la carte de débit nécessaire pour démarrer le programme de base. Voir Valeur de la pièce 1. Réglable de 0 à 200. Le réglage par défaut des modèles PD est 7 – Le réglage par défaut des modèles PR est 0.
→ Appuyer une fois sur la touche MIXED (mixte) pour passer au code suivant.	
P.dEF	Tarifification du programme par défaut affichée en attente* – augmenter ou diminuer entre MIXED (mixte), DELICATES (articles délicats), POWERWASH (lavage haute puissance), NORMAL ECO (normal écologique) en appuyant sur la touche POWERWASH (lavage haute puissance) ou TEMPERATURE (température). Réglée en usine sur MIXED (mixte).
7.00	DURÉE DE LAVAGE SUPPLÉMENTAIRE*
7.00	C'est le nombre de minutes qui peuvent être ajoutées à un programme de lavage. Choisir de 00 à 05 minutes en appuyant sur la touche POWERWASH (lavage haute puissance).

CODE	EXPLICATION
→ Appuyer une fois sur la touche MIXED (mixte) pour passer au code suivant.	
8.00	DURÉE DE RINÇAGE SUPPLÉMENTAIRE*
8.00	C'est le nombre de minutes qui peuvent être ajoutées à un programme de rinçage. Choisir de 00 à 05 minutes en appuyant sur la touche POWERWASH (lavage haute puissance).
→ Appuyer une fois sur la touche MIXED (mixte) pour passer au code suivant.	
9.00	OPTION DE COMPTAGE DES PROGRAMMES* Cette option est soit SÉLECTIONNÉE « ON » (activée), soit NON SÉLECTIONNÉE « OFF » (désactivée).
9.00	Non sélectionnée « OFF » (désactivée).
9.0C	Activée par sélection; ne peut pas être désélectionnée. Appuyer sur la touche DELICATES (articles délicats) trois fois de suite pour sélectionner « ON » (activée). Une fois à « ON » (activée), il n'est pas possible d'annuler la sélection.
→ Appuyer une fois sur la touche MIXED (mixte) pour passer au code suivant.	
1.00	OPTION DE COMPTAGE DE MONNAIE* Cette option est soit SÉLECTIONNÉE « ON » (activée), soit NON SÉLECTIONNÉE « OFF » (désactivée).
1.00	Non sélectionnée « OFF » (désactivée).
1.0C	Option sélectionnée « ON » (activée). Appuyer sur la touche DELICATES (articles délicats) 3 fois de suite pour sélectionner « ON » (activée) et 3 autres fois de suite pour l'annuler (non sélectionnée « OFF » (désactivée). Le compteur se remet à zéro en passant de l'option « OFF » (désactivée) à l'option « ON » (activée).
1.C0	Activée par sélection; ne peut pas être désélectionnée. Pour sélectionner l'option « ON » (activée) sans possibilité de l'annuler, sélectionner d'abord « ON » (activée), puis, en moins de 2 secondes, appuyer deux fois sur la touche DELICATES (articles délicats) et une fois sur la touche POWERWASH (lavage haute puissance) et quitter le mode de paramétrage.
→ Appuyer une fois sur la touche MIXED (mixte) pour passer au code suivant.	
2.00	OPTION DE TARIF SPÉCIAL Cette option est soit SÉLECTIONNÉE « ON » (activée), soit NON SÉLECTIONNÉE « OFF » (désactivée).
2.00	Non sélectionnée « OFF » (désactivée).
2.SP	Option sélectionnée « ON » (activée). Appuyer sur la touche DELICATES (articles délicats) une fois pour modifier cette sélection.
Si l'option de prix spécial est sélectionnée, les codes « 3 » à « 9 » sont accessibles. REMARQUE : Une pile externe doit être ajoutée pour que l'horloge fonctionne pendant les périodes de panne de courant.	
→ Appuyer une fois sur la touche MIXED (mixte) pour passer au code suivant.	
OPTIONS ACCESSIBLES LORSQUE L'OPTION DE TARIF SPÉCIAL EST SÉLECTIONNÉE :	
3.08 MIXED (mixte)	MIXED (mixte) Tarification spéciale pour mettre en marche le programme. Représente le nombre d'insertions de pièces ou le débit de la carte de débit nécessaire pour démarrer le programme avec tarification spéciale. Voir Valeur de la pièce 1. Réglable de 0 à 200. Le réglage par défaut des modèles PD est 7 – Le réglage par défaut des modèles PR est 0.
→ Appuyer une fois sur la touche MIXED (mixte) pour passer au code suivant.	
3.07 DELICATES (articles délicats)	DELICATES (articles délicats) Tarification spéciale pour mettre en marche le programme. Représente le nombre d'insertions de pièces ou le débit de la carte de débit nécessaire pour démarrer le programme avec tarification spéciale. Voir Valeur de la pièce 1. Réglable de 0 à 200. Le réglage par défaut des modèles PD est 7 – Le réglage par défaut des modèles PR est 0.
→ Appuyer une fois sur la touche MIXED (mixte) pour passer au code suivant.	

CODE	EXPLICATION
3.07 POWER-WASH (lavage haute puissance)	POWERWASH (lavage haute puissance) Tarification spéciale pour mettre en marche le programme. Représente le nombre d'insertions de pièces ou le débit de la carte de débit nécessaire pour démarrer le programme avec tarification spéciale. Voir Valeur de la pièce 1. Réglable de 0 à 200. Le réglage par défaut des modèles PD est 7 – Le réglage par défaut des modèles PR est 0.
→ Appuyer une fois sur la touche MIXED (mixte) pour passer au code suivant.	
3.07 Normal ECO	NORMAL ECO Tarification spéciale pour mettre en marche le programme. Représente le nombre d'insertions de pièces ou le débit de la carte de débit nécessaire pour démarrer le programme avec tarification spéciale. Voir Valeur de la pièce 1. Réglable de 0 à 200. Le réglage par défaut des modèles PD est 7 – Le réglage par défaut des modèles PR est 0.
→ Appuyer une fois sur la touche MIXED (mixte) pour passer au code suivant.	
5.00	MINUTES DE L'HORLOGE
5.00	Paramétrage des minutes de l'horloge; choisir une valeur entre 0 et 59 minutes en appuyant sur la touche POWERWASH (lavage haute puissance) ou TEMPERATURE (température).
→ Appuyer une fois sur la touche MIXED (mixte) pour passer au code suivant.	
6.00	HEURES DE L'HORLOGE REMARQUE : Utilisez une horloge de 24 heures.
6.00	Paramétrage des heures de l'horloge; choisir une valeur entre 0 et 23 heures en appuyant sur la touche POWERWASH (lavage haute puissance) ou TEMPERATURE (température).
→ Appuyer une fois sur la touche MIXED (mixte) pour passer au code suivant.	
7.00	HEURE DE DÉBUT DU TARIF SPÉCIAL REMARQUE : Utilisez une horloge de 24 heures.
7.00	Paramétrage de l'heure de mise en marche; choisir une valeur entre 0 et 23 heures en appuyant sur la touche POWERWASH (lavage haute puissance) ou TEMPERATURE (température).
→ Appuyer une fois sur la touche MIXED (mixte) pour passer au code suivant.	
8.00	HEURE DE FIN DU TARIF SPÉCIAL REMARQUE : Utilisez une horloge de 24 heures.
8.00	Paramétrage de l'heure d'arrêt; choisir une valeur entre 0 et 23 heures en appuyant sur la touche POWERWASH (lavage haute puissance) ou TEMPERATURE (température).
→ Appuyer une fois sur la touche MIXED (mixte) pour passer au code suivant.	
9.00	JOUR À TARIF SPÉCIAL
9.10	Représente le jour de la semaine et indique si un prix spécial est sélectionné pour ce jour. Un nombre suivi de « 0 » indique l'absence de sélection pour ce jour particulier (9,10). Un nombre suivi de « S » indique une sélection pour ce jour particulier (9,1S). Les jours de la semaine (1 à 7) peuvent être sélectionnés en appuyant sur la touche POWERWASH (lavage haute puissance). Appuyer une fois sur la touche POWERWASH (lavage haute puissance) pour sélectionner le prix spécial pour chaque jour choisi. En quittant le code de paramétrage « 9 », l'affichage doit indiquer le jour actuel de la semaine :
AFFICHAGE JOUR DE LA SEMAINE CODE (sélectionné)	
10 Jour 1 = dimanche 1S	
20 Jour 2 = lundi 2S	
30 Jour 3 = mardi 3S	
40 Jour 4 = mercredi 4S	
50 Jour 5 = jeudi 5S	
60 Jour 6 = vendredi 6S	
70 Jour 7 = samedi 7S	

CODE	EXPLICATION
→ Appuyer une fois sur la touche MIXED (mixte) pour passer au code suivant.	
A.00	OPTION D’AFFICHAGE DU COFFRE* Cette option est soit SÉLECTIONNÉE « ON » (activée), soit NON SÉLECTIONNÉE « OFF » (désactivée).
A.00	Non sélectionnée « OFF » (désactivée).
A.SC	Option sélectionnée « ON » (activée). Appuyer sur la touche DELICATES (articles délicats) une fois pour modifier cette sélection. Lorsque cette option est sélectionnée, le compteur de monnaie ou de programmes peut être affiché (selon l’option sélectionnée) lorsque la boîte à monnaie est retirée.
→ Appuyer une fois sur la touche MIXED (mixte) pour passer au code suivant.	
b.05	VALEUR DE LA PIÈCE 1*
b.05	Représente la valeur de la pièce 1 en nombre de pièces de 0,05 \$: 05 = 0,25 \$. Appuyer sur la touche POWERWASH (lavage haute puissance) ou TEMPERATURE (température) pour choisir entre 1 et 199 pièces de 0,05 \$.
→ Appuyer une fois sur la touche MIXED (mixte) pour passer au code suivant.	
C.20	VALEUR DE LA PIÈCE 2*
C.20	Représente la valeur de la pièce 2 en nombre de pièces de 0,05 \$: 20 = 1,00 \$. MODÈLES PR UNIQUEMENT : Valeur pré-réglée en usine pour 0,25 \$. Appuyer sur la touche POWERWASH (lavage haute puissance) ou TEMPERATURE (température) pour choisir entre 1 et 199 pièces de 0,05 \$.
→ Appuyer une fois sur la touche MIXED (mixte) pour passer au code suivant.	
d.00	OPTION DE GLISSIÈRE À PIÈCES Cette option est soit SÉLECTIONNÉE « ON » (activée), soit NON SÉLECTIONNÉE « OFF » (désactivée).
d.00	Non sélectionnée « OFF » (désactivée).
d.CS	Option sélectionnée « ON » (activée). Appuyer sur la touche DELICATES (articles délicats) 3 fois de suite pour cette sélection. Une fois le mode glissière à pièces sélectionné, paramétrer « b. » sur la valeur d’une descente en pièces de 0,05 \$. Régler l’étape 6 (prix de programme normal) et l’étape 3 (prix de programme spécial) sur le nombre de descentes de pièces. Si l’installateur règle « CS » sur un modèle de chute de pièces, les pièces ne sont pas enregistrées.
→ Appuyer une fois sur la touche MIXED (mixte) pour passer au code suivant.	
E.00	OPTIONS NOMBRE DE PIÈCES* Cette option est soit SÉLECTIONNÉE « ON » (activée), soit NON SÉLECTIONNÉE « OFF » (désactivée). Avec cette option, l’affichage client indique le nombre de pièces (pièce 1) à insérer plutôt que le montant en dollars et cents.
E.00	Non sélectionnée « OFF » (désactivée).
E.AC	Option sélectionnée « ON » (activée). Appuyer sur la touche DELICATES (articles délicats) 3 fois de suite pour cette sélection.
→ Appuyer une fois sur la touche MIXED (mixte) pour passer au code suivant.	
H.00 COLD (fraîche)	COLD (froide) Passage à la température froide+ – Représente le nombre d’insertions de pièces ou le débit de la carte de débit nécessaire pour acheter le passage à la température froide. Réglable entre 0 et 40. Réglée par défaut en usine à 0.
→ Appuyer une fois sur la touche MIXED (mixte) pour passer au code suivant.	
H.00 COOL (fraîche)	COOL (fraîche) Passage à la température froide* – Représente le nombre d’insertions de pièces ou le débit de la carte de débit nécessaire pour acheter le passage à la température fraîche. Réglable entre 0 et 40. Réglée par défaut en usine à 0.

CODE	EXPLICATION
→ Appuyer une fois sur la touche MIXED (mixte) pour passer au code suivant.	
H.00 WARM (chaud)	WARM (tiède) Passage à la température froide* – Représente le nombre d’insertions de pièces ou le débit de la carte de débit nécessaire pour acheter le passage à la température tiède. Réglable entre 0 et 40. Réglée par défaut en usine à 0.
→ Appuyer une fois sur la touche MIXED (mixte) pour passer au code suivant.	
H.01 HOT (chaud)	HOT (chaude) Passage à la température froide+ – Représente le nombre d’insertions de pièces ou le débit de la carte de débit nécessaire pour acheter le passage à la température chaude. Réglable entre 0 et 40. Réglée par défaut en usine à 1 sur les modèles PD et à 0 sur les modèles PR.
→ Appuyer une fois sur la touche MIXED (mixte) pour passer au code suivant.	
H.01 HEAVY (fraîche)	HEAVY SOIL (saleté tenace) Utilisation* – Représente le nombre d’insertions de pièces ou le débit de la carte de débit nécessaire pour utiliser la fonction saleté tenace. Réglable entre 0 et 40. Réglée par défaut en usine à 1 sur les modèles PD et à 0 sur les modèles PR.
→ Appuyer une fois sur la touche MIXED (mixte) pour passer au code suivant.	
H.01 EXTRA RIN- SE (rinçage supplémentaire)	EXTRA RINSE (rinçage supplémentaire) Utilisation* – Représente le nombre d’insertions de pièces ou le débit de la carte de débit nécessaire pour utiliser la fonction rinçage supplémentaire. Réglable entre 0 et 40. Réglée par défaut en usine à 1 sur les modèles PD et à 0 sur les modèles PR.
→ Appuyer une fois sur la touche MIXED (mixte) pour passer au code suivant.	
J.Cd	OPTION PIÈCES/DÉBIT *
J.Cd	Modes pièces et carte de débit sélectionnés.
J.C_	Mode pièces sélectionné, mode carte de débit désactivé. Appuyer sur la touche DELICATES (articles délicats) 3 fois pour cette sélection.
J._d	Mode carte de débit sélectionné, mode pièces désactivé. Appuyer sur la touche DELICATES (articles délicats) 3 fois pour cette sélection.
J.Ed	L’option débit amélioré est automatiquement sélectionnée lorsqu’un lecteur de cartes de 2 ^e génération est installé dans la laveuse. L’option « Ed » ne peut pas être sélectionnée ou désactivée manuellement.
→ Appuyer une fois sur la touche MIXED (mixte) pour passer au code suivant.	
L.00	OPTION DE SUPPRESSION DU PRIX* Cette option indique sur l’afficheur client « ADD » (introduire) ou « AVAILABLE » (disponible) au lieu du montant à ajouter (utilisé principalement avec les installations à carte de débit).
L.00	Non sélectionnée « OFF » (désactivée).
L.PS	Option sélectionnée « ON » (activée). Appuyer sur la touche DELICATES (articles délicats) une fois pour modifier cette sélection.
→ Appuyer une fois sur la touche MIXED (mixte) pour passer au code suivant.	
n. CE	OPTION D’ANNULATION D’AVOIR* Lorsque cette option est sélectionnée, l’argent détenu en dépôt sans ajout supplémentaire ou activité de programme pendant 30 minutes est effacé.
n. CE	Option sélectionnée « ON » (activée).
n. 00	Non sélectionnée « OFF » (désactivée). Appuyer une fois sur la touche DELICATES (articles délicats) pour désactiver cette sélection.
→ Appuyer une fois sur la touche MIXED (mixte) pour passer au code suivant.	
A3.03	Réglages du programme MIXED (mixte)*. Permet au propriétaire de sélectionner les options de programme par défaut telles que la température d’eau, le degré de saleté et le rinçage supplémentaire. Voir le tableau 1 pour les réglages spécifiques. Le programme MIXED (mixte) est réglé à 03 par l’usine.

CODE	EXPLICATION
→ Appuyer une fois sur la touche MIXED (mixte) pour passer au code suivant.	
A4.01	Réglages du programme DELICATES (articles délicats)*. Permet au propriétaire de sélectionner les options de programme par défaut telles que la température d'eau, le degré de saleté et le rinçage supplémentaire. Voir le tableau 1 pour les réglages spécifiques. Le programme pour articles délicats est réglé à 01 par l'usine.
→ Appuyer une fois sur la touche MIXED (mixte) pour passer au code suivant.	
A5.1C	Réglages du programme POWERWASH (lavage haute puissance)*. Permet au propriétaire de sélectionner les options de programme par défaut telles que la température d'eau, le degré de saleté et le rinçage supplémentaire. Voir le tableau 1 pour les réglages spécifiques. Le programme de lavage haute puissance est réglé à 1C par l'usine.
→ Appuyer une fois sur la touche MIXED (mixte) pour passer au code suivant.	
A6.03	Réglages du programme NORMAL ECO (normal écologique)*. Permet au propriétaire de sélectionner les options de programme par défaut telles que la température d'eau, le degré de saleté et le rinçage supplémentaire. Voir le tableau 1 pour les réglages spécifiques. Le programme Normal Eco (normal écologique) est réglé à 03 par l'usine.
→ Appuyer une fois sur la touche MIXED (mixte) pour passer au code suivant.	
F0	MENU Wi-Fi – Accéder au menu Wi-Fi en appuyant sur le bouton POWERWASH (lavage haute puissance) à l'écran « F0 ». Le menu Wi-Fi permet de voir l'état de la connexion Wi-Fi ainsi que les options de configuration Wi-Fi. Voir la section Menu Wi-Fi pour plus d'informations.
→ Appuyer une fois sur la touche MIXED (mixte) pour passer au code suivant.	

Tableau 1

A3, A4, A5, A6	Extra Rinse (rinçage supplémentaire)	Degré de saleté (Saleté intense-On, Normal-Off)	Température de l'eau	A3, A4, A5, A6	Extra Rinse (rinçage supplémentaire)	Degré de saleté (Saleté intense-On, Normal-Off)	Température de l'eau
00	Off (désactivée)	Off (désactivée)	Tap Cold (froide du robinet)	10	On (activée)	Off (désactivée)	Tap Cold (froide du robinet)
01	Off (désactivée)	Off (désactivée)	Cold (froide)	11	On (activée)	Off (désactivée)	Cold (froide)
02	Off (désactivée)	Off (désactivée)	Cool (fraîche)	12	On (activée)	Off (désactivée)	Cool (fraîche)
03	Off (désactivée)	Off (désactivée)	Warm (tiède)	13	On (activée)	Off (désactivée)	Warm (tiède)
04	Off (désactivée)	Off (désactivée)	Hot (chaude)	14	On (activée)	Off (désactivée)	Hot (chaude)
08	Off (désactivée)	On (activée)	Tap Cold (froide du robinet)	18	On (activée)	On (activée)	Tap Cold (froide du robinet)
09	Off (désactivée)	On (activée)	Cold (froide)	19	On (activée)	On (activée)	Cold (froide)
A	Off (désactivée)	On (activée)	Cool (fraîche)	1A	On (activée)	On (activée)	Cool (fraîche)
B	Off (désactivée)	On (activée)	Warm (tiède)	1B	On (activée)	On (activée)	Warm (tiède)
C	Off (désactivée)	On (activée)	Hot (chaude)	1C	On (activée)	On (activée)	Hot (chaude)

MENU WI-FI

Appuyer sur la touche POWERWASH (lavage haute puissance) à l'écran F0 pour passer en mode Wi-Fi. Pour avancer dans le sous-menu Wi-Fi, utiliser la touche MIXED (mixte). La touche DELICATES (articles délicats) est la touche Select (sélectionner). Appuyer à tout moment sur la touche POWERWASH (lavage haute puissance) pour quitter le menu Wi-Fi.

CODE	EXPLICATION
F0.En	Option d'activation/désactivation du Wi-Fi. Cette option est soit sélectionnée « ON » (activée), soit non sélectionnée « OFF » (désactivée).
F0.dS	Wi-Fi désactivé. Appuyer 3 fois sur la touche DELICATES (articles délicats) pour désactiver le Wi-Fi.
F0.En	Wi-Fi activé. Appuyer 3 fois sur la touche DELICATES (articles délicats) pour activer le Wi-Fi.
F0.nA	Module Wi-Fi non disponible (état seulement)
→ Appuyer une fois sur la touche MIXED (mixte) pour passer au code suivant.	
F1.dS	Le mode État de la connexion (état uniquement) permet à l'utilisateur de voir l'état actuel de la connexion Wi-Fi de la machine.
F1.nC	Ceci s'affiche si la machine n'est pas connectée au routeur ni au serveur Whirlpool
F1.dS	« Status » (état) s'affichera si le module Wi-Fi est désactivé.
F1.Cr	(État) Ce code s'affiche si la machine est connectée au routeur, mais PAS connectée au serveur Whirlpool.
F1.CS	(État) Ce code s'affiche si la machine est connectée au routeur ET connectée au serveur Whirlpool.
→ Appuyer une fois sur la touche MIXED (mixte) pour passer au code suivant.	
F2.En	Le mode de configuration uAP permet à la machine de se connecter au Wi-Fi par uAP. Pour commencer la procédure de connexion, utiliser un appareil mobile (ordinateur portable, tablette, téléphone) pour chercher le réseau Wi-Fi diffusant l'ID MAC de la machine à mettre à jour. Une fois trouvé, se connecter au réseau et utiliser le SAID de la machine (sans le préfixe WPR) comme mot de passe de sécurité de connexion au réseau. Ensuite, ouvrir le navigateur Web et accéder à l'adresse 192.168.10.1. Ceci permet d'accéder à la page Web nécessaire pour terminer la procédure de connexion.
F2.En	Ceci sera affiché si le provisionnement uAP est activé. Ceci clignotera à l'écran lorsque le module Wi-Fi aura commencé la procédure de provisionnement.
F2.dS	Ce code s'affichera si uAP de provisionnement est désactivé et que la machine n'est actuellement pas connectée au routeur ou au serveur Whirlpool. Pour désactiver la configuration par uAP, appuyer 3 fois sur la touche DELICATES (articles délicats).
F2.Cr	(État) Ce code s'affiche si la machine est connectée au routeur, mais PAS connectée au serveur Whirlpool.
F2.CS	(État) Ce code s'affiche si la machine est connectée au routeur ET connectée au serveur Whirlpool.
F2.CE	« Status » (état) s'affichera en cas d'échec du provisionnement du module Wi-Fi.
F2.nC	« Status » (état) s'affiche si la machine n'est pas connectée au routeur ni au serveur Whirlpool.
→ Appuyer une fois sur la touche MIXED (mixte) pour passer au code suivant.	
F3.dS	Le mode de configuration WPS permet à la machine de se connecter au Wi-Fi par WPS.
F3.dS	Ce code s'affiche si le WPS de provisionnement est désactivé et que la machine n'est actuellement pas connectée au routeur ou au serveur Whirlpool. Ce code s'affiche également si la connexion WPS échoue avant l'expiration de la minuterie WPS.
F3.En	Ce code et le compte à rebours WPS s'affichent si le WPS de provisionnement est activé et que la machine recherche actuellement le routeur. Appuyer sur le bouton WPS du routeur de connexion pour terminer la connexion.

CODE	EXPLICATION
F3.Cr	(État) Ce code s'affiche si la machine est connectée au routeur, mais PAS connectée au serveur Whirlpool.
F3.CS	(État) Ce code s'affiche si la machine est connectée au routeur ET connectée au serveur Whirlpool.
F3.nC	« Status » (état) s'affiche si la machine n'est pas connectée au routeur ni au serveur Whirlpool.
→ Appuyer une fois sur la touche MIXED (mixte) pour passer au code suivant.	
F4	Le mode Force du signal permet à la machine d'afficher la force actuelle du signal Wi-Fi.
F4	Appuyer sur la touche DELICATES (articles délicats) à l'écran F4 pour basculer entre F4 et la force du signal en dBm.
F4 Err	« Status » (état) l'écran F4 alterne entre F4 et Err si le module Wi-Fi est désactivé.
F4.00	« Status » (état) l'écran F4 alterne entre F4 et 00 si le module Wi-Fi est déprovisionné
→ Appuyer une fois sur la touche MIXED (mixte) pour passer au code suivant.	
F5	Le mode de déprovisionnement permet à la machine d'être déconnectée du Wi-Fi.
F5	Ce code s'affiche si aucune action n'est effectuée.
F5.dP	Ce code clignote à l'écran pendant 5 secondes pendant que la machine se déconnecte du Wi-Fi. Pour déprovisionner la machine, appuyer 3 fois sur la touche DELICATES (articles délicats).
→ Appuyer une fois sur la touche MIXED (mixte) pour revenir au début de ce menu.	

Si le compteur de programmes (9.0C) est sélectionné, le calcul du total est le suivant :

1 xx nombre de programmes en MILLIERS. 1 02 = 2 000
 2xxx nombre de programmes UNITAIRES. 2225 = 225
TOTAL DES PROGRAMMES = 2 225

AFFICHAGE SEULEMENT : l'annulation n'est pas possible.
 Appuyer une fois sur la touche MIXED (mixte) pour passer au code suivant.

Si le compteur de monnaie (1.0C ou 1.C0) est sélectionné, le calcul du total est le suivant :

3 xx Nombre de CENTAINES de dollars. 3 01 = 1 000,00 \$
 4xxx Nombre de dollars UNITAIRES. 4600 = 600,00 \$
 5 xx Nombre de CENTS. 5 75 = 00,75 \$
TOTAL = 1 600,75 \$

CONFIGURATION DES COMMANDES PAR USB

Pour accéder au menu de configuration USB, accéder au code de configuration 2.xx (tarif spécial en option). Appuyer sur la touche POWERWASH (lavage haute puissance) pour activer le sous-menu du mode d'aide. Le premier sous-mode du mode d'aide est l'option USB. Appuyer à tout moment sur la touche POWERWASH (lavage haute puissance) pour quitter le mode d'aide.

SOUS-MODE	DESCRIPTION	REMARQUE
USB	Sur cet écran, appuyer sur la touche POWERWASH (lavage haute puissance) pour accéder au menu USB. Le menu USB permet la mise à jour du logiciel et l'importation/exportation des paramètres de la machine.	Permet à l'utilisateur d'accéder au menu USB. Voir la section MENU USB pour plus d'informations.

MENU USB

Pour accéder au menu USB, passer par le mode Help (aide). Sur l'écran USB, appuyer sur la touche POWERWASH (lavage haute puissance). Pour avancer dans le sous-menu USB, utiliser la touche MIXED (mixte). La touche DELICATES (articles délicats) est la touche Select (sélectionner). Appuyer à tout moment sur la touche POWERWASH (lavage haute puissance) pour quitter le menu USB.

Voir la page 32 pour connaître l'emplacement du port USB sur l'appareil et les instructions pour installer une clé USB sur l'appareil et pour retirer une clé USB de l'appareil.

CODE	EXPLICATION
U0.00	Clé USB insérée? (État uniquement)
U0.00	Ce code s'affiche si la clé USB n'est PAS détectée.
U0.01	Ce code s'affiche si la clé USB est détectée.
→ Appuyer une fois sur la touche MIXED (mixte) pour passer au code suivant.	
U1.00	Mode de programmation.
U1.00	Ce code s'affiche si la clé USB n'est PAS détectée.
U1.01	Ce code s'affiche si la clé USB est détectée. Si l'on souhaite reprogrammer les commandes, appuyer 3 fois sur la touche DELICATES (articles délicats). L'affichage bascule entre U1.01 et ProG pendant la programmation en cours. Patienter jusqu'à la fin du processus, cela peut prendre plusieurs minutes. Une fois le logiciel téléchargé avec succès sur la machine, le contrôle peut prendre plusieurs minutes pour se réinitialiser. Après la réinitialisation complète, la machine revient en mode client ou en mode service en fonction de l'état du commutateur de service.
FCE4 ou FCE5	Si la programmation du logiciel a échoué, l'affichage bascule entre U1.01 et FCE4 ou FCE5.
→ Appuyer une fois sur la touche MIXED (mixte) pour passer au code suivant.	
U2.00	Exporter les paramètres de la machine sur une clé USB.
U2.00	Ce code s'affiche si la clé USB n'est pas détectée.
U2.01	Ce code s'affiche si la clé USB est détectée. Si l'on souhaite exporter les paramètres de la machine vers une clé USB, appuyer 3 fois sur la touche DELICATES (articles délicats). L'affichage bascule entre U2.01 et --.-- pendant l'exportation en cours.
DonE (terminé)	L'affichage bascule entre U2.01 et donE une fois l'exportation terminée avec succès.
FCE4 ou FCE5	Si l'exportation a échoué, l'affichage bascule entre U2.01 et FCE4 ou FCE5.
→ Appuyer une fois sur la touche MIXED (mixte) pour passer au code suivant.	
U3.00	Importer les paramètres de la machine de la clé USB.
U3.00	Ce code s'affiche si la clé USB n'est pas détectée.
U3.01	Ce code s'affiche si la clé USB est détectée. Si l'on souhaite importer les paramètres de la machine de la clé USB vers la machine, appuyer 3 fois sur la touche DELICATES (articles délicats). L'affichage bascule entre U3.01 et --.-- pendant l'importation en cours.
DonE (terminé)	L'affichage bascule entre U3.01 et donE une fois l'importation terminée avec succès.
FCE4 ou FCE5	Si l'importation a échoué, l'affichage bascule entre U3.01 et FCE4 ou FCE5.
→ Appuyer une fois sur la touche MIXED (mixte) pour revenir au début de ce menu.	
U4.00	Exporter les données d'audit de la machine sur une clé USB.
U4.00	Ce code s'affiche si la clé USB n'est pas détectée.
U4.01	Ce code s'affiche si la clé USB est détectée. Si l'on souhaite exporter les données d'audit de la machine sur une clé USB, appuyer 3 fois sur la touche DELICATES (articles délicats). L'affichage bascule entre U4.01 et --.-- pendant l'exportation en cours.
DonE (terminé)	L'affichage bascule entre U4.01 et donE une fois l'exportation terminée avec succès.
FCE4 ou FCE5	Si l'exportation a échoué, l'affichage bascule entre U4.01 et FCE4 ou FCE5

FIN DES OPÉRATIONS DE PARAMÉTRAGE

QUITTER LE MODE DE CONFIGURATION

- Modèles PD : réinstaller la porte d'accès.
- Modèles PR :
 - Débrancher la laveuse ou déconnecter la source de courant électrique.
 - Ouvrir la console, réinsérer la fiche dans le connecteur J4, fermer la console.
 - Brancher la laveuse ou reconnecter la source de courant électrique.

Une autre méthode consiste à patienter pendant 2 minutes d'inactivité. Tous les réglages sont mémorisés et l'afficheur repasse à l'écran de sélection du programme.

Code d'accès pour entretien par un technicien

Cette méthode est disponible uniquement sur les laveuses PR réglées pour un fonctionnement gratuit (6 00).

Pour accéder au mode d'entretien :

En moins de 10 secondes, appuyez sur les touches POWERWASH (lavage haute puissance), EXTRA RINSE (rinçage supplémentaire), TEMPERATURE (température) et DELICATES (articles délicats).

Pour quitter le mode de service :

Depuis le code de service 8.xx, appuyer sur la touche POWERWASH (lavage haute puissance) pendant 4 secondes.

ou

Attendre 2 minutes sans toucher aucune touche (sans qu'aucun mode de diagnostic ne soit activé).

ou

Couper l'alimentation électrique de la laveuse, puis rétablir l'alimentation électrique.

REMARQUE : Si un programme de service est en cours en quittant le mode de service, il se termine normalement, avec l'affichage des informations d'état du programme. L'affichage retrouve son mode de fonctionnement normal pour les clients à la fin du programme.

ACCÈS AU PORT USB

Accès au port USB sur l'appareil si une clé USB est utilisée pour modifier les paramètres des commandes électroniques

⚠ AVERTISSEMENT



Risque de choc électrique

Déconnecter la source de courant électrique avant l'entretien.

Replacer pièces et panneaux avant de faire la remise en marche.

Le non-respect de ces instructions peut causer un décès ou un choc électrique.

Pour installer ou retirer une clé USB

Le port USB est situé sur la carte de commande de l'affichage.

1. Retirer les deux vis pour permettre au panneau de façade de pivoter vers l'extérieur de l'appareil.

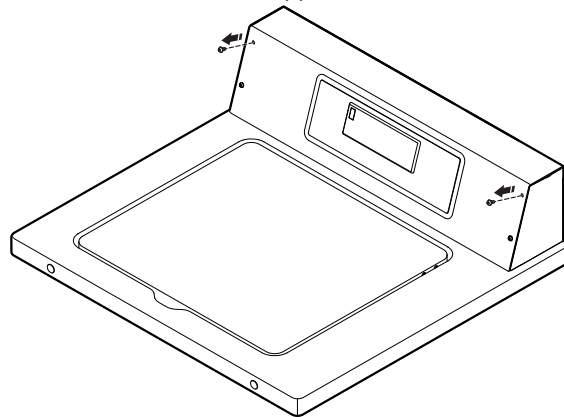

2. Poser le panneau de façade face vers le bas sur le panneau supérieur de l'appareil pour permettre l'accès au tableau de commande de l'interface utilisateur.
3. Installer la clé USB dans le port USB ou retirer la clé USB du port USB.

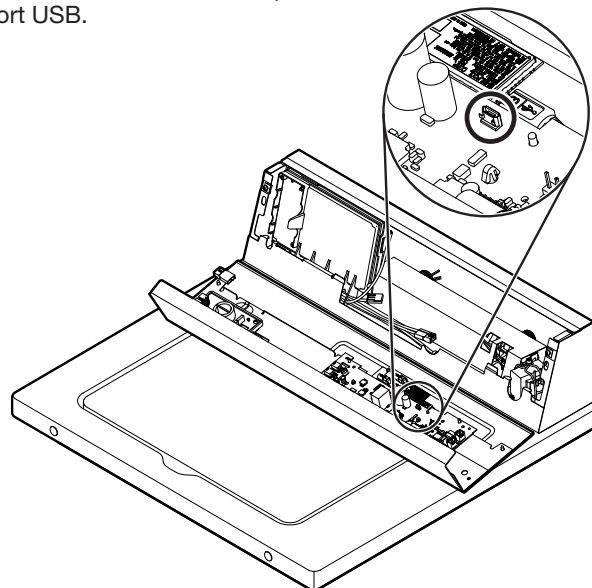

4. Replacer le panneau de façade sur l'appareil au moyen des deux vis retirées précédemment.

⚠ AVERTISSEMENT



Risque de choc électrique

Brancher sur une prise à 3 alvéoles reliée à la terre.

Ne pas enlever la broche de liaison à la terre.

Ne pas utiliser un adaptateur.

Ne pas utiliser un câble de rallonge.

Le non-respect de ces instructions peut causer un décès, un incendie ou un choc électrique.

5. Brancher l'appareil à une prise à 3 alvéoles mise à la terre ou rebrancher l'alimentation et accéder au menu USB; voir page 32.

SEGURIDAD DE LA LAVADORA

Su seguridad y la seguridad de los demás es muy importante.

Hemos incluido muchos mensajes importantes de seguridad en este manual y en su electrodoméstico. Lea y obedezca siempre todos los mensajes de seguridad.



Este es el símbolo de alerta de seguridad.

Este símbolo le llama la atención sobre peligros potenciales que pueden ocasionar la muerte o una lesión a usted y a los demás.

Todos los mensajes de seguridad irán a continuación del símbolo de advertencia de seguridad y de la palabra "PELIGRO" o "ADVERTENCIA". Estas palabras significan:

 **PELIGRO**

Si no sigue las instrucciones de inmediato, usted puede morir o sufrir una lesión grave.

 **ADVERTENCIA**

Si no sigue las instrucciones, usted puede morir o sufrir una lesión grave.

Todos los mensajes de seguridad le dirán el peligro potencial, le dirán cómo reducir las posibilidades de sufrir una lesión y lo que puede suceder si no se siguen las instrucciones.

INSTRUCCIONES IMPORTANTES DE SEGURIDAD

ADVERTENCIA: Para reducir el riesgo de incendio, choque eléctrico o lesiones a personas al usar su lavadora, siga las precauciones básicas, incluyendo las siguientes:

- Lea todas las instrucciones antes de usar la lavadora.
- No lave artículos que hayan sido previamente limpiados, lavados, remojados o humedecidos con gasolina, solventes para lavar en seco, u otras sustancias inflamables o explosivas ya que éstas emanan vapores que podrían encenderse o causar una explosión.
- No agregue gasolina, solventes para lavar en seco, u otras sustancias inflamables o explosivas al agua de lavado. Estas sustancias emanan vapores que podrían encenderse o causar una explosión.
- En ciertas condiciones, puede generarse gas hidrógeno en un sistema de agua caliente que no se haya usado por dos semanas o un período mayor. **EL GAS HIDRÓGENO ES EXPLOSIVO.** Si no se ha usado el agua caliente durante dicho período, antes de usar la lavadora, abra todos los grifos de agua caliente y deje que corra el agua por varios minutos. Esto liberará todo el gas hidrógeno que se haya acumulado. Debido a la inflamabilidad de dicho gas, no fume ni use una llama abierta durante este lapso.
- No permita que los niños jueguen encima o dentro de la lavadora. Es necesario una supervisión cuidadosa de los niños toda vez que se use la lavadora cerca de ellos.
- Antes de poner la lavadora fuera de servicio o desecharla, quítele la puerta o la tapa.
- No introduzca las manos en la lavadora si el tambor, la tina, o el agitador están funcionando.
- No instale ni almacene esta lavadora donde pudiese estar sometida a la intemperie.
- No trate de forzar los controles.
- No repare ni cambie pieza alguna de la lavadora ni intente realizar tarea alguna de servicio técnico, excepto cuando así se le indique específicamente en este manual o en instrucciones de reparación para el usuario publicadas, que usted entienda y para cuya ejecución cuente con la habilidad necesaria.
- Para obtener información respecto a las instrucciones de conexión a tierra, consulte instrucciones de instalación.
- **ADVERTENCIA:** No lave prendas resistentes o tipo resistentes al agua. No seguir de cerca estas instrucciones puede resultar en una condición de vibración anormal y desequilibrio que podría ocasionar lesiones físicas, daños a la propiedad y/o daños al aparato.

GUARDE ESTAS INSTRUCCIONES

PARA SU SEGURIDAD

No almacene ni use gasolina u otros vapores y líquidos inflamables cerca de éste o cualquier otro electrodoméstico.

GUÍA DE CONECTIVIDAD CON INTERNET

Guía de conectividad con Internet únicamente para aparatos conectados

IMPORTANTE: La instalación correcta del aparato antes del uso es su responsabilidad. Asegúrese de leer y seguir las Instrucciones de instalación incluidas con el aparato.

La conectividad requiere Wi-Fi y crear una cuenta. Las características y las funciones de la aplicación podrían cambiar. Es posible que se apliquen tarifas para transmisión de datos. Una vez instalada, inicie la aplicación. Se lo guiará a través de los pasos para configurar una cuenta de usuario y conectar su aparato.

Necesitará lo siguiente:

- Un enrutador inalámbrico que admita Wi-Fi, de 2,4 Ghz, con seguridad WPA2. Si no tiene certeza de las capacidades de su enrutador, consulte las instrucciones del fabricante de su enrutador.
- Se recomienda utilizar un enrutador que coincida con las especificaciones técnicas del enrutador (alcance de la antena, compatibilidad con el número de dispositivos conectados y velocidad de Wi-Fi (Gpbs)) para el entorno en el que está instalado el dispositivo conectado.
- El enrutador debe estar encendido y tener una conexión de Internet activada.
- De ser necesario, el código SAID de 10 caracteres para su aparato se encuentra en el módulo de Wi-Fi; consulte la page 37 para ver la ubicación del módulo de Wi-Fi.

Aviso de conformidad con la Comisión Federal de Comunicaciones (FCC)

Este dispositivo cumple con la parte 15 de las reglas de la FCC. La operación está sujeta a las siguientes dos condiciones:

1. Este aparato no provocará interferencias nocivas y
2. Este aparato debe aceptar cualquier interferencia, incluida aquella que pueda causar una operación no deseada.

Los cambios o las modificaciones sin aprobación expresa de la parte responsable del cumplimiento podrían anular la autorización del usuario para operar el equipo.

Aviso de conformidad con Industry Canada (IC)

Este dispositivo cumple con las normas RSS exentas de licencia de Industry Canada. La operación está sujeta a las siguientes dos condiciones:

1. Es posible que este dispositivo no cause interferencia.
2. Este aparato debe aceptar cualquier interferencia, incluida aquella que pueda causar una operación no deseada.

Según la normativa de Industry Canada, este radiotransmisor solo puede operar con una antena de un tipo y máxima (o menor) ganancia aprobada para el transmisor por Industry Canada. Para reducir la potencial interferencia de radio para otros usuarios, el tipo de antena y su ganancia se deben elegir de modo que la potencia radiada isotrópicamente equivalente (e.i.r.p.) no sea mayor que la necesaria para una comunicación satisfactoria.

Para cumplir con los límites de exposición a RF de la FCC y de Industry Canada para la población general, las antenas usadas para este transmisor deben instalarse de modo que se mantenga una distancia de separación mínima de 20 cm entre el radiador (antena) y todas las personas en todo momento y no se debe ubicar ni operar junto con ninguna otra antena o transmisor.

Si este equipo de hecho causa interferencia perjudicial a la recepción de radio o televisión, lo cual se puede determinar apagando y encendiendo el equipo, se recomienda al usuario que intente corregir la interferencia con una de las siguientes medidas:

- Reoriente o reubique la antena receptora.
- Aumente la separación entre el equipo y el receptor.
- Conecte el equipo en un tomacorriente en un circuito separado del que se usa para conectar el receptor.
- Consulte al distribuidor o a un técnico en radio/TV con experiencia para pedir ayuda.

HERRAMIENTAS Y PIEZAS

Piezas y herramientas necesarias:

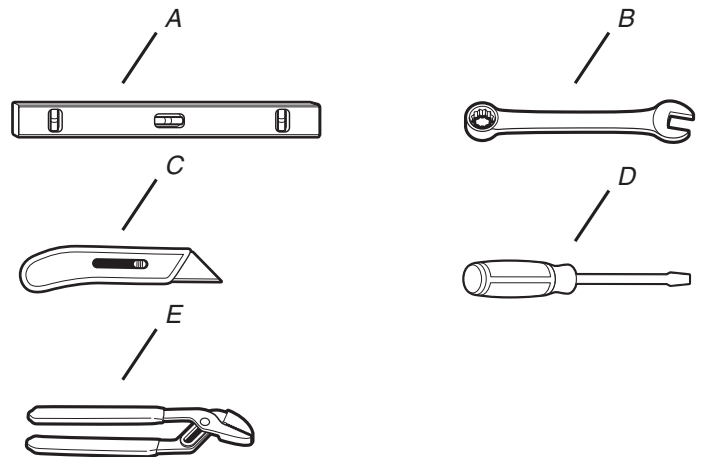

- A. Nivel
- B. Llave de extremo abierto de 9/16"
- C. Cuchillo multiusos
- D. Destornillador de cabeza plana
- E. Pinzas

Piezas suministradas:

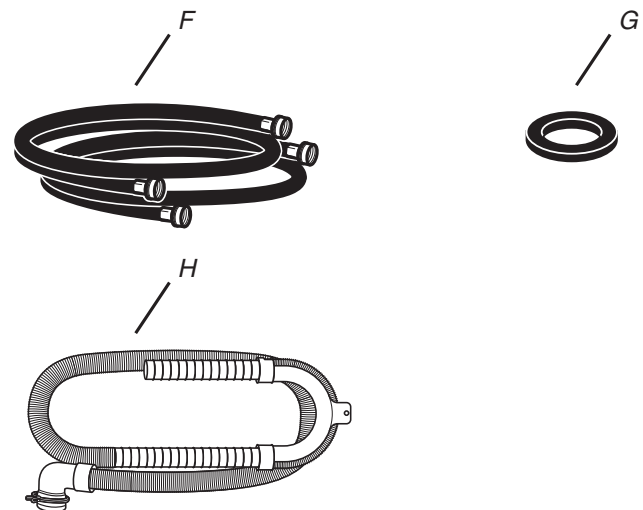

- F. Mangueras de entrada de agua (2)
- G. Arandela de la manguera de entrada (4)
- H. Manguera de desagüe con abrazadera, molde en forma de U y atadura para cables

DIMENSIONES

Vista frontal

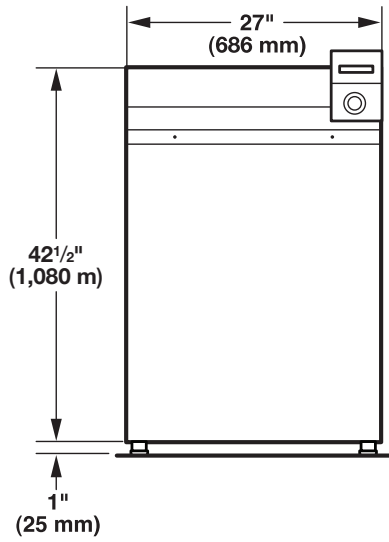

Vista lateral

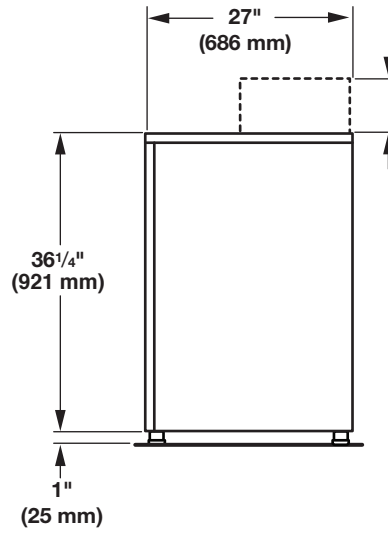

Modelos que operan sin monedas: 6 3/4" (159 mm)
 Modelos que operan con monedas: 8 1/4" (210 mm)

Vista posterior

Modelos que operan sin monedas

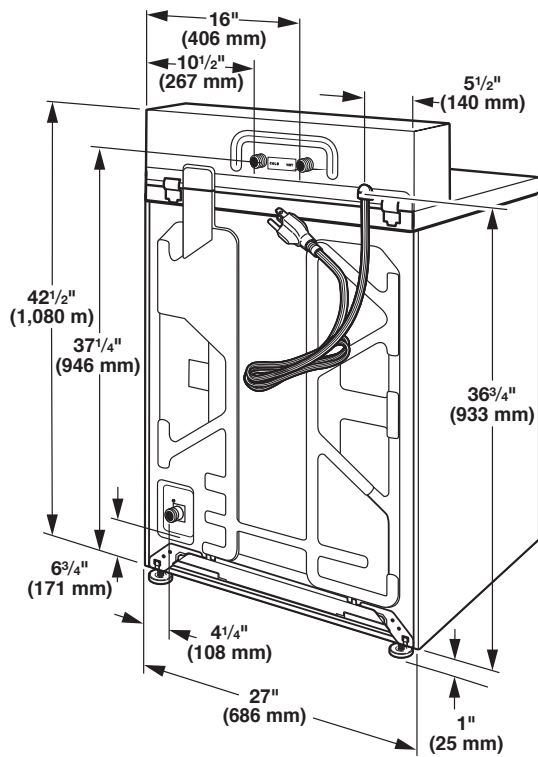

Modelos que operan con monedas

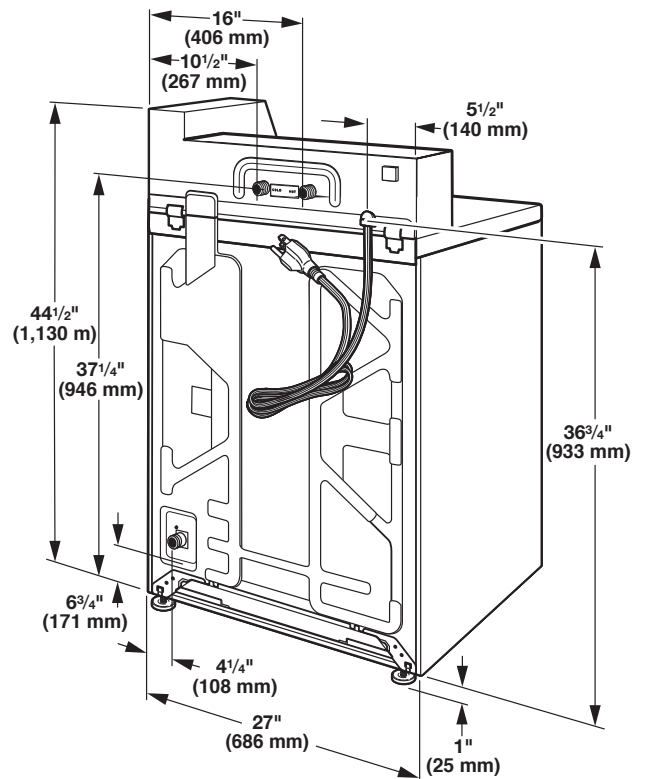

REQUISITOS DE UBICACIÓN

La selección de una ubicación apropiada para la lavadora mejora el rendimiento y reduce al mínimo el ruido y posibles “desplazamientos” de la lavadora.

La lavadora se puede instalar en un sótano, cuarto para lavar o un lugar empotrado. Consulte “Sistema de desagüe”.

También deberán tenerse en cuenta los requisitos de ubicación de otro aparato que le acompañe.

IMPORTANTE: No instale o almacene la lavadora en lugares donde quede expuesta a la intemperie. No almacene ni opere la lavadora a temperaturas de 32 °F (0 °C) o inferiores. El agua que quede en la lavadora puede ocasionar daños a bajas temperaturas. Usted es responsable de su correcta instalación.

Necesitará lo siguiente:

- Un calentador de agua en 120 °F (49 °C).
- Un tomacorriente con conexión a tierra ubicado a no más de 4 pies (1,2 m) del cable eléctrico detrás de la lavadora. Consulte “Requisitos eléctricos”.
- Grifos de agua caliente y de agua fría ubicados a una distancia de no más de 4 pies (1,2 m) de las válvulas de llenado del agua caliente y fría de la lavadora, y una presión de agua de 20 - 100 psi (138 - 690 kPa). Debe usarse una válvula de reducción de presión en la línea de suministro donde la presión de entrada hacia el edificio exceda 100 lb/pulg² (690 kPa) para evitar daños a la válvula de mezcla de la lavadora.
- Para las instalaciones con lavadoras simples se requieren montantes de un mínimo de 12" (300 mm) para que provean una cámara de aire, y eviten el ruido y los daños a las válvulas.
- Un piso nivelado con un declive máximo de 1" (25 mm) debajo de la lavadora completa. No se recomienda la instalación sobre alfombra.
- El piso debe soportar el peso total de la lavadora (con el agua y la carga) de 315 lb (143 kg).
- Un desagüe de piso debajo del tabique. Los tabiques divisorios prefabricados con contactos eléctricos, las líneas de entrada de agua y las instalaciones con desagües deben ser usados únicamente donde los códigos locales lo permitan.

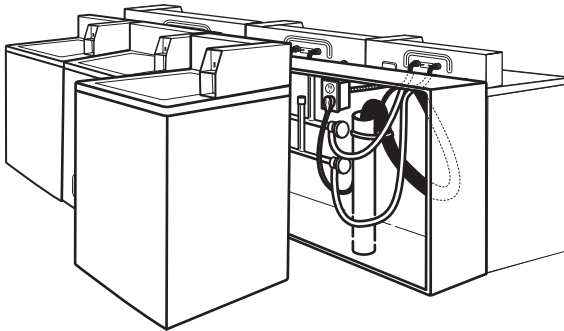

Instalación en zona empotrada o en clóset

Esta lavadora podrá instalarse en un área empotrada o en un clóset. Las dimensiones de instalación que se ilustran a continuación son para los espacios mínimos permitidos. Debe considerarse espacio adicional para facilitar la instalación y el mantenimiento. Si se instala una puerta de clóset, se requieren aberturas de aire mínimas en la parte superior e inferior de la puerta. Son aceptables las puertas que tengan aberturas de aire en la parte superior e inferior. Se deberán tener en cuenta los requisitos para la ubicación de otro electrodoméstico que lo acompañe.

Espacio mínimo para la instalación

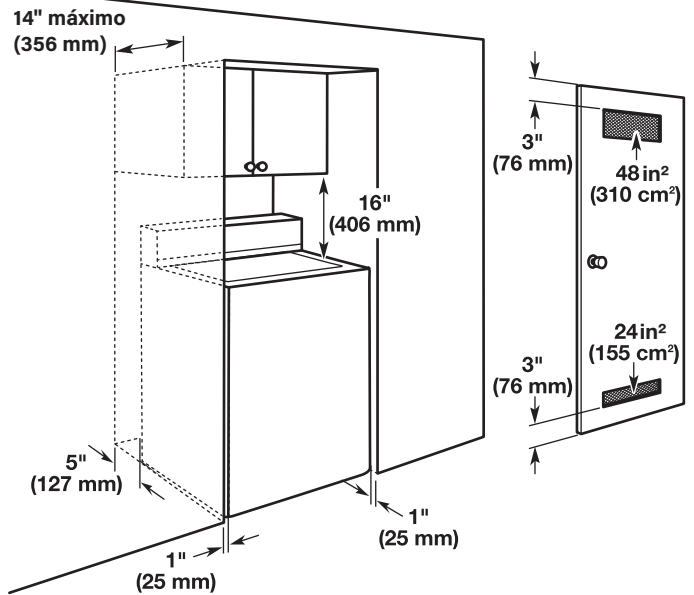

UBICACIÓN DEL ENRUTADOR PARA LA INSTALACIÓN DE UN APARATO CONECTADO

Se recomienda ubicar el enrutador Wi-Fi dentro de la misma habitación que el aparato instalado con una línea de visión directa entre el enrutador instalado y el aparato.

UBICACIÓN DEL CÓDIGO SAID DE 10 CARACTERES EN EL MÓDULO WI-FI

⚠ ADVERTENCIA



Peligro de Choque Eléctrico

Desconecte el suministro de energía antes de darle mantenimiento.

Vuelva a colocar todos los componentes y paneles antes de hacerlo funcionar.

No seguir estas instrucciones puede ocasionar la muerte o choque eléctrico.

El módulo Wi-Fi se encuentra atrás del panel frontal.

1. Quite los dos tornillos para permitir que el panel frontal gire hacia afuera del aparato.

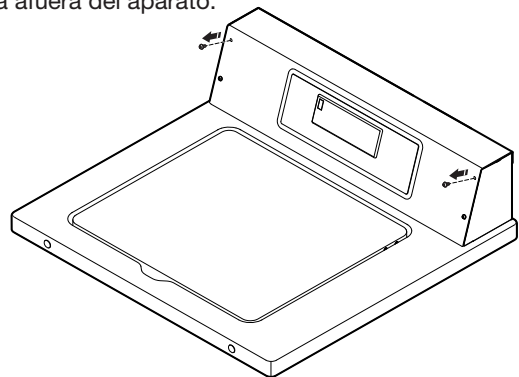

- Coloque el panel frontal hacia abajo en el panel superior del aparato para proporcionar acceso a la placa de control de la interfaz de usuario.
- El código SAID está impreso en la etiqueta que se encuentra en el módulo de Wi-Fi.

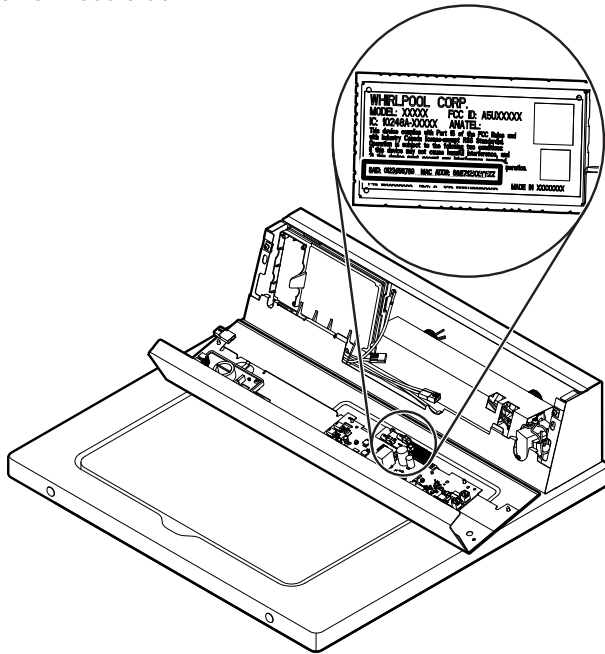

- Vuelva a colocar el panel frontal en el electrodoméstico con los dos tornillos que quitó anteriormente (consulte la ilustración, paso 1).

⚠ ADVERTENCIA



Peligro de Choque Eléctrico

Conecte a un contacto de pared de conexión a tierra de 3 terminales.

No quite la terminal de conexión a tierra.

No use un adaptador.

No use un cable eléctrico de extensión.

No seguir estas instrucciones puede ocasionar la muerte, incendio o choque eléctrico.

- Enchufe el aparato en un tomacorriente de 3 terminales con conexión a tierra o vuelva a conectar la alimentación e ingrese al menú USB; consulte page 49.

INSTRUCCIONES DE INSTALACIÓN

⚠ ADVERTENCIA

Peligro de Peso Excesivo

Use dos o más personas para mover e instalar la lavadora.

No seguir esta instrucción puede ocasionar una lesión en la espalda u otro tipo de lesiones.

Es necesario quitar todos materiales de transporte para obtener un funcionamiento adecuado y evitar el ruido excesivo de la lavadora.

- Mueva la lavadora a 4 pies (1,2 m) de su ubicación final; debe estar en posición vertical.

NOTA: Para evitar daños en el piso, coloque la lavadora sobre un cartón antes de moverla y asegúrese de que la tapa esté cerrada con cinta adhesiva.

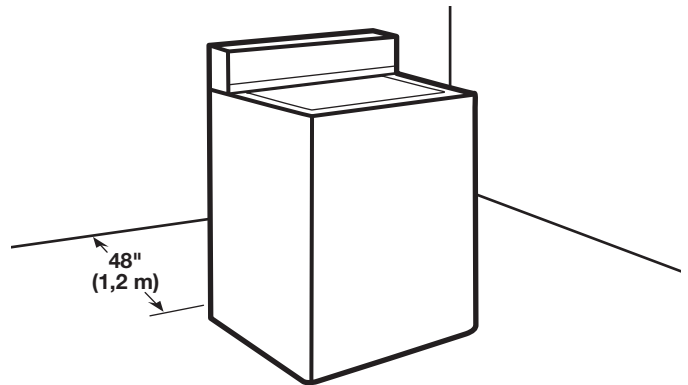

- Para evitar dañar el piso, coloque soportes de cartón hechos con el cartón del embalaje en el piso debajo de la lavadora. Incline la lavadora hacia atrás y colóquela sobre los soportes de cartón. Retire la base del envío. Deje la lavadora en posición vertical.

IMPORTANTE: Para un funcionamiento adecuado es necesario quitar la base de transporte.

NOTA: Guarde la base de envío por si necesita mover la lavadora más tarde.

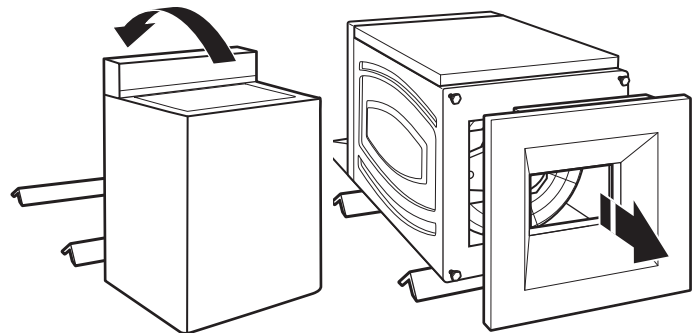

- Quite la cinta adhesiva de la tapa de la lavadora, abra la tapa y saque la bandeja de empaque de cartón de la tina. Asegúrese de retirar todas las piezas de la bandeja.

NOTA: Guarde la bandeja por si necesita mover la lavadora más tarde.

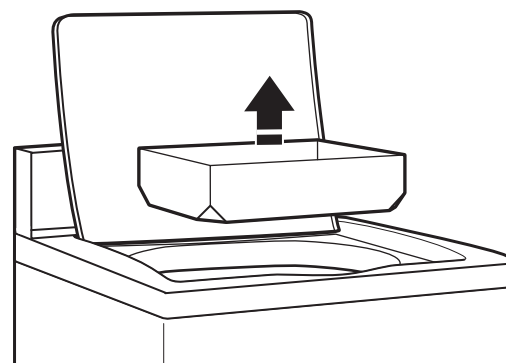

NIVELACIÓN DE LA LAVADORA

IMPORTANTE: Nivele la lavadora correctamente para reducir el exceso de ruido y vibración.

⚠️ ADVERTENCIA

Peligro de Peso Excesivo

Use dos o más personas para mover e instalar la lavadora.

No seguir esta instrucción puede ocasionar una lesión en la espalda u otro tipo de lesiones.

1. Mueva la lavadora a su ubicación final. Coloque un nivel sobre los bordes superiores de la lavadora. Use la hendidura lateral como una guía para revisar la nivelación de los lados. Revise la nivelación del frente usando la tapa, como se muestra. Balancee la lavadora hacia adelante y hacia atrás para asegurarse de que los 4 pies hagan contacto firme con el piso.

Coloque el nivel aquí

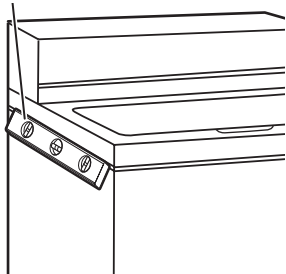

Coloque el nivel aquí

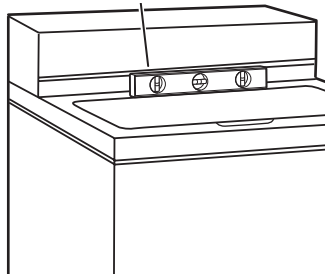

2. Use una llave de extremo abierto o llave ajustable de 9/16" o 14 mm para girar las tuercas de sujeción hacia la derecha sobre las patas hasta que estén a aproximadamente 1/2" (13 mm) de la carcasa de la lavadora. Luego gire la pata niveladora hacia la derecha para bajar la lavadora, o hacia la izquierda para levantarla. Revise la nivelación de la lavadora nuevamente y repita el procedimiento según sea necesario.

CONSEJO ÚTIL: Puede apuntalar el frente de la lavadora aproximadamente 4" (102 mm) con un bloque de madera o un objeto similar que vaya a soportar el peso de la lavadora.

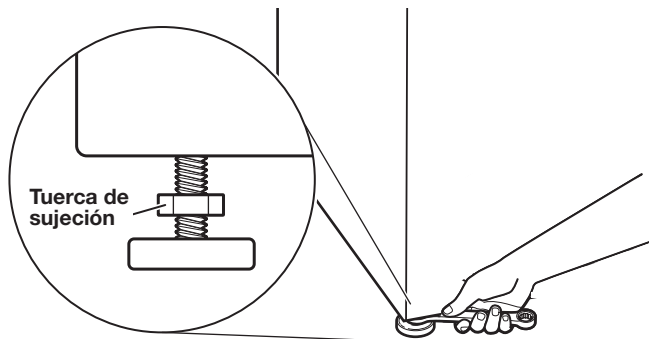

3. Cuando la lavadora esté nivelada, use una llave de boca o una llave ajustable de 9/16" o 14 mm para girar las tuercas fijadoras en las patas hacia la izquierda, apretándolas contra la carcasa de la lavadora.

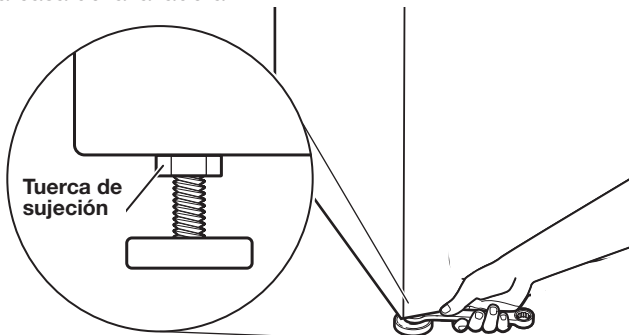

CONECTE LA MANGUERA DE DESAGÜE

El tendido apropiado de la manguera de desagüe evita daños a sus pisos ocasionados por filtraciones de agua.

Retire la manguera de desagüe de la canasta de la lavadora

1. Quite la tapa del puerto de desagüe de la lavadora que se encuentra en la parte posterior de la lavadora.

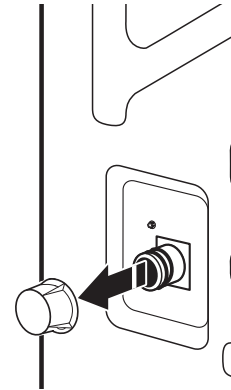

2. Si la abrazadera no está en su lugar, sobre el extremo del codo de la manguera de desagüe, deslícela sobre el extremo como se muestra.

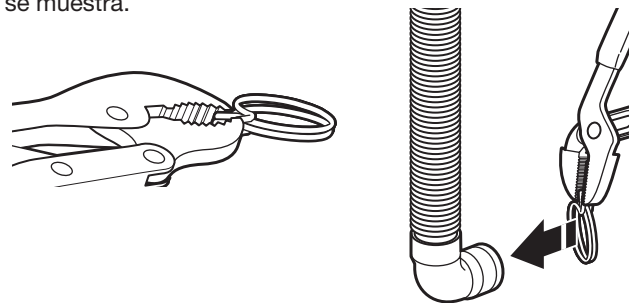

3. Apriete la abrazadera con pinzas y deslice el extremo del codo de la manguera de desagüe sobre el puerto de desagüe de la lavadora. Asegúrelo con la abrazadera.

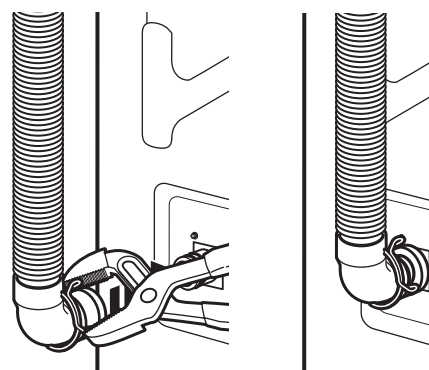

IMPORTANTE:

- La manguera de desagüe no deberá exceder de 8" (203 mm) en el tubo de desagüe; no fuerce el exceso de manguera en el tubo vertical ni la coloque en el fondo de la tina de lavado. Se debe usar el molde de la manguera de desagüe.
- Es responsabilidad del instalador instalar y asegurar la manguera de desagüe en el drenaje/la plomería que se provee de una manera que impida que la manguera de desagüe se salga o presente fugas de la plomería/el drenaje.

SISTEMA DE DESAGÜE

4. El sistema de desagüe se puede instalar utilizando un desagüe de piso, tubo vertical de pared, tubo vertical de piso o tina de lavadero. Seleccione el método que necesita.

4a. Sistema de desagüe por el piso

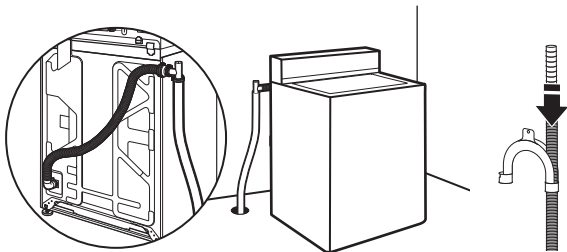

Para instalaciones de desagüe en el piso, deberá quitar la forma de U de la manguera de desagüe que se encuentra en uno de sus extremos. El sistema de drenaje del piso requiere un kit de desviación de sifón (número de pieza 285320). Desviación de sifón mínima: 28" (710 mm) de la base de la lavadora. Se pueden necesitar mangueras adicionales.

4b. Sistema de desagüe de tubo vertical de pared

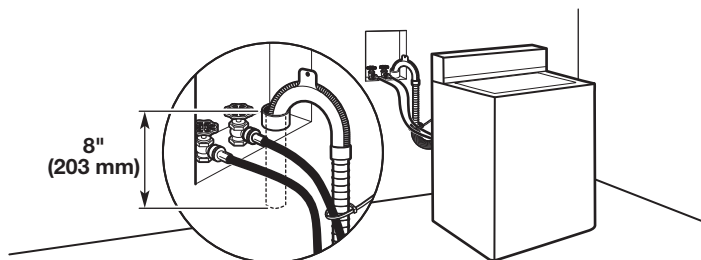

Vea los requisitos para el sistema de desagüe de piso de tubo vertical.

4c. Sistema de desagüe de tubo vertical de piso

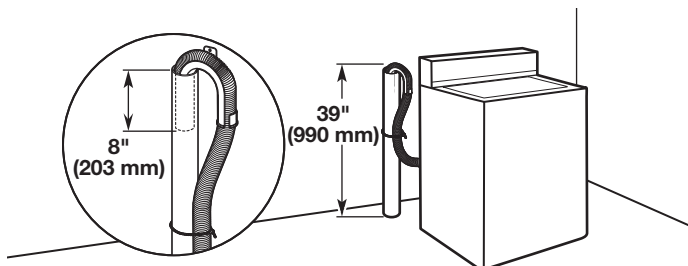

Diámetro mínimo para el desagüe de tubo vertical: 2" (51 mm). Capacidad mínima de desplazamiento: 10 galones (38 L) por minuto. La parte superior del tubo vertical debe estar a 39" (990 mm) de altura como mínimo; instálela a no más de 96" (2,44 m) de la base de la lavadora.

4d. Sistema de desagüe de tina de lavadero

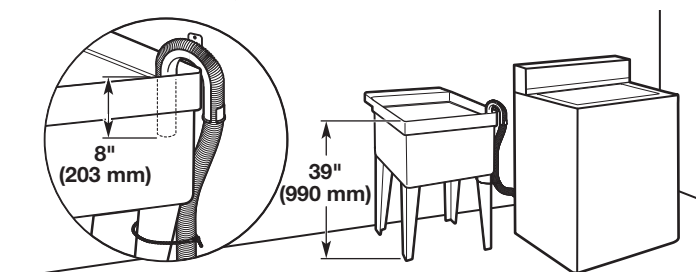

Capacidad mínima: 20 galones (76 L). La parte superior de la tina del lavadero debe estar a una altura mínima de 39" (990 mm) del piso.

CONEXIÓN DE LAS MANGUERAS DE ENTRADA

Inserte las nuevas arandelas para manguera (suministradas) en cada extremo de las mangueras de entrada. Asiente firmemente las arandelas en los acoplamientos.

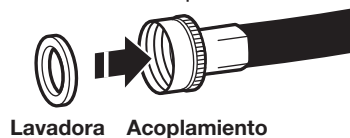

Lavadora Acoplamiento

Conecte las mangueras de entrada a los grifos del agua

1. Conecte la manguera al grifo de agua caliente. Enrosque el acoplamiento hasta que quede asentado en la lavadora. Repita el procedimiento para el agua fría.

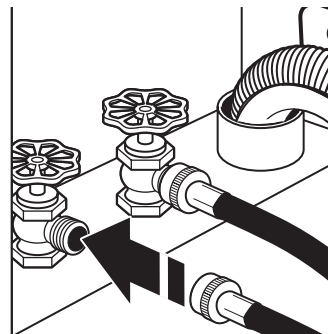

2. Use pinzas para apretar los acoplamientos dos tercios de vuelta adicionales.

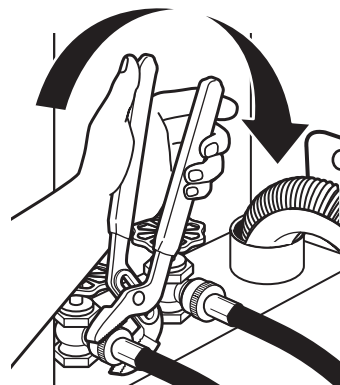

IMPORTANTE: No apriete en exceso ni use cinta o selladores en la válvula cuando la sujete a los grifos o a la lavadora. Se pueden producir daños.

3. Asegure la manguera de desagüe a la manguera de entrada de agua con una correa de cremallera.

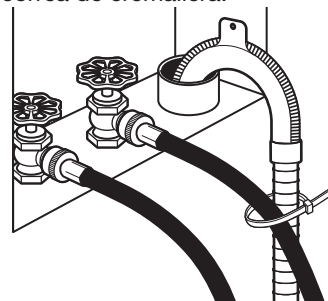

Despeje las líneas de agua

- Deje correr el agua de los grifos y las mangueras de desagüe en un lavadero, tubo de desagüe o cubeta para eliminar las partículas que se encuentran en las tuberías del agua, las cuales podrían obstruir los filtros de la válvula de entrada.
- Verifique la temperatura del agua para asegurarse de que la manguera de agua caliente esté conectada al grifo de agua caliente y que la manguera de agua fría esté conectada al grifo de agua fría.



Conecte las mangueras de entrada a la lavadora

1. Sujete la manguera de agua fría a la válvula de entrada de agua fría, marcada con un aro azul. Enrosque el acoplamiento a mano hasta que quede firme.

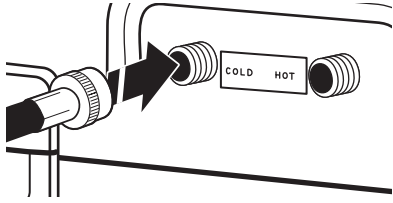

2. Conecte la manguera de agua caliente a la válvula de entrada de agua caliente, marcada con un aro rojo. Enrosque el acoplamiento a mano hasta que quede firme.

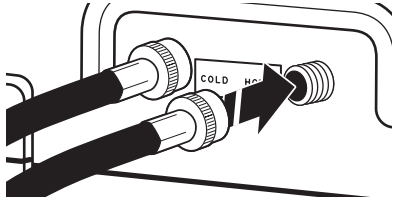

3. Use pinzas para apretar los acoplamientos dos tercios de vuelta adicionales.

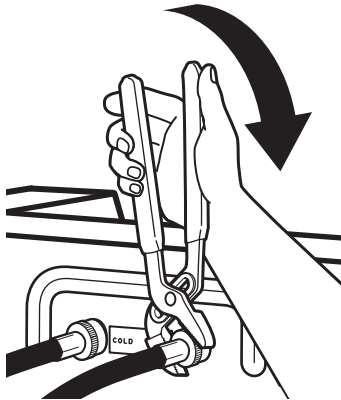

NOTA: No ajuste demasiado. Se puede dañar la válvula.

4. Abra los grifos del agua para revisar si hay fugas de agua. Es posible que entre a la lavadora una pequeña cantidad de agua. Se desconjará más tarde.

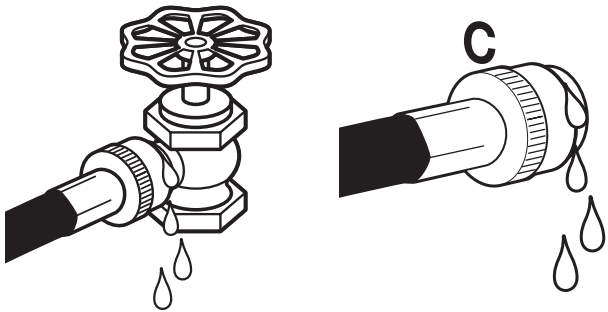

NOTA: Reemplace las mangueras de entrada después de 5 años de uso para reducir el riesgo de que fallen. Para consulta en el futuro, anote en las mangueras la fecha de instalación o la fecha de reposición de estas.

Inspeccione periódicamente y reemplace las mangueras si aparecen bultos, torceduras, cortaduras, desgaste o filtraciones de agua.

REQUISITOS ELÉCTRICOS

⚠ ADVERTENCIA



Peligro de Choque Eléctrico

Conecte a un contacto de pared de conexión a tierra de 3 terminales.

No quite la terminal de conexión a tierra.

No use un adaptador.

No use un cable eléctrico de extensión.

No seguir estas instrucciones puede ocasionar la muerte, incendio o choque eléctrico.

- Se requiere un suministro eléctrico de 120 V, 60 Hz CA solamente, con fusibles de 15 A. Se recomienda un fusible retardador o un cortacircuitos. Asimismo se recomienda usar un cortacircuitos independiente que preste servicio únicamente a este aparato.
- Esta lavadora viene equipada con un cable eléctrico que tiene un enchufe de 3 terminales con conexión a tierra.
- Para reducir al mínimo el peligro de posibles choques eléctricos, el cable debe estar enchufado en un tomacorriente de 3 terminales, conectado a tierra de acuerdo con los códigos y las ordenanzas locales. Si no hay disponible un tomacorriente equivalente, es responsabilidad y obligación personal del cliente el hacer instalar un tomacorriente debidamente conectado a tierra por un electricista calificado.
- Si los códigos lo permiten y se emplea un cable de conexión a tierra separado, se recomienda que un electricista competente determine si la trayectoria de descarga a tierra es adecuada.
- No conecte la descarga a tierra a un tubo de gas.
- Si no está seguro de que la conexión a tierra de la lavadora sea la adecuada, verifíquela con un electricista competente.
- No coloque un fusible en el circuito neutro o de conexión a tierra.

INSTRUCCIONES PARA LA CONEXIÓN A TIERRA

Para una lavadora conectada a tierra con cable eléctrico:

Esta lavadora debe conectarse a tierra. En caso de funcionamiento defectuoso o avería, la conexión a tierra reducirá el riesgo de choque eléctrico al proporcionar una vía de menor resistencia para la corriente eléctrica. Esta lavadora viene equipada con un cable eléctrico que tiene un conductor de conexión a tierra del equipo y un enchufe con conexión a tierra. El enchufe debe conectarse en un contacto de pared apropiado que haya sido debidamente instalado y conectado a tierra de conformidad con todos los códigos y ordenanzas locales.

ADVERTENCIA: La conexión incorrecta de la terminal de conexión a tierra del equipo puede ocasionar un riesgo de choque eléctrico. Consulte con un electricista o técnico en reparaciones calificado si tiene duda alguna en cuanto a la conexión a tierra correcta del electrodoméstico.

No modifique el enchufe provisto con el electrodoméstico. Si éste no encaja en el contacto de pared, pida a un electricista calificado que le instale un contacto de pared apropiado.

Para una lavadora con contacto eléctrico permanente:

Esta lavadora debe estar conectada a un sistema de cableado de metal permanente, conectado a tierra, o se debe tender un conducto para la conexión a tierra del equipo con los conductores de circuito y conectado a la terminal de tierra del equipo o al conductor de suministro del electrodoméstico.

COMPLETE LA INSTALACIÓN

⚠ ADVERTENCIA



Peligro de Choque Eléctrico

Conecte a un contacto de pared de conexión a tierra de 3 terminales.

No quite la terminal de conexión a tierra.

No use un adaptador.

No use un cable eléctrico de extensión.

No seguir estas instrucciones puede ocasionar la muerte, incendio o choque eléctrico.

- Revise los requisitos eléctricos. Asegúrese de contar con la fuente de electricidad correcta y el método recomendado de conexión a tierra.
- Verifique que todas las piezas estén ahora instaladas. Si sobra alguna pieza, vuelva a revisar todos los pasos para ver qué se omitió.
- Verifique que tenga todas las herramientas.
- Revise que los materiales de transporte se hayan quitado por completo de la lavadora.
- Deseche/recicle todos los materiales de embalaje.
- Verifique que los grifos de agua estén abiertos.
- Verifique si hay fugas alrededor de los grifos y de las mangueras de entrada.
- Quite la película que está en la consola y cualquier cinta adhesiva que haya quedado en la lavadora.
- Enchufe en un contacto con conexión a tierra o reconecte el suministro de energía.
- Revise que el cortacircuitos no se haya disparado o que el fusible no esté quemado.
- Encienda la lavadora usando el sistema de pago (si está disponible) para verificar que el ciclo de lavado se complete sin un código de error o una fuga de agua.

TAMAÑOS DE CARGAS TÍPICAS DE VOLUMEN COMPLETO

Tipo de carga	Sugerencias para cargar	Tipo de carga	Sugerencias para cargar
Cargas mixtas	3 sábanas dobles 4 fundas para almohada 6 pantalones cortos 8 camisetas 2 camisas 2 blusas 8 pañuelos	Ropa pesada de trabajo	3 pantalones 3 camisas 1 overol 4 pantalones de mezclilla 1 overol
Planchado permanente	2 de tamaño doble o 1 sábana tamaño king 1 mantel 1 vestido 1 blusa 2 pantalones 3 camisas 2 fundas para almohada	Tejidos de punto	3 blusas 4 pantalones 6 camisas 4 blusas 4 vestidos

Se recomienda el ciclo Normal (Normal) para el lavado de prendas de algodón y lino con suciedad normal. Las certificaciones gubernamentales de energía de estas lavadoras de ropa se basaron en el ciclo Normal Eco (Normal Ecológico) con Auto Spin (Centrifugado automático), Auto Soil Level (Nivel de suciedad automático) y todas las selecciones de temperatura de lavado que se ofrecen en el ciclo. Se probó como una lavadora de ropa con sistema de control de llenado de agua automático y adaptativo. La configuración como se envía son ciclo Normal, Temperatura de lavado Warm (Tibio) y nivel Auto Water (Agua automático) y Spin Speed (velocidad de centrifugado).

MANTENIMIENTO DE LA LAVADORA

Consejos de funcionamiento

! ADVERTENCIA



Peligro de Incendio

Nunca coloque en la lavadora artículos que estén humedecidos con gasolina o cualquier otro líquido inflamable.

Ninguna lavadora puede eliminar completamente el aceite.

No seque ningún artículo que haya tenido alguna vez cualquier tipo de aceite (incluyendo aceites de cocina).

No seguir estas instrucciones puede ocasionar la muerte, explosión o incendio.

Se recomienda que artículos de fibra de vidrio no se laven en las lavadoras de funcionamiento con monedas. Si estos artículos se laven en la lavadora, ponga a funcionar la lavadora en un ciclo completo para enjuagar cualquier residuo que pudiera haber quedado en la lavadora.

Transporte de la lavadora

- Cierre ambos grifos de agua. Desconecte y drene el agua de las mangueras de entrada de agua.
- Desconecte el desagüe del sistema de desagüe y vacíe el agua restante en una olla o cubeta. Desconecte la manguera de desagüe de la parte posterior de la lavadora.
- Desenchufe el cable eléctrico.
- Coloque las mangueras de entrada y la manguera de desagüe en el interior de la canasta de la lavadora.
- Pase el cable eléctrico sobre el borde y colóquelo dentro de la canasta de la lavadora.
- Vuelva a colocar la bandeja de empaque de los materiales de envío originales dentro de la lavadora y reutilice la base de envío para sostener el motor y la tina. Si no tiene el empaque original, ponga sábanas o toallas pesadas arriba de la canasta, entre la parte superior de la lavadora y el anillo de la tina. Cierre la tapa y coloque cinta adhesiva sobre la tapa y por el frente de la lavadora. Mantenga la tapa pegada con cinta adhesiva hasta que se coloque la lavadora en su nueva ubicación.

SI NECESITA ASISTENCIA

Comuníquese con su distribuidor autorizado de lavandería comercial. Para ubicar a su distribuidor autorizado de aparatos de lavandería comercial, o para solicitar información por Internet, visite www.maytagcommerciallaundry.com.

Si no puede localizar al distribuidor, el Centro de apoyo para lavandería comercial contestará cualquier pregunta que usted tenga acerca del funcionamiento y mantenimiento de la lavadora que no esté cubierta en las Instrucciones de instalación.

Simplemente llame al **1-800-662-3587**, la llamada es gratuita.

Cuando llame, usted necesitará tener a mano el número del modelo y de la serie de la lavadora. Ambos números se encuentran en la placa de clasificación de serie que está ubicada en la lavadora.

PIEZAS Y ACCESORIOS ADICIONALES

Su instalación puede requerir piezas adicionales. Si está interesado en adquirir una de las piezas aquí enlistadas, llame al número gratuito que se encuentra en la sección "Si necesita ayuda".

Si tiene:	Necesitará lo siguiente:
Desagüe en altura	Tina de desagüe estándar de 20 gal. (76 L) con 39" (990 mm) de altura o lavadero utilitario bomba de sumidero y conectores (disponible en ferreterías locales)
Tubo vertical de 1" (25 mm)	Adaptador de tubo vertical de 2" (51 mm) de diámetro a 1" (25 mm) de diámetro Adaptador pieza número 3363920 Juego de conectores pieza número 285835
Desagüe obstruido por pelusa	Protector del desagüe, pieza número 367031 Juego de conectores, pieza número 285835
Sistema de desagüe por el piso	Desviación de sifón, pieza número 285320 Juego de conectores (2), pieza número 285835 Manguera de desagüe de extensión pieza número 285863
Grifos del agua fuera del alcance de las mangueras de llenado	2 mangueras de llenado de agua más largas: Manguera con doblez de 90° de 6 pies (1,8 m), pieza número 76314 y de 10 pies (3,0 m), pieza número 8212656RP
Accesorios	
	Bandejas de goteo para lavadora, pieza número 8212526
	Juego del dispensador de suavizante de telas, pieza número 63594
Desagüe más allá del alcance de la manguera de desagüe	Extensión para manguera de 4 pies (1,2 m) Pieza número DRNEXT4

Whirlpool Corporation, Benton Harbor, Michigan 49022, EE. UU.

INSTRUCCIONES PARA LA CONFIGURACIÓN DE LOS CONTROLES ELECTRÓNICOS

Funcionamiento básico de la lavadora comercial

■ Para obtener información adicional, vea www.maytagcommerciallaundry.com.

⚠ ADVERTENCIA



Peligro de Choque Eléctrico

Desconecte el suministro de energía antes de darle mantenimiento.

Vuelva a colocar todos los componentes y paneles antes de hacerlo funcionar.

No seguir estas instrucciones puede ocasionar la muerte o choque eléctrico.

IMPORTANTE

Componentes electrónicos sensibles a la descarga electrostática (ESD)

Los problemas de descarga electrostática se encuentran presentes en cualquier lugar. Las descargas electrostáticas pueden dañar o debilitar el ensamblaje del control electrónico. El nuevo ensamblaje del control puede parecer que funciona bien después de que se haya terminado la reparación, pero podrían ocurrir fallas en una fecha posterior debido a la tensión provocada por la descarga electrostática.

- Utilice una correa antiestática para muñeca. Conecte la correa para muñeca a un punto verde de conexión a tierra, o a una pieza de metal que no esté pintada en la lavadora.

– O BIEN –

Toque varias veces con el dedo un punto verde de conexión a tierra o una pieza de metal que no esté pintada en la lavadora.

- Antes de sacar la pieza de su paquete, toque un punto verde de conexión a tierra o una pieza de metal sin pintar en la lavadora con la bolsa antiestática.
- Evite tocar las piezas electrónicas o los contactos terminales; manipule el conjunto del control electrónico solamente por los bordes.
- Cuando vuelva a empacar el ensamblaje del control electrónico fallado en una bolsa antiestática, observe las instrucciones anteriores.

INFORMACIÓN GENERAL

Pantalla en blanco

Verifique la energía a la máquina. Ingrese al modo de servicio y compruebe el código de falla.

Aparece “0 minutos” (0 minutos) en la pantalla

Esto indica que el ciclo anterior está completo o se realizó un reinicio en la máquina. Al abrir la tapa, la pantalla volverá al estado Precio de venta o Disponible.

Ajustes predeterminados de fábrica

La lavadora está programada de fábrica como se describe a continuación:

- POWERWASH (Lavado intenso) = Lavado principal con agua caliente - Enjuague profundo - Opción Heavy Soil (Suciedad profunda) activada - Opción Extra Rinse (enjuague adicional) activada - Precio del modelo con PD establecido en \$2,50.
- MIXED (Mezclada) = Lavado principal con agua tibia - Enjuague profundo - No opciones activadas - Precio del modelo con PD establecido en \$2,00.
- DELICATES (Ropa delicada) = Lavado principal con agua fría - Enjuague profundo - No opciones activadas - Precio del modelo con PD establecido en \$1,75.
- NORMAL ECO (Normal Ecológico) = Lavado principal con agua caliente - Enjuague de rociado progresivo - No opciones activadas - Precio del modelo con PD establecido en \$1,75.

Consulte los ajustes de ciclo en el menú del programa para cambiar los ajustes predeterminados. Todos los ciclos y precio de las opciones se establecen en 0 (venta gratuita) en los modelos PR.

- Precio total de ciclo calculado con base en el Costo de ciclo base + Costo de opciones seleccionadas (Extra Rinse (enjuague adicional), Soil Level (nivel de suciedad) y Water temperature (Temperatura del agua)). El precio del ciclo total predeterminado depende del ajuste de ciclo seleccionado. El precio del ciclo Power Wash (Intenso) no se reducirá de los ajustes programados (Precio de ciclo base + Costo de opciones seleccionadas por Ajustes de ciclo) cuando el usuario final haga cambios a las opciones de ciclo seleccionadas (por ejemplo, si cambia de agua caliente a fría). Todos los demás precios de ciclo se calculan según las selecciones finales que realice el usuario final.

Inicio en caliente (después de un corte de corriente)

Después de un retraso de hasta 8 segundos, la lavadora volverá a la porción del ciclo existente en el momento del corte de corriente. Para continuar, presione START (Inicio).

Ciclos gratuitos

Esta opción se fija programando el precio del ciclo en cero. Cuando esto sucede, aparecerá SELECT CYCLE (Seleccionar ciclo) y el precio aparecerá como 0.00.

Listo para tarjeta de pago automático

Esta lavadora está ya lista para tarjetas de pago automático. Aceptará una variedad de sistemas de tarjeta de débito, pero NO viene con un lector de tarjetas de débito. Consulte al fabricante de lectores de tarjeta de pago automático para informarse sobre la programación adecuada en lavadoras. En los modelos convertidos al sistema de tarjetas de débito de Generación 1, los pulsos de débito representan al equivalente de una moneda (moneda 1).

Pantalla

Una vez instalada y enchufada la lavadora, la pantalla mostrará “SYnC” durante unos segundos y luego “0 MINUTES” (0 minutos). Una vez que la lavadora se ha enchufado y la puerta de esta se ha abierto y cerrado, la pantalla mostrará el precio. En las lavadoras que se hayan programado para dar ciclos gratuitos, destellará “SELECT CYCLE” (Seleccionar ciclo) y aparecerá “PRICE 0.00” (Precio 0,00)

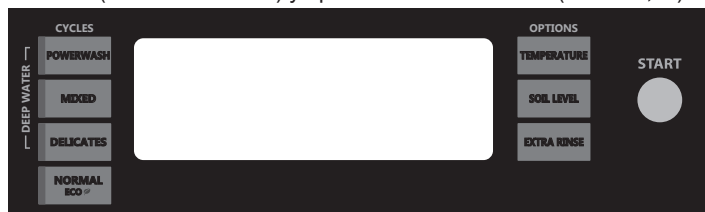

Procedimientos de programación del control

IMPORTANTE: Lea todas las instrucciones antes de usarlo.

Los botones inferiores para la selección de telas y la pantalla digital se usan para la programación de los controles. En la pantalla se pueden mostrar cuatro números y/o letras y un punto decimal. Estos se usan para indicar los códigos de la programación y los valores de los códigos relacionados, los cuales se usan para programar la lavadora.

Cómo utilizar los botones para programar los controles

1. El botón POWERWASH (Lavado intenso) se utiliza para ajustar los valores asociados con los códigos de preparación. Al presionar el botón, el valor aumentará. Se puede hacer ajustes rápidamente si se mantiene presionado el botón.
2. El botón MIXED (Mixtas) le permite avanzar a través de los códigos de programación. Al presionar el botón, se avanza al siguiente código de programación disponible. Al mantener presionado el botón, se avanza automáticamente a una velocidad de uno por segundo.
3. El botón DELICATES (Ropa delicada) se utiliza para seleccionar o quitar opciones.
4. El botón TEMPERATURE (Temperatura) se usa para disminuir el valor del código de configuración.

Programación para comenzar a usar

- Modelos PD: Inserte la llave de acceso para la puerta, gírela y levante para quitar la puerta de acceso.
- Modelos PR configurados para venta gratuita: Consulte la parte inferior de page 46 para acceder a la configuración de funcionamiento.

- Modelos PR: Una vez que se haya instalado el lector de tarjeta de débito (según las instrucciones del fabricante de lectores), se puede ingresar al modo de programación insertando una tarjeta de programación (provista por el fabricante de lectores) en la ranura para tarjeta. Si no se tiene una tarjeta de preparación manual, se puede ingresar al modo de preparación manual quitando el conector J4 en el tablero de circuito.

IMPORTANTE: La consola no se debe abrir a menos que se haya desconectado el suministro eléctrico a la lavadora. Para tener acceso al conector J4:

- Desenchufe la lavadora o desconecte el suministro de energía.
 - Abra la consola, desconecte el enchufe en J4 y luego cierre la consola.
 - Conecte la lavadora o reconecte el suministro de energía.
- La lavadora se encuentra ahora en el modo de programación.

Antes de continuar, es importante mencionar que a pesar de todas las opciones disponibles, el dueño puede simplemente elegir desempacar una unidad comercial nueva, hacer las conexiones necesarias, conectarla al suministro de energía y tener una lavadora que funciona.

Códigos de programación

PARA LOS MODELOS PR: Los códigos de programación son los mismos que para los modelos "PD" salvo cuando se menciona lo contrario.

El código de programación se indica con dos o tres caracteres al lado izquierdo. El valor del código de programación se indica con dos o tres caracteres al lado derecho.

NOTA: Los códigos de configuración marcados con * pueden transferirse de una máquina a otra (deben ser del mismo tipo de modelo) por medio de una memoria USB.

CÓDIGO	EXPLICACIÓN
6.08 MIXED (Mixtas)	Cantidad para iniciar el ciclo MIXED (Mixtas)*. Representa el número de monedas o débito que se requiere para iniciar el ciclo. Consulte Valor de la moneda 1. Ajustable de 0 a 200. El ajuste predeterminado para los modelos PD es 8 - El ajuste predeterminado para los modelos PR es 0.
→ Presione el botón MIXED (Mixtas) una vez para avanzar al siguiente código.	
6.07 DELICATES (Ropa delicada)	Monto para iniciar el ciclo DELICATES (Ropa delicada)*. Representa el número de pulsos de monedas o débito necesarios para iniciar el ciclo base. Consulte Valor de la moneda 1. Ajustable de 0 a 200. El ajuste predeterminado para los modelos PD es 7 - El ajuste predeterminado para los modelos PR es 0.
→ Presione el botón MIXED (Mixtas) una vez para avanzar al siguiente código.	
6.07 POWERWASH (Lavado intenso)	Cantidad para iniciar el ciclo POWERWASH (Lavado intenso)*. Representa el número de monedas o débito que se requiere para iniciar el ciclo. Consulte Valor de la moneda 1. Ajustable de 0 a 200. El ajuste predeterminado para los modelos PD es 7 - El ajuste predeterminado para los modelos PR es 0.
→ Presione el botón MIXED (Mixtas) una vez para avanzar al siguiente código.	
6.07 NORMAL ECO (Normal Ecológico)	Monto para iniciar el ciclo NORMAL ECO* (Normal Ecológico). Representa el número de pulsos de monedas o débito necesarios para iniciar el ciclo base. Consulte Valor de la moneda 1. Ajustable de 0 a 200. El ajuste predeterminado para los modelos PD es 7 - El ajuste predeterminado para los modelos PR es 0.
→ Presione el botón MIXED (Mixtas) una vez para avanzar al siguiente código.	
P.dEF	El precio para el ciclo predeterminado en Standby (Pausa) *- Incrementar o disminuir entre MIXED (Mixtas), DELICATES (Ropa delicada), POWERWASH (Lavado intenso), NORMAL ECO (Normal Ecológico) oprimiendo el botón POWERWASH o TEMPERATURE. Configuración de fábrica para MIXED (Mixtas).
7.00	TIEMPO DE LAVADO ADICIONAL*
7.00	Este es el número de minutos que pueden añadirse a un ciclo de lavado. Elija de 00 a 05 minutos presionando el botón POWERWASH (Lavado intenso).

CÓDIGO	EXPLICACIÓN
→ Presione el botón MIXED (Mixtas) una vez para avanzar al siguiente código.	
8.00	TIEMPO DE ENJUAGUE ADICIONAL*
8.00	Este es el número de minutos que pueden añadirse a un ciclo de enjuague. Elija de 00 a 05 minutos presionando el botón POWERWASH (Lavado intenso).
→ Presione el botón MIXED (Mixtas) una vez para avanzar al siguiente código.	
9.00	OPCIÓN DE CONTADOR DE CICLOS * Esta opción está SELECCIONADA, "ON" (Encendido), o NO ESTÁ SELECCIONADA, "OFF" (Apagado).
9.00	No seleccionado, "OFF" (Apagado).
9.0C	Seleccionado, "ON" (Encendido), y no se puede anular. Presione el botón DELICATES (Ropa delicada) tres veces consecutivas para seleccionar ON (encendido). Una vez que se selecciona ON (Encendido), no se puede anular.
→ Presione el botón MIXED (Mixtas) una vez para avanzar al siguiente código.	
1.00	OPCIÓN DE CONTADOR DE DINERO* Esta opción está SELECCIONADA, "ON" (Encendido), o NO ESTÁ SELECCIONADA, "OFF" (Apagado).
1.00	No seleccionado, "OFF" (Apagado).
1.0C	Seleccionado, "ON" (Encendido). el botón DELICATES (Ropa delicada) tres veces consecutivas para seleccionar "ON" y tres veces consecutivas para eliminarlo (No seleccionado "OFF" (Apagado)) El contador se reinicia al pasar de "OFF" (Apagado) a "ON" (Encendido).
1.C0	Seleccionado, "ON" (Encendido), y no se puede anular. Para seleccionar ON (Encendido) y que no se pueda anular, seleccione primero ON (Encendido) y, después, en menos de dos segundos, presione dos veces el botón DELICATES (Ropa delicada), el botón POWERWASH (Lavado intenso) (Intenso) una vez y salga del modo de programación.
→ Presione el botón MIXED (Mixtas) una vez para avanzar al siguiente código.	
2.00	OPCIÓN DE PRECIOS ESPECIALES Esta opción está SELECCIONADA, "ON" (Encendido), o NO ESTÁ SELECCIONADA, "OFF" (Apagado).
2.00	No seleccionado, "OFF" (Apagado).
2.SP	Seleccionado, "ON" (Encendido). Presione el botón DELICATES (Ropa delicada) una vez para hacer esta selección.
Si se selecciona la OPCIÓN DE PRECIOS ESPECIALES, tendrá acceso a los códigos '3.' a '9'. NOTA: Se debe agregar una batería externa para que el reloj siga funcionando durante períodos de corte de electricidad.	
→ Presione el botón MIXED (Mixtas) una vez para avanzar al siguiente código.	
OPCIONES DISPONIBLES SI SE SELECCIONA PRECIOS ESPECIALES:	
3.08 MIXED (Mixtas)	Monto para iniciar ciclo de precio especial para MIXED (Mixtas). Representa el número de monedas o débito que se requiere para iniciar el ciclo de precio especial. Consulte Valor de la moneda 1. Ajustable de 0 a 200. El ajuste predeterminado para los modelos PD es 7 - El ajuste predeterminado para los modelos PR es 0.
→ Presione el botón MIXED (Mixtas) una vez para avanzar al siguiente código.	
3.07 DELICATES (Ropa delicada)	Monto para iniciar ciclo de precio especial para DELICATES (Ropa delicada). Representa el número de monedas o débito que se requiere para iniciar el ciclo de precio especial. Consulte Valor de la moneda 1. Ajustable de 0 a 200. El ajuste predeterminado para los modelos PD es 7 - El ajuste predeterminado para los modelos PR es 0.
→ Presione el botón MIXED (Mixtas) una vez para avanzar al siguiente código.	

CÓDIGO	EXPLICACIÓN																								
3.07 POWER-WASH (Lavado intenso)	Monto para iniciar ciclo de precio especial para POWERWASH (Lavado intenso). Representa el número de monedas o débito que se requiere para iniciar el ciclo de precio especial. Consulte Valor de la moneda 1. Ajustable de 0 a 200. El ajuste predeterminado para los modelos PD es 7 - El ajuste predeterminado para los modelos PR es 0.																								
→ Presione el botón MIXED (Mixtas) una vez para avanzar al siguiente código.																									
3.07 Normal ECO (Normal Ecológico)	Monto para iniciar ciclo de precio especial para NORMAL ECO (Normal Ecológico). Representa el número de monedas o débito que se requiere para iniciar el ciclo de precio especial. Consulte Valor de la moneda 1. Ajustable de 0 a 200. El ajuste predeterminado para los modelos PD es 7 - El ajuste predeterminado para los modelos PR es 0.																								
→ Presione el botón MIXED (Mixtas) una vez para avanzar al siguiente código.																									
5.00	TIME-OF-DAY CLOCK (RELOJ CON LA HORA DEL DÍA), MINUTOS																								
5.00	Ésta es la configuración de los minutos del TIME-OF-DAY CLOCK (reloj de la hora del día); seleccione entre 0 y 59 minutos presionando la tecla POWERWASH (Lavado intenso) o TEMPERATURE (temperatura).																								
→ Presione el botón MIXED (Mixtas) una vez para avanzar al siguiente código.																									
6.00	RELOJ CON LA HORA DEL DÍA, HORAS NOTA: Utiliza el reloj de 24 horas.																								
6.00	Ésta es la configuración de las horas del TIME-OF-DAY CLOCK (reloj de la hora del día); seleccione entre 0 y 23 horas presionando la tecla POWERWASH (Lavado intenso) o TEMPERATURE (temperatura).																								
→ Presione el botón MIXED (Mixtas) una vez para avanzar al siguiente código.																									
7.00	HORA EN QUE EMPIEZA EL PRECIO ESPECIAL NOTA: Utiliza el reloj de 24 horas.																								
7.00	Ésta es la hora de inicio; seleccione entre 0 y 23 horas presionando la tecla POWERWASH (Lavado intenso) o TEMPERATURE (temperatura).																								
→ Presione el botón MIXED (Mixtas) una vez para avanzar al siguiente código.																									
8.00	HORA EN QUE TERMINA EL PRECIO ESPECIAL NOTA: Utiliza el reloj de 24 horas.																								
8.00	Ésta es la hora para detener; seleccione entre 0 y 23 horas presionando la tecla POWERWASH (Lavado intenso) o TEMPERATURE (temperatura).																								
→ Presione el botón MIXED (Mixtas) una vez para avanzar al siguiente código.																									
9.00	DÍA DE PRECIO ESPECIAL*																								
9.10	Esto representa el día de la semana y si se ha seleccionado o no un precio especial para ese día. Un número seguido por un '0' indica que no se hizo una selección para ese día en particular (9.10). Un número seguido por la letra 'S' indica que se ha hecho una selección para ese día (9.1S). Para elegir los días de la semana (1 a 7), presione el botón POWERWASH (Lavado intenso). Presione una vez el botón POWERWASH (Lavado intenso) para seleccionar el precio especial para cada día elegido. Cuando salga de la programación del código "9", la pantalla debe mostrar el día actual de la semana:																								
	<table border="1"> <thead> <tr> <th>PANTALLA</th> <th>DÍA DE LA SEMANA</th> <th>CÓDIGO (seleccionado)</th> </tr> </thead> <tbody> <tr> <td>10</td> <td>Día 1 = Domingo</td> <td>1S</td> </tr> <tr> <td>20</td> <td>Día 2 = Lunes</td> <td>2S</td> </tr> <tr> <td>30</td> <td>Día 3 = Martes</td> <td>3S</td> </tr> <tr> <td>40</td> <td>Día 4 = Miércoles</td> <td>4S</td> </tr> <tr> <td>50</td> <td>Día 5 = Jueves</td> <td>5S</td> </tr> <tr> <td>60</td> <td>Día 6 = Viernes</td> <td>6S</td> </tr> <tr> <td>70</td> <td>Día 7 = Sábado</td> <td>7S</td> </tr> </tbody> </table>	PANTALLA	DÍA DE LA SEMANA	CÓDIGO (seleccionado)	10	Día 1 = Domingo	1S	20	Día 2 = Lunes	2S	30	Día 3 = Martes	3S	40	Día 4 = Miércoles	4S	50	Día 5 = Jueves	5S	60	Día 6 = Viernes	6S	70	Día 7 = Sábado	7S
PANTALLA	DÍA DE LA SEMANA	CÓDIGO (seleccionado)																							
10	Día 1 = Domingo	1S																							
20	Día 2 = Lunes	2S																							
30	Día 3 = Martes	3S																							
40	Día 4 = Miércoles	4S																							
50	Día 5 = Jueves	5S																							
60	Día 6 = Viernes	6S																							
70	Día 7 = Sábado	7S																							

CÓDIGO	EXPLICACIÓN
→ Presione el botón MIXED (Mixtas) una vez para avanzar al siguiente código.	
A.00	OPCIÓN PARA VER EL DEPÓSITO* Esta opción está SELECCIONADA, "ON" (Encendido), o NO ESTÁ SELECCIONADA, "OFF" (Apagado).
A.00	No seleccionado, "OFF" (Apagado).
A.SC	Seleccionado, "ON" (Encendido). Presione el botón DELICATES (Ropa delicada) una vez para hacer esta selección. Cuando se seleccione, se podrán ver los contadores de dinero y/o de ciclos (en función de lo que se seleccionó), cuando se retire la caja de monedas.
→ Presione el botón MIXED (Mixtas) una vez para avanzar al siguiente código.	
b.05	VALOR DE LA MONEDA 1*
b.05	Esto representa el valor de la moneda 1 en el número de monedas de 5 centavos: 05 = \$0,25. Al presionar el botón POWERWASH (lavado intenso) o TEMPERATURE (Temperatura), existe la opción de entre 1 y 199 monedas de 5 centavos.
→ Presione el botón MIXED (Mixtas) una vez para avanzar al siguiente código.	
C.20	VALOR DE LA MONEDA 2*
C.20	Esto representa el valor de la moneda 2 en el número de monedas de 5 centavos: 20 = \$1,00. MODELOS PR ÚNICAMENTE: Configuración de fábrica para USD 0,25. Al presionar el botón POWERWASH (Lavado intenso) o TEMPERATURE (Temperatura), existe la opción de entre 1 y 199 monedas de 5 centavos.
→ Presione el botón MIXED (Mixtas) una vez para avanzar al siguiente código.	
d.00	OPCIÓN DE TRAGAMONEDAS Esta opción está SELECCIONADA, "ON" (Encendido), o NO ESTÁ SELECCIONADA, "OFF" (Apagado).
d.00	No seleccionado, "OFF" (Apagado).
d.CS	Seleccionado, "ON" (Encendido). Pulse la tecla DELICATES (Ropa delicada) tres veces consecutivas para esta selección. Cuando se seleccione el modo tragamonedas, fije la "b." en un valor igual al del tragamonedas en monedas de 5 centavos. Fije el Paso 6 (precio para ciclo normal) y el Paso 3 (precio para ciclo especial) en el número de veces que funcione el tragamonedas. Si el instalador configura "CS" en un modelo con orificio para monedas, este no registrará las monedas.
→ Presione el botón MIXED (Mixtas) una vez para avanzar al siguiente código.	
E.00	OPCIÓN DE AGREGAR MONEDAS* Esta opción está SELECCIONADA, "ON" (Encendido), o NO ESTÁ SELECCIONADA, "OFF" (Apagado). Esta opción hace que la pantalla del cliente muestre el número de monedas (moneda 1) que se deben introducir, en lugar del importe en dólares y centavos.
E.00	No seleccionado, "OFF" (Apagado).
E.AC	Seleccionado, "ON" (Encendido). Pulse la tecla DELICATES (Ropa delicada) tres veces consecutivas para esta selección.
→ Presione el botón MIXED (Mixtas) una vez para avanzar al siguiente código.	
H.00 COLD (Fría)	Actualización de temperatura COLD (Fría)* - Representa la cantidad de monedas o débito que se requiere para comprar la actualización de Cold Temp (Temperatura fría). Ajustable de 0 a 40. Predeterminada de fábrica establecida en 0.
→ Presione el botón MIXED (Mixtas) una vez para avanzar al siguiente código.	
H.00 COOL (Fresca)	Actualización de temperatura COOL (Fresca)* - Representa la cantidad de monedas o débito que se requiere para comprar la actualización de Cool Temp (Temperatura fresca). Ajustable de 0 a 40. Predeterminada de fábrica establecida en 0.

CÓDIGO	EXPLICACIÓN
→ Presione el botón MIXED (Mixtas) una vez para avanzar al siguiente código.	
H.00 WARM (Tibia)	Actualización de temperatura WARM (Tibia)* - Representa la cantidad de monedas o débito que se requiere para comprar la actualización de Warm Temp (Temperatura tibia). Ajustable de 0 a 40. Predeterminada de fábrica establecida en 0.
→ Presione el botón MIXED (Mixtas) una vez para avanzar al siguiente código.	
H.01 HOT (Caliente)	Actualización de temperatura HOT (Caliente)* - Representa la cantidad de monedas o débito que se requiere para comprar la actualización de Hot Temp (Temperatura caliente). Ajustable de 0 a 40. Predeterminada de fábrica establecida para 1 en modelos PD y establecida para 0 en modelos PR.
→ Presione el botón MIXED (Mixtas) una vez para avanzar al siguiente código.	
H.01 HEAVY (Fresca)	Actualización de HEAVY SOIL (Suciedad profunda)* - Representa la cantidad de monedas o débito que se requiere para comprar la actualización Heavy Soil (Suciedad profunda). Ajustable de 0 a 40. Predeterminada de fábrica establecida para 1 en modelos PD y establecida para 0 en modelos PR.
→ Presione el botón MIXED (Mixtas) una vez para avanzar al siguiente código.	
H.01 EXTRA RINSE (Enjuague adicional)	Actualización de EXTRA RINSE (Enjuague adicional)* - Representa la cantidad de monedas o débito que se requiere para comprar la actualización Extra Rinse (Enjuague adicional). Ajustable de 0 a 40. Predeterminada de fábrica establecida para 1 en modelos PD y establecida para 0 en modelos PR.
→ Presione el botón MIXED (Mixtas) una vez para avanzar al siguiente código.	
J.Cd	OPCIÓN DE MONEDA/TARJETA DE PAGO AUTOMÁTICO*
J.Cd	Se han seleccionado tanto moneda como el pago con tarjeta de pago automático.
J.C_	Pago con monedas activado, pago con tarjeta de pago automático desactivado. Presione el botón DELICATES (Ropa delicada) tres veces para esta selección.
J._d	Tarjeta de débito seleccionada, pago con moneda desactivado. Presione el botón DELICATES (Ropa delicada) tres veces para esta selección.
J.Ed	El modo mejorado de tarjeta de débito se elige automáticamente cuando un lector de tarjeta de generación 2 se instala en la lavadora. La opción Ed (Débito mejorado) no se puede seleccionar ni cancelar manualmente.
→ Presione el botón MIXED (Mixtas) una vez para avanzar al siguiente código.	
L.00	OPCIÓN DE SUPRESIÓN DE PRECIO * Con esta opción, la pantalla muestra "ADD" (Agregar) o "AVAILABLE" (Disponible) en lugar del monto para agregar. (Se utiliza principalmente en las instalaciones con débito).
L.00	No seleccionado, "OFF" (Apagado).
L.PS	Seleccionado, "ON" (Encendido). Presione el botón DELICATES (Ropa delicada) una vez para hacer esta selección.
→ Presione el botón MIXED (Mixtas) una vez para avanzar al siguiente código.	
n. CE	OPCIÓN PARA BORRAR LA CANTIDAD EN EL DEPÓSITO* Cuando la seleccione, el dinero que esté depositado durante 30 minutos sin más depósitos o actividad de ciclos se eliminará.
n. CE	Seleccionado, "ON" (Encendido).
n. 00	No seleccionado, "OFF" (Apagado). Presione el botón DELICATES (Ropa delicada) una vez para cambiar esta selección.
→ Presione el botón MIXED (Mixtas) una vez para avanzar al siguiente código.	

CÓDIGO	EXPLICACIÓN
A3.03	Ajustes de ciclo para MIXED (Mixtas)*. Permiten que el propietario seleccione las opciones predeterminadas de los ciclos Water Temperature (Temperatura del agua), Soil Level (nivel de suciedad), y Extra Rinse (Enjuague adicional). Consulte los ajustes específicos en la tabla 1. El ajuste de fábrica para ropa mixta es 03.
→ Presione el botón MIXED (Mixtas) una vez para avanzar al siguiente código.	
A4.01	Ajustes del ciclo para DELICATES (Ropa delicada)*. Permiten que el propietario seleccione las opciones predeterminadas de los ciclos Water Temperature (Temperatura del agua), Soil Level (nivel de suciedad), y Extra Rinse (Enjuague adicional). Consulte los ajustes específicos en la tabla 1. El ajuste de fábrica para ropa delicada es 01.
→ Presione el botón MIXED (Mixtas) una vez para avanzar al siguiente código.	
A5.1C	Ajustes del ciclo POWERWASH (Lavado intenso)*. Permiten que el propietario seleccione las opciones predeterminadas de los ciclos Water Temperature (Temperatura del agua), Soil Level (Nivel de suciedad), y Extra Rinse (Enjuague adicional). Consulte los ajustes específicos en la tabla 1. El ajuste de fábrica para lavado intenso es 1C.
→ Presione el botón MIXED (Mixtas) una vez para avanzar al siguiente código.	
A6.03	Ajustes del ciclo NORMAL ECO* (Normal Ecológico). Permiten que el propietario seleccione las opciones predeterminadas de los ciclos Water Temperature (Temperatura del agua), Soil Level (nivel de suciedad), y Extra Rinse (Enjuague adicional). Consulte los ajustes específicos en la tabla 1. El ajuste de fábrica para Normal Eco (Normal Ecológico) es 03.
→ Presione el botón MIXED (Mixtas) una vez para avanzar al siguiente código.	
F0	MENÚ de Wi-Fi - Acceda al menú Wi-Fi al presionar el botón POWERWASH (Lavado intenso) mientras está en la pantalla "F0". El menú de Wi-Fi le permite ver el estado de la conexión, así como las opciones de configuración de Wi-Fi. Para obtener más información, consulte la sección "Menú de Wi-Fi".
→ Presione el botón MIXED (Mixtas) una vez para avanzar al siguiente código.	

Tabla 1

A3, A4, A5, A6	Extra Rinse (Enjuague adicional)	Soil Level (nivel de suciedad) (Intenso encendido, Normal apagado)	Water Temp (Temp. del agua)	A3, A4, A5, A6	Extra Rinse (Enjuague adicional)	Soil Level (nivel de suciedad) (Intenso encendido, Normal apagado)	Water Temp (Temp. del agua)
00	Off (Apagado)	Off (Apagado)	Tap Cold (Fría del grifo)	10	On (Encendido)	Off (Apagado)	Tap Cold (Fría del grifo)
01	Off (Apagado)	Off (Apagado)	Cold (frío)	11	On (Encendido)	Off (Apagado)	Cold (Frio)
02	Off (Apagado)	Off (Apagado)	Cool (Fresco)	12	On (Encendido)	Off (Apagado)	Cool (Fresco)
03	Off (Apagado)	Off (Apagado)	Warm (Tibia)	13	On (Encendido)	Off (Apagado)	Warm (Tibia)
04	Off (Apagado)	Off (Apagado)	Hot (Caliente)	14	On (Encendido)	Off (Apagado)	Hot (Caliente)
08	Off (Apagado)	On (Encendido)	Tap Cold (Fría del grifo)	18	On (Encendido)	On (Encendido)	Tap Cold (Fría del grifo)
09	Off (Apagado)	On (Encendido)	Cold (Frio)	19	On (Encendido)	On (Encendido)	Cold (Frio)
A	Off (Apagado)	On (Encendido)	Cool (Fresco)	1A	On (Encendido)	On (Encendido)	Cool (Fresco)
B	Off (Apagado)	On (Encendido)	Warm (Tibia)	1B	On (Encendido)	On (Encendido)	Warm (Tibia)
C	Off (Apagado)	On (Encendido)	Hot (Caliente)	1C	On (Encendido)	On (Encendido)	Hot (Caliente)

MENÚ DE Wi-Fi

Al presionar el botón POWERWASH (Lavado intenso) mientras está en la pantalla F0 se ingresa al modo Wi-Fi. Para avanzar por el submenú de Wi-Fi, use el botón MIXED (Mixtas). El botón DELICATES (Ropa delicada) el botón Seleccionar. Presione el botón POWERWASH (Lavado intenso) en cualquier momento para salir del menú de Wi-fi.

CÓDIGO	EXPLICACIÓN
F0.En	Opción para activar/desactivar el Wi-Fi. Está seleccionado Activado o Desactivado.
F0.dS	Wi-Fi desactivado. Oprima el botón DELICATES (Ropa delicada) tres veces para desactivar el Wi-Fi.
F0.En	Wi-Fi activado. Oprima el botón DELICATES (Ropa delicada) tres veces para activar el Wi-Fi.
F0.nA	Módulo Wi-fi no disponible (Solo estado)
→ Presione el botón MIXED (Mixtas) una vez para avanzar al siguiente código.	
F1.dS	El modo de Estado de conexión (solo estado) le permite al usuario ver el estado actual de conexión de Wi-Fi de la máquina.
F1.nC	Esto se mostrará si la máquina no está conectada al enrutador ni al servidor Whirlpool
F1.dS	“Status” (Estado) se mostrará si el módulo Wi-Fi está desactivado.
F1.Cr	(Status) Esto aparecerá si la máquina está conectada al enrutador pero NO está conectada al servidor de Whirlpool.
F1.CS	(Status) Esto aparecerá si la máquina no está conectada al enrutador Y está conectada con el servidor de Whirlpool.
→ Presione el botón MIXED (Mixtas) una vez para avanzar al siguiente código.	
F2.En	El modo de configuración de uAP permite que la máquina se conecte a Wi-Fi a través de uAP. Para iniciar el proceso de conexión, utilice el dispositivo móvil (ordenador portátil, tableta, teléfono) para buscar la red Wi-Fi que emite el ID MAC de la máquina que se va a aprovisionar. Una vez encontrada, conéctese a esa red y utilice el SAID de la máquina (sin el prefijo WPR) como clave de seguridad de la red para conectarse. Luego, abra un navegador web y diríjalo a la dirección 192.168.10.1. Esto le dirigirá a la página web que necesita para completar el proceso de conexión.
F2.En	Se mostrará si el aprovisionamiento de uAP está activado. Esto destellará en la pantalla cuando el módulo Wi-Fi haya iniciado el proceso de aprovisionamiento.
F2.dS	Esto se mostrará si el aprovisionamiento de uAP está desactivado y la máquina no está actualmente conectada al enrutador o al servidor Whirlpool. Para desactivar la configuración a través de uAP presione la tecla DELICATES (Ropa delicada) tres veces.
F2.Cr	(Status) Esto aparecerá si la máquina está conectada al enrutador pero NO está conectada al servidor de Whirlpool.
F2.CS	(Status) Esto aparecerá si la máquina no está conectada al enrutador Y está conectada con el servidor de Whirlpool.
F2.CE	Status (Estado) se mostrará si el aprovisionamiento del módulo Wi-Fi ha fallado.
F2.nC	“Status” (Estado) se mostrará si la máquina no está conectada al enrutador ni al servidor de Whirlpool.
→ Presione el botón MIXED (Mixtas) una vez para avanzar al siguiente código.	
F3.dS	El modo de configuración WPS permite que la máquina se conecte a Wi-Fi a través de WPS.
F3.dS	Esto se mostrará si el aprovisionamiento de WPS está desactivado y la máquina no está actualmente conectada al enrutador o al servidor de Whirlpool. Esto también se aparecerá si la conexión WPS no se realizó correctamente antes de que expire el temporizador WPS.
F3.En	Este y el temporizador de cuenta regresiva de WPS cambiarán en la pantalla si el aprovisionamiento de WPS está activado y la máquina está buscando el enrutador. Presione el botón WPS en el enrutador de conexión para completarla.

CÓDIGO	EXPLICACIÓN
F3.Cr	(Status) Esto aparecerá si la máquina está conectada al enrutador pero NO está conectada al servidor de Whirlpool.
F3.CS	(Status) Esto aparecerá si la máquina no está conectada al enrutador Y está conectada con el servidor de Whirlpool.
F3.nC	“Status” (Estado) se mostrará si la máquina no está conectada al enrutador ni al servidor de Whirlpool.
→ Presione el botón MIXED (Mixtas) una vez para avanzar al siguiente código.	
F4	El Modo de intensidad de la señal permite que la máquina muestre la intensidad de la señal actual de Wi-Fi.
F4	Si presiona el botón DELICATES (Ropa delicada) mientras está en la pantalla F4, alternará entre F4 y la intensidad de la señal en dBm.
F4 Err	Status (Estado) La pantalla F4 alternará entre F4 y Err si el módulo Wi-fi está desactivado.
F4.00	Status (Estado) La pantalla F4 alternará entre F4 y 00 si el módulo Wi-fi no está aprovisionado
→ Presione el botón MIXED (Mixtas) una vez para avanzar al siguiente código.	
F5	El modo de desaproveamiento permite desconectar la máquina de la red Wi-Fi.
F5	Esto aparecerá si no se realiza ninguna acción.
F5.dP	Parpadeará en la pantalla durante cinco segundos mientras la máquina se desconecta de Wi-Fi. Para desaprovear la máquina presione el botón DELICATES (Ropa delicada) tres veces.
→ Presione la tecla MIXED (Mixtas) una vez para recorrer el inicio de este menú.	

Si el contador del ciclo (9.0C) está seleccionado, ocurre lo siguiente:

1 xx	Número de ciclos en MILES.	1 02 = 2 000
2xxx	Número de ciclos en UNOS.	2225 = 225
		TOTAL DE CICLOS = 2 225

Esto es “VIEW ONLY” (Solo lectura) y no se puede borrar. Presione el botón MIXED (Mixtas) una vez para avanzar al siguiente código.

Si se selecciona el contador de dinero (1.0C o 1.C0), lo siguiente es correcto:

3 xx	Número de dólares en CIENTOS.	3 01 = \$1 000,00
4xxx	Número de dólares en UNOS.	4600 = \$ 600,00
5 xx	Número de CENTAVOS.	5 75 = \$ 00,75
		TOTAL = \$1 600,75

CONFIGURACIÓN DE CONTROLES A TRAVÉS DE USB

Para acceder al menú de configuración de USB, navegue hasta el código de configuración 2.xx (opción de precios especiales). Cuando oprime el botón POWERWASH (Lavado intenso) se activa el submenú del modo de ayuda. El primer submodo dentro del modo de ayuda es la opción USB. Presione el botón POWERWASH (Lavado intenso) en cualquier momento para salir del modo de ayuda.

SUBMODO	DESCRIPCIÓN	NOTA
USB	Mientras está en esta pantalla, presione el botón POWERWASH (Lavado intenso) para ingresar al menú USB. El menú USB permite actualizar el software e importar/exportar la configuración de la máquina.	Permite al usuario ingresar al menú USB. Consulte la sección MENÚ USB para obtener más información.

MENÚ USB

Para acceder al menú USB ingrese al Modo de Ayuda. Mientras está en la pantalla USB, presione el botón POWERWASH (Lavado intenso). Para avanzar por el submenú USB, utilice el botón MIXED (Mixta). El botón DELICATES (Ropa delicada) el botón Seleccionar. Presione el botón POWERWASH (Lavado intenso) en cualquier momento para salir del menú de USB.

Consulte la page 49 para conocer la ubicación del puerto USB en el dispositivo y las instrucciones sobre cómo instalar una memoria USB y extraerla del aparato.

CÓDIGO	EXPLICACIÓN
U0.00	¿Está la unidad USB insertada? (Solo estado)
U0.00	Esto se mostrará si la unidad USB NO se detecta.
U0.01	Esto se mostrará si la unidad USB se detectó.
→ Presione el botón MIXED (Mixtas) una vez para avanzar al siguiente código.	
U1.00	Modo de programación.
U1.00	Esto se mostrará si la unidad USB no se detecta.
U1.01	Esto se mostrará si la unidad USB se detectó. Si desea reprogramar los controles presione el botón DELICATES (Ropa delicada) tres veces. La pantalla alternará entre U1.01 y ProG durante la programación en proceso. Espere hasta que el proceso esté completo, esto podría tomar varios minutos. Una vez que el software se haya descargado correctamente en la máquina, el control puede tardar varios minutos en reiniciarse. Una vez que termine el reinicio, la máquina volverá al modo del cliente o modo de servicio en función del estado del interruptor de servicio.
FCE4 o FCE5	Si la programación del software no tuvo éxito, la pantalla alternará entre U1.01 y FCE4 o FCE5.
→ Presione el botón MIXED (Mixtas) una vez para avanzar al siguiente código.	
U2.00	Exportar los ajustes de la máquina a la unidad USB.
U2.00	Esto se mostrará si la unidad USB no se detecta.
U2.01	Esto se mostrará si la unidad USB se detectó. Si desea exportar la configuración de la máquina a una unidad USB, presione el botón DELICATES (Ropa delicada) tres veces. La pantalla alternará entre U2.01 y --.-- mientras la exportación está en proceso.
donE	La pantalla alternará entre U2.01 y donE cuando la exportación finalice correctamente.
FCE4 o FCE5	Si la exportación no tuvo éxito, la pantalla alternará entre U2.01 y FCE4 o FCE5.
→ Presione el botón MIXED (Mixtas) una vez para avanzar al siguiente código.	
U3.00	Importar los ajustes de la máquina desde la unidad USB.
U3.00	Esto se mostrará si la unidad USB no se detecta.
U3.01	Esto se mostrará si la unidad USB se detectó. Si desea importar los ajustes de la máquina de una unidad USB a la máquina, presione el botón DELICATES (Ropa delicada) tres veces. La pantalla alternará entre U3.01 y --.-- mientras la importación está en proceso.
donE	La pantalla alternará entre U3.01 y donE cuando la importación finalice correctamente.
FCE4 o FCE5	Si la importación no tuvo éxito, la pantalla alternará entre U3.01 y FCE4 o FCE5.
→ Presione la tecla MIXED (Mixtas) una vez para recorrer el inicio de este menú.	
U4.00	Exportación de los datos de auditoría de la máquina a una unidad USB.
U4.00	Esto se mostrará si la unidad USB no se detecta
U4.01	Esto se mostrará si la unidad USB se detectó. Si desea exportar los datos de auditoría de la máquina a una unidad USB, pulse la tecla DELICATES (Ropa delicada) 3 veces. La pantalla alternará entre U4.01 y --.-- mientras la exportación está en proceso.
donE	La pantalla alternará entre U4.01 y donE cuando la exportación finalice correctamente.
FCE4 o FCE5	Si la exportación no tuvo éxito, la pantalla alternará entre U4.01 y FCE4 o FCE5

FIN DE LOS PROCEDIMIENTOS DE CONFIGURACIÓN

CÓMO SALIR DEL MODO DE PROGRAMACIÓN

- Modelos PD: Vuelva a instalar la puerta de acceso.
- Modelos PR:
 - Desenchufe la lavadora o desconecte el suministro de energía.
 - Abra la consola, vuelva a conectar el enchufe en J4 y luego cierre la consola.
 - Conecte la lavadora o reconecte el suministro de energía.

Si lo prefiere, espere dos minutos de inactividad. Todos los ajustes se guardarán y la pantalla volverá a la pantalla Select Cycle (Seleccionar ciclo).

Código de acceso de servicio para el técnico

Este método solo está disponible en lavadoras PR configuradas para venta libre (6 00).

Para ingresar al Modo de mantenimiento:

Presione los botones POWERWASH (Lavado intenso), EXTRA RINSE (Enjuague adicional), TEMPERATURE (Temperatura) y DELICATES (Ropa delicada) en 10 segundos.

Para salir del modo de servicio:

Desde el código de servicio 8.xx, presione el botón POWERWASH (Lavado intenso) durante cuatro segundos.

o

Espere 2 minutos sin tocar ningún botón (sin que estén funcionando los modos de diagnóstico).

o

Apague la lavadora y luego vuelva a encenderla.

NOTA: Si un ciclo de servicio está en progreso al salir del modo de servicio, el ciclo se completará normalmente y se mostrará la información del estado del ciclo. La pantalla reanudará el modo de funcionamiento normal del cliente cuando finalice el ciclo.

CÓMO ACCEDER AL PUERTO USB

Cómo acceder al puerto USB en el dispositivo si usa una memoria USB para cambiar la configuración de los controles electrónicos

⚠ ADVERTENCIA



Peligro de Choque Eléctrico

Desconecte el suministro de energía antes de darle mantenimiento.

Vuelva a colocar todos los componentes y paneles antes de hacerlo funcionar.

No seguir estas instrucciones puede ocasionar la muerte o choque eléctrico.

Para instalar o quitar una memoria USB

El puerto USB se encuentra en la placa de control de pantalla.

1. Quite los dos tornillos para permitir que el panel frontal gire hacia afuera del aparato.

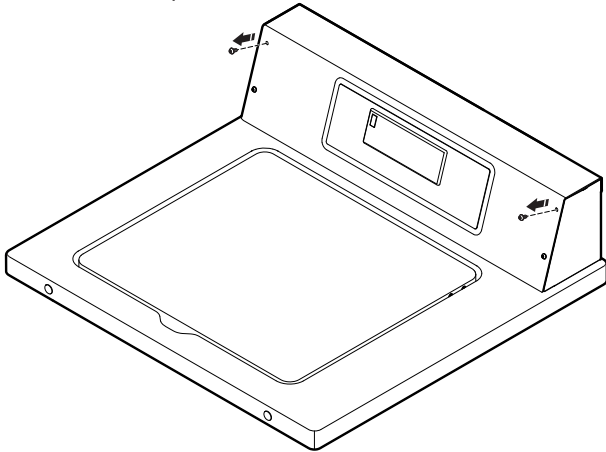

2. Coloque el panel frontal hacia abajo en el panel superior del aparato para proporcionar acceso a la placa de control de la interfaz de usuario.
3. Instale la unidad USB en el puerto USB o retírela del lugar.

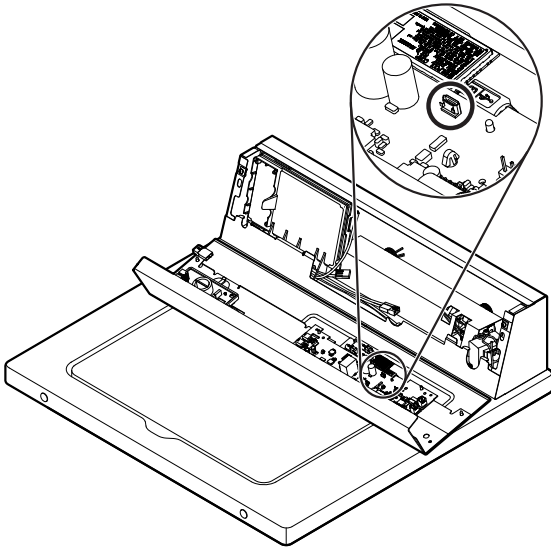

4. Vuelva a colocar el panel frontal en el aparato con los dos tornillos que quitó antes.

5. Enchufe el aparato en un tomacorriente de 3 terminales con conexión a tierra o vuelva a conectar la alimentación e ingrese al menú USB; consulte página

⚠ ADVERTENCIA



Peligro de Choque Eléctrico

Conecte a un contacto de pared de conexión a tierra de 3 terminales.

No quite la terminal de conexión a tierra.

No use un adaptador.

No use un cable eléctrico de extensión.

No seguir estas instrucciones puede ocasionar la muerte, incendio o choque eléctrico.

NOTES

NOTES

NOTES

NOTES

NOTES

