



Cup Warming Drawers Use & Care Guide



Contents

- 4 Safety Precautions
- 5 Cup Warming Drawer Features
- 6 Cup Warming Drawer Operation
- 8 Care Recommendations
- 9 Troubleshooting
- 11 Wolf Warranty

Customer Care

The model and serial number are printed on the enclosed product registration card. Both numbers are also listed on the product rating plate. Refer to page 5 for rating plate location. For warranty purposes, you will also need the date of installation and name of your authorized Wolf dealer. Record this information below for future reference.

If your product ever needs attention, be sure to use a Wolf factory certified service provider recommended by our customer care center, or select one from our list of providers available at wolfappliance.com/locator. All factory certified service providers are carefully selected and thoroughly trained by us.

SERVICE INFORMATION

Model Number

Serial Number

Date of Installation

Certified Service Name

Certified Service Number

Authorized Dealer

Dealer Number

Important Note

To ensure this product is installed and operated as safely and efficiently as possible, take note of the following types of highlighted information throughout this guide:

IMPORTANT NOTE highlights information that is especially important.

CAUTION indicates a situation where minor injury or product damage may occur if instructions are not followed.

WARNING states a hazard that may cause serious injury or death if precautions are not followed.

IMPORTANT NOTE: Throughout this guide, dimensions in parentheses are millimeters unless otherwise specified.

Thank You

Thank you for your purchase. We look forward to being part of your home for decades to come. As a third-generation family-owned company, we take a very personal stake in the preparation of your family's food. We built our business and our reputation on helping families serve the finest food possible.

With your purchase, you receive one of the strongest warranties in the appliance industry. Take a moment to read the full warranty statement on page 11. It's also important to register your Wolf appliance to ensure that you don't miss out on exclusive owner benefits, such as; assurance that you will be taken care of in the unlikely event that service becomes necessary during the warranty period, and a proof-of-purchase record in case of a home insurance claim. You may register by one of the following options:

- Mail in the completed Wolf product registration card.
- Register online at wolfappliance.com/register and create a personalized My Sub-Zero/ Wolf account using the serial number on your product.
- Register by phone by calling Wolf Customer Care at 800-222-7820.

As a Wolf owner, you can count on ongoing support, day in and day out. Our customer care center is available 24 hours a day, seven days a week and staffed by knowledgeable product experts at our factory in Madison, Wisconsin. Should the need arise, simply call 800-222-7820 and speak with one of our product experts. They will help troubleshoot any issues you might have.

We are confident this guide will answer your questions about the features, operation, and maintenance of your Wolf, but if you have additional questions, please contact us at 800-222-7820 or visit us online at wolfappliance.com.



SAFETY PRECAUTIONS

This appliance was built to achieve recognized standards in technology and safety regulations and is designed for use in the home for preparing food. It is not intended for use by persons with reduced physical, sensory or mental capabilities, or lack of experience and knowledge, unless supervised or unless they have been given instruction concerning the use of the appliance by a person responsible for their safety. Proper use is essential to avoid damage or accidents.

Installation and connection to power supply must be performed by a qualified electrician in accordance with provided installation instructions.

Please retain this guide for future reference. If you sell the appliance or pass it on to a third party, please ensure these instructions accompany the appliance, together with the instructions on installation.

This product is intended for household use only.

IMPORTANT SAFEGUARDS

When using electrical appliances, basic safety precautions should always be followed including the following:

- Read all instructions.
- Do not touch hot surfaces. Use handles or knobs.
- To protect against electrical shock, do not immerse cord or plug in water or other liquid.
- Close supervision is necessary when any appliance is used by or near children.
- Unplug from outlet when not in use and before cleaning. Allow to cool before putting on or taking off parts.
- Do not operate any appliance with a damaged cord or plug, or after the appliance malfunctions or has been damaged in any manner. Return appliance to the nearest authorized service facility for examination, repair or adjustment.
- The use of accessory attachments not recommended by the appliance manufacturer may cause injuries.
- Do not use outdoors.
- Do not let cord hang over edge of table or counter, or touch hot surfaces.
- Do not place on or near a hot gas or electric burner, or in a heated oven.
- Extreme caution must be used when moving an appliance containing hot oil or other hot liquids.
- Always attach plug to appliance first, then plug cord into the wall outlet. To disconnect, turn any control to “off”, then remove plug from wall outlet.
- Do not use appliance for other than intended use.
- Save these instructions.

Cup Warming Drawer Features

FEATURE	
1	Product Rating Plate
2	Hidden Control Panel
3	Full-Extension Drawer Glides
4	Removable Drawer Liner
5	Push-Pull Drawer Opening
6	Drawer Front (stainless steel or black)

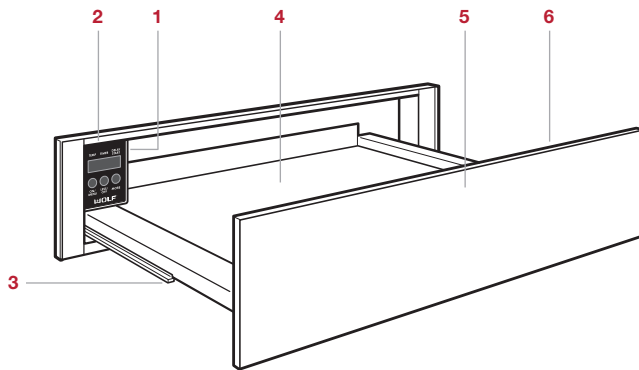

Cup warming drawer (CW24/S shown).

Getting Started

Before you start using your new cup warming drawer, please take some time to read this use & care guide. It will be to your benefit to familiarize yourself with the safety practices, features, operation and care recommendations of your cup warming drawer.

To ensure all residual oil from the manufacturing process has been removed, clean the cup warming drawer thoroughly with hot water and a mild detergent prior to use. Rinse and dry with a soft cloth. Refer to care recommendations on page 8.

Control Panel

The electronic control panel features touch controls and a visual display. Refer to the illustration below. The control panel is hidden when the cup warming drawer is closed. Open the drawer to access the control panel.

The controls feature temperature, timer and optional delay start settings. Temperature can be set between 85°F (30°C) and 175°F (80°C). The cup warming drawer also features an automatic shut-off and Sabbath mode.

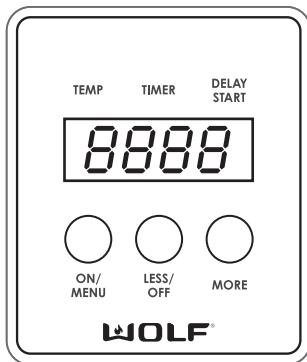

Control panel.

Operation

The controls cycle through temperature, timer and optional delay start settings. TEMP and TIMER must be set for the unit to turn on. DELAY START is optional, however, if a delay is not selected, the unit will start immediately and run for the duration of the TIMER setting.

Setting controls:

- 1 Touch ON/MENU. The display will turn on and TEMP will illuminate.
- 2 Touch MORE or LESS/OFF to adjust to the desired temperature.
- 3 Once the temperature is set, touch ON/MENU to cycle to the next setting. TIMER will illuminate.
- 4 Touch MORE or LESS/OFF to set the desired run time.
- 5 Once the run time is set, touch ON/MENU to cycle to the next setting. DELAY START will illuminate.
- 6 Touch MORE or LESS/OFF to adjust the delay start time, if desired.
- 7 Touch ON/MENU to begin operation.
- 8 The unit will automatically shut off at the end of the run time. Touch LESS/OFF to turn the unit off at any time.



Sabbath

This appliance is certified by Star-K to meet strict religious regulations in conjunction with specific instructions found on www.star-k.org.

Sabbath overrides the automatic shut-off feature. Sabbath must be reset after a power outage.

Setting Sabbath mode:

- 1 With the unit off, touch and hold both ON/MENU and MORE until the cup warming drawer turns on.
- 2 'SAB' will be illuminated in the display while in Sabbath mode. The unit will operate continuously at 175°F (80°C) until turned off.
- 3 Touch and hold both ON/MENU and LESS/OFF to turn the unit off.

Care Recommendations

CLEANING	
Stainless steel	Use a nonabrasive stainless steel cleaner and apply with a soft lint-free cloth. To bring out the natural luster, lightly wipe surface with a water-dampened microfiber cloth followed by a dry polishing chamois. Always follow the grain of stainless steel.
Black glass	Spray glass cleaner on a cloth to clean.
Control panel	Use spray degreaser to remove fingerprints and food soil. Spray on a cloth before wiping panel. IMPORTANT NOTE: Do not spray cleaners directly on the control panel.
Interior	Wipe with a soft damp cloth. The drawer liner is removable for cleaning. To remove, open drawer completely, pull liner up and out. Clean interior and drawer liner with hot water and a mild detergent.
Drawer Guides	Remove debris from drawer guides. Wipe with a soft dry cloth.

Troubleshooting

Cup warming drawer does not operate.

- Verify power is on.
- Verify electrical power to warming drawer and home circuit breaker is on.

Drawer does not slide smoothly.

- Drawer is out of alignment. Fully extend the drawer and close completely to realign.
- Drawer is overloaded. Reduce weight to less than 25 lbs (11 kg).
- Redistribute contents to balance load.

Service

- Maintain the quality built into your product by contacting Wolf factory certified service. For the name of the nearest Wolf factory certified service, check the contact & support section of our website, wolfappliance.com or call Wolf customer care at 800-222-7820.
- When contacting service, you will need the model and serial number of your product. Both numbers are listed on the product rating plate. Refer to page 5 for rating plate location.
- For warranty purposes, you will also need the date of installation and name of your authorized Wolf dealer. This information should be recorded on page 2 of this guide.

Wolf Appliance Residential Limited Warranty

FOR RESIDENTIAL USE

FULL TWO YEAR WARRANTY*

For two years from the date of original installation, this Wolf Appliance product warranty covers all parts and labor to repair or replace, under normal residential use, any part of the product that proves to be defective in materials or workmanship. All service provided by Wolf Appliance under the above warranty must be performed by Wolf factory certified service, unless otherwise specified by Wolf Appliance, Inc. Service will be provided during normal business hours.

LIMITED FIVE YEAR WARRANTY

For five years from the date of original installation, Wolf Appliance will repair or replace the following parts that prove to be defective in materials or workmanship: gas burners (excludes appearance), electric heating elements, blower motors (ventilation hoods), electronic control boards, magnetron tubes and induction generators. If the owner uses Wolf factory certified service, the service provider will repair or replace these parts with the owner paying for all other costs, including labor. If the owner uses non-certified service, the owner must contact Wolf Appliance, Inc. (using the information below) to receive repaired or replacement parts. Wolf Appliance will not reimburse the owner for parts purchased from non-certified service or other sources.

TERMS APPLICABLE TO EACH WARRANTY

The warranty applies only to products installed for normal residential use. The warranty applies only to products installed in any one of the fifty states of the United States, the District of Columbia or the ten provinces of Canada. This warranty does not cover any parts or labor to correct any defect caused by negligence, accident or improper use, maintenance, installation, service or repair.

THE REMEDIES DESCRIBED ABOVE FOR EACH WARRANTY ARE THE ONLY ONES THAT WOLF APPLIANCE, INC. WILL PROVIDE, EITHER UNDER THIS WARRANTY OR UNDER ANY WARRANTY ARISING BY OPERATION OF LAW. WOLF APPLIANCE, INC. WILL NOT BE RESPONSIBLE FOR ANY CONSEQUENTIAL OR INCIDENTAL DAMAGES ARISING FROM THE BREACH OF THIS WARRANTY OR ANY OTHER WARRANTY, WHETHER EXPRESS, IMPLIED OR STATUTORY.

Some states do not allow the exclusion or limitation of incidental or consequential damages, so the above limitation or exclusion may not apply to you. This warranty gives you specific legal rights and you may also have other legal rights that vary from state to state.

To receive parts and/or service and the name of Wolf factory certified service nearest you, contact Wolf Appliance, Inc., P.O. Box 44848, Madison, WI 53744; check the contact & support section of our website, wolfappliance.com, email us at customerservice@subzero.com or call 800-222-7820.

*Stainless steel (doors, panels, handles, product frames and interior surfaces) are covered by a limited 60-day parts and labor warranty for cosmetic defects.

*Replacement filters for ventilation hood recirculating kits are not covered by the product warranty.



Contenido

- 4 Precauciones de seguridad
- 5 Características del cajón calentador de tazas
- 6 Funcionamiento del cajón calentador de tazas
- 8 Recomendaciones sobre el cuidado
- 9 Resolución de problemas
- 11 Garantía de Wolf

Atención al cliente

El modelo y número de serie están impresos en la tarjeta de registro del producto adjunta. Los dos números también aparecen en la placa de datos del producto. Consulte la página 5 para encontrar la placa de datos. Para fines de la garantía, usted también necesitará la fecha de instalación y el nombre de su distribuidor autorizado de Wolf. Anote esta información abajo para referencia futura.

Si su producto alguna vez necesita servicio asegúrese de usar un proveedor de servicios certificado por Wolf y recomendado por nuestro centro de atención al cliente, o seleccione uno de nuestra lista de proveedores en wolfappliance.com/locator. Todos los proveedores de los centros de servicio autorizados han sido cuidadosamente seleccionados y entrenados a fondo por nosotros.

INFORMACIÓN PARA SERVICIO

Número de modelo

Número de serie

Fecha de instalación

Nombre de servicio certificado

Número de servicio certificado

Distribuidor autorizado

Número de distribuidor

Aviso importante

Para garantizar que este producto se instale y opere de la forma más segura y eficiente posible, tome nota de los siguientes tipos de información resaltada en este manual:

AVISO IMPORTANTE señala la información que es especialmente importante.

PRECAUCIÓN indica una situación en la que se pueden sufrir heridas leves o provocar daños al producto si no se siguen las instrucciones.

ADVERTENCIA indica peligro de que se produzcan heridas graves o incluso la muerte si no se siguen las precauciones.

AVISO IMPORTANTE: en todo este manual, las dimensiones entre paréntesis son milímetros, a menos que se especifique lo contrario.

Gracias

Muchas gracias por su compra. Esperamos poder ser parte de su hogar durante las décadas venideras. Como una empresa familiar de tercera generación, tenemos un interés muy personal en la preparación de los alimentos de su familia. Hemos construido nuestro negocio y nuestra reputación al ayudar a las familias a servir comida de la mejor calidad posible.

Con su compra, usted recibe una de las garantías más sólidas en la industria de los electrodomésticos. Lea la declaración de garantía completa de la página 11. También es importante que registre su Wolf para asegurarse de no perder los beneficios de propietario exclusivo, como por ejemplo, la garantía de que va a recibir atención en el improbable caso de que necesite servicio durante el periodo de garantía, y un registro de prueba de compra en caso de una reclamación sobre el seguro de vivienda. Puede registrarse mediante una de las siguientes opciones:

- Llene y envíe a Wolf la tarjeta de registro del producto.
- Regístrese en línea en wolfappliance.com/register y cree una cuenta personal en My Sub-Zero/Wolf con el número de serie de su producto.
- Regístrese por teléfono llamando a la línea de atención al cliente de Wolf al 800-222-7820.

Como propietario de un electrodoméstico Wolf, puede contar con soporte técnico constante, día tras día. Nuestro centro de atención al cliente está disponible 24 horas al día, los siete días de la semana, y lo conforman expertos conocedores del producto en nuestra fábrica en Madison, Wisconsin. En caso necesario, simplemente llame al 800-222-7820 y hable con uno de los expertos de nuestros productos. Ellos le ayudarán a solucionar cualquier problema que pueda tener.

Estamos seguros de que este manual contestará sus preguntas acerca de las características, el funcionamiento y mantenimiento de su electrodoméstico Wolf, pero si usted tiene preguntas adicionales, póngase en contacto con nosotros en el 800-222-7820 o visítenos en línea en wolfappliance.com.



PRECAUCIONES DE SEGURIDAD

Este electrodoméstico está construido de acuerdo con los estándares reconocidos de las reglamentaciones de tecnología y seguridad y está diseñado para uso doméstico para la preparación de alimentos.

No está indicado para ser usado por personas con capacidades físicas, sensoriales o mentales reducidas, o que carezcan de experiencia o conocimiento, a menos que una persona responsable por su seguridad los supervise o les haya dado instrucciones con respecto al uso del electrodoméstico. El uso correcto es esencial para evitar daños o accidentes.

Un electricista calificado debe realizar la instalación y conexión al suministro de electricidad de acuerdo con las instrucciones de instalación provistas.

Guarde esta guía para referencia futura. Si vende el electrodoméstico o se lo da a un tercero, asegúrese que estas instrucciones vayan con el electrodoméstico, junto con las instrucciones de instalación.

Este producto está diseñado sólo para uso doméstico.

INSTRUCCIONES DE PROTECCIÓN IMPORTANTES

Al utilizar aparatos eléctricos siempre se deben seguir precauciones básicas de seguridad, entre ellas las siguientes:

- Lea todas las instrucciones.
- No toque las superficies calientes. Use las manijas o perillas.
- Para protegerse contra choques de electricidad, no sumerja el cable ni lo enchufe en agua u otro líquido.
- Es necesario una supervisión cercana cuando el electrodoméstico lo utilizan niños o se utiliza cerca de ellos.
- Desenchufe cuando no se use y antes de limpiar. Deje enfriar antes de colocar o sacar partes.
- No usar un electrodoméstico con un cable o enchufe dañado, o después que el electrodoméstico funcione mal o se haya dañado de alguna forma. Devuelva el electrodoméstico al centro de servicio autorizado más cercano para su revisión, reparación o ajuste.
- El uso de complementos accesorios no recomendados por el fabricante puede ocasionar lesiones.
- No use en el exterior.
- No permita que el cable cuelgue sobre el borde de la mesa o el mostrador ni toque superficies calientes.
- No coloque sobre o cerca de un quemador de gas o eléctrico caliente, o dentro de un horno caliente.
- Debe tener precauciones extremas al trasladar un electrodoméstico que contenga aceite caliente u otros líquidos calientes.
- Siempre coloque primero el enchufe al electrodoméstico, luego enchufe el cable en el enchufe de la pared. Para desconectar, coloque el control en "off", luego desenchufe de la pared.
- No use el electrodoméstico para un fin que no sea el indicado.
- Guarde estas instrucciones.

Características del cajón calentador de tazas

CARACTERÍSTICA	
1	Placa de datos del producto
2	Panel de control oculto
3	Deslizadores para cajón totalmente extensibles
4	Forro desmontable
5	Apertura de "empujar y halar"
6	Parte frontal del cajón (acero inoxidable o negro)

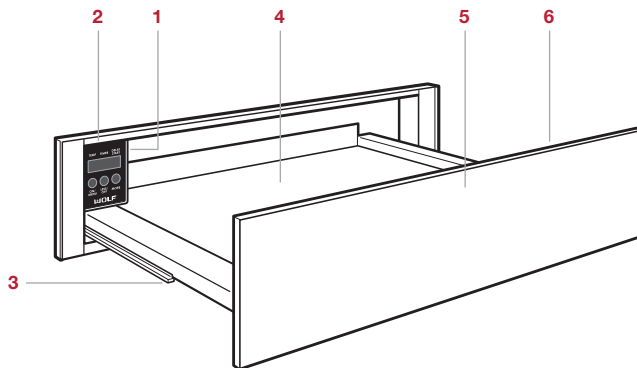

Cajón calentador de tazas (imagen de CW24/S).

Primeros pasos

Antes de empezar a utilizar su nuevo cajón calentador de tazas, dedique tiempo para leer este manual de uso y cuidado. Se beneficiará al conocer las prácticas de seguridad, las características, el funcionamiento y las recomendaciones de cuidado del cajón calentador de tazas.

Para asegurarse de que todo el aceite residual del proceso de fabricación se haya eliminado, limpie a fondo el cajón calentador de tazas con agua caliente y un detergente suave antes de utilizarlo. Enjuague y seque con un paño suave. Consulte las recomendaciones sobre el cuidado en la página 8.

Panel de control

El panel de control electrónico cuenta con control digital y una pantalla visual. Consulte la siguiente ilustración. El panel de control queda oculto cuando el cajón está cerrado. Abra el cajón para acceder al panel de control.

Los controles traen ajustes de temperatura, temporizador e inicio retrasado. La temperatura se puede ajustar entre 85 °F (30 °C) y 175 °F (80 °C). El cajón calentador de tazas también trae apagado automático y modo Sabbath.

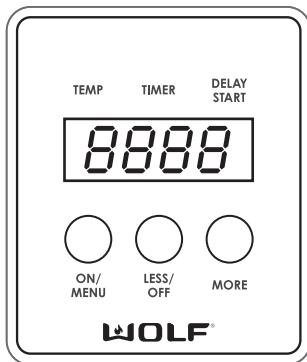

Panel de control.

Funcionamiento

Los controles pueden rotar por los ajustes de TEMP (temperatura), TIMER (temporizador) y DELAY START (inicio retrasado). Para encender la unidad, se deben ajustar los componentes TEMP y TIMER. DELAY START es opcional, pero si no se selecciona un tiempo de retraso, la unidad arrancará de inmediato y funcionará durante el tiempo configurado en TIMER.

Ajuste de los controles:

- 1 Presione ON/MENU (Encendido/Menú). La pantalla se encenderá y se iluminará la palabra TEMP.
- 2 Presione MORE (Más) o LESS/OFF (Menos/Apagado) para ajustar la temperatura que desea.
- 3 Luego de ajustar la temperatura, presione ON/MENU para pasar a la siguiente configuración. Se iluminará la palabra TIMER.
- 4 Presione MORE o LESS/OFF para ajustar el tiempo de funcionamiento que desea.
- 5 Luego de ajustar el tiempo de funcionamiento, presione ON/MENU para pasar a la siguiente configuración. Se iluminarán las palabras DELAY START.
- 6 Presione MORE o LESS/OFF para ajustar el tiempo de inicio retrasado que desea.
- 7 Presione ON/MENU para que el cajón comience a operar.
- 8 La unidad se apagará de forma automática cuando termine el tiempo de funcionamiento. Presione LESS/OFF en cualquier momento para apagar la unidad.



Sabbath

Este electrodoméstico lleva el certificado Star-K que indica que cumple con estrictas normas religiosas junto con instrucciones específicas que aparecen en www.star-k.org.

El modo Sabbath anula la función de apagado automático. El modo de Sabbath debe restablecerse después de un corte de energía.

Ajuste del modo Sabbath:

- 1 Con la unidad apagada, mantenga presionados al mismo tiempo ON/MENU y MORE hasta que se encienda el cajón calentador de tazas.
- 2 Se iluminará la palabra 'SAB' en la pantalla durante el modo Sabbath. La unidad funcionará de forma continua a 175°F (80°C) hasta que se apague.
- 3 Mantenga presionados ON/MENU y LESS/OFF para apagar la unidad.

Recomendaciones sobre el cuidado

LIMPIEZA	
Acero inoxidable	Use un limpiador no abrasivo para acero inoxidable y aplique con un paño suave sin pelusa. Para resaltar el lustre natural, limpie suavemente la superficie con una tela de microfibra humedecida con agua, seguida con una gamuza para pulir en seco. Siempre siga la dirección del acabado del acero inoxidable.
Cristal negro	Rocíe líquido limpiador de cristales en un paño para limpiar.
Panel de control	Utilice desengrasante en aerosol para retirar las marcas de los dedos y los residuos de alimentos. Rocíe el producto en un paño antes de limpiar el panel. AVISO IMPORTANTE: no aplique los limpiadores directamente sobre el panel de control.
Interior	Limpie con un paño suave y húmedo. El forro del cajón se puede retirar para limpiarlo. Para ello, abra el cajón completamente, hale el forro y extráigalo. Limpie el interior del cajón y el forro con agua caliente y detergente suave.
Guías del cajón	Limpie los residuos de las guías del cajón. Limpie con un paño suave y seco.

Resolución de problemas

El cajón calentador de tazas no funciona.

- Compruebe que esté encendido.
- Compruebe que la alimentación eléctrica a la unidad y el interruptor de circuito de la casa estén funcionando.

El cajón no se desliza con suavidad.

- El cajón está desalineado. Abra el cajón totalmente y ciérrelo por completo para realinearlo.
- El cajón está sobrecargado. Reduzca el peso a menos de 25 lb (11 kg).
- Redistribuya el contenido para equilibrar la carga.

Servicio

- Mantenga la calidad de su producto poniéndose en contacto con el servicio autorizado de Wolf. Para obtener los datos del centro de servicio autorizado de Wolf más cercano, eche un vistazo a la sección de contacto y servicio técnico en nuestro sitio web, wolfappliance.com o llame a la línea de atención al cliente de Wolf al 800-222-7820.
- Al comunicarse con el servicio, deberá tener a mano el modelo y número de serie de su producto. Los dos números también aparecen en la placa de datos del producto. Consulte la página 5 para encontrar la placa de datos.
- Para fines de la garantía, usted también necesitará la fecha de instalación y el nombre de su distribuidor autorizado de Wolf. Esta información debe estar registrada en la página 2 de este manual.

Garantía limitada residencial de Wolf Appliance

PARA USO RESIDENCIAL

GARANTÍA COMPLETA DE DOS AÑOS*

Durante dos años a partir de la fecha de la instalación original, la garantía de su producto Wolf Appliance cubre todas las partes y mano de obra para reparar o reemplazar, bajo el uso residencial normal, cualquier parte del producto que se compruebe estar defectuosa en material o mano de obra. Todos los servicios proporcionados por Wolf Appliance bajo la garantía anterior deben ser ejecutados por servicios certificados de fábrica de Wolf, a menos que Wolf Appliance, Inc. lo especifique de otra manera. El Servicio será proporcionado durante el horario comercial normal.

GARANTÍA LIMITADA DE CINCO AÑOS

Por cinco años a partir de la fecha de la instalación original, Wolf Appliance reparará o reemplazará los siguientes componentes que se comprueben estar defectuosos en material o mano de obra: quemadores de gas (excluyendo la apariencia), elementos eléctricos de calentamiento, motores de sopladores (campanas de ventilación), módulos de control eléctrico, tubos magnetrón y generadores de inducción. Si el propietario utiliza el servicio certificado de fábrica de Wolf, el prestador del servicio reparará o reemplazará estas partes mediante el pago de todos los otros costos, incluyendo mano de obra, a cargo del propietario. Si el propietario utiliza un servicio no certificado, debe ponerse en contacto con Wolf Appliance, Inc. (utilizando la información anotada más adelante) para recibir los componentes reparados o de reemplazo. Wolf Appliance no reembolsará al propietario los importes correspondientes a componentes comprados a un servicio no certificado o a otras fuentes.

TÉRMINOS APLICABLES A CADA GARANTÍA

La garantía se aplica solamente a los productos instalados para uso residencial normal. La garantía se aplica solamente a los productos instalados en cualquiera de los cincuenta estados de los Estados Unidos, el Distrito de Columbia o las diez provincias de Canadá. Esta garantía no cubre las partes o mano de obra para corregir cualquier defecto causado por negligencia, accidente o uso, mantenimiento, instalación, servicio o reparación inadecuados.

LOS RECURSOS DESCRITOS ANTERIORMENTE PARA CADA GARANTÍA SON LOS ÚNICOS QUE WOLF APPLIANCE, INC. PROPORCIONARÁ, YA SEA BAJO ESTA GARANTÍA O BAJO CUALQUIER GARANTÍA QUE RESULTE DE LA APLICACIÓN DE LA LEY. WOLF APPLIANCE, INC. NO SE HACE RESPONSABLE POR LOS DAÑOS INDIRECTOS O INCIDENTALES DERIVADOS DE LA VIOLACIÓN DE ESTA GARANTÍA O CUALQUIER OTRA GARANTÍA, YA SEA EXPRESA, IMPLÍCITA O LEGAL.

Algunos estados no permiten la exclusión o limitación de daños incidentales o consecuentes, por lo tanto la limitación o exclusión anterior podrían no aplicarse en su caso. Esta garantía le otorga derechos legales específicos, y usted también puede tener otros derechos legales que varían entre estados.

Para recibir las partes o el servicio y el nombre del servicio certificado de fábrica de Wolf más cercano a usted, póngase en contacto con Wolf Appliance, Inc., P.O. Box 44848, Madison, WI 53744; eche un vistazo a la sección de contacto y servicio técnico en nuestro sitio web, wolfappliance.com, envíenos un correo electrónico a customerservice@subzero.com o llame al 800-222-7820.

*Las puertas, paneles, manijas, estructuras de acero inoxidable y superficies internas están cubiertas por una garantía limitada de 60 días sobre piezas y mano de obra, por defectos cosméticos.

*Los filtros de repuesto para los kits de circulación de la campana de ventilación no están cubiertos por la garantía del producto.



Table des matières

- 4 Précautions de sécurité
- 5 Caractéristiques du tiroir chauffe-tasses
- 6 Fonctionnement du tiroir chauffe-tasses
- 8 Conseils d'entretien
- 9 Dépannage
- 11 Garantie de Wolf

Service à la clientèle

Le numéro de modèle et le numéro de série sont imprimés sur la fiche d'enregistrement du produit ci-jointe. Les deux numéros sont aussi indiqués sur la plaque signalétique du produit. Reportez-vous à la page 5 pour connaître l'emplacement de la plaque signalétique. Pour les besoins de la garantie, vous devrez aussi avoir la date d'installation et le nom de votre dépositaire Wolf autorisé. Inscrivez ces renseignements ci-dessous pour consultation ultérieure.

Si votre produit a besoin d'être réparé, assurez-vous d'utiliser un fournisseur de service certifié par l'usine Wolf recommandé par notre centre de service à la clientèle, ou sélectionnez-en un parmi la liste de fournisseurs disponibles à wolfappliance.com/locator. Tous les fournisseurs de service certifiés par l'usine sont soigneusement sélectionnés et rigoureusement formés par nous.

RENSEIGNEMENTS SUR LE SERVICE

Numéro de modèle

Numéro de série

Date de l'installation

Nom du service certifié

Numéro du service certifié

Dépositaire autorisé

Numéro du dépositaire

Remarque importante

Pour s'assurer que ce produit est installé et utilisé en toute sécurité et aussi efficacement que possible, prenez note des types de renseignement mis en évidence tout au long de ce guide :

REMARQUE IMPORTANTE met en évidence des renseignements qui sont particulièrement importants.

MISE EN GARDE indique une situation où une blessure mineure ou des dommages au produit peuvent se produire si les directives ne sont pas respectées.

AVERTISSEMENT décrit un danger qui peut causer une blessure grave ou la mort si les précautions ne sont pas respectées.

REMARQUE IMPORTANTE : tout au long de ce guide, les dimensions entre parenthèses sont en millimètres à moins d'indication contraire.

Merci

Merci de votre achat. Nous nous réjouissons à l'idée de faire partie de votre résidence pendant des décennies à venir. À titre d'entreprise familiale de troisième génération, nous avons un intérêt personnel dans la préparation des aliments de votre famille. Nous avons bâti notre entreprise et notre réputation en aidant les familles à servir les meilleurs aliments qui soient.

Grâce à votre achat, vous obtiendrez l'une des garanties les plus robustes de l'industrie des appareils électroménagers. Prenez un moment pour lire la déclaration de garantie complète à la page 11. Il est aussi important d'enregistrer votre appareil Wolf pour vous assurer de ne pas manquer les avantages exclusifs offerts aux propriétaires, comme l'assurance que vous serez pris en charge dans le cas peu probable où un service serait nécessaire durant la période de garantie et en vue d'avoir une preuve d'achat en cas de réclamation d'assurance habitation. Vous pouvez effectuer l'enregistrement de l'une des façons suivantes :

- En postant la fiche d'enregistrement du produit Wolf dûment remplie.
- En enregistrant votre appareil en ligne à wolfappliance.com/register et en créant un compte personnalisé My Sub-Zero/Wolf avec le numéro de série de votre produit.
- Par téléphone en appelant le service à la clientèle de Wolf au 800-222-7820.

À titre de propriétaire Wolf, vous pouvez compter sur un soutien continu, jour après jour. Notre centre de service à la clientèle est offert 24 heures par jour, sept jours par semaine et doté d'employés experts en produit bien informés dans notre usine de Madison au Wisconsin. En cas de besoin, composez simplement le 800-222-7820 et parlez avec un de nos experts en produit. Ils vous aideront à résoudre tout problème que vous pourriez avoir.

Nous sommes confiants que ce guide répondra à vos questions au sujet des caractéristiques, du fonctionnement et de l'entretien de votre Wolf, mais si vous avez des questions supplémentaires, communiquez avec nous au 800-222-7820 ou visitez-nous en ligne à wolfappliance.com.



PRÉCAUTIONS DE SÉCURITÉ

Ce l'appareil a été conçu pour atteindre les normes reconnues dans les domaines de la technologie et de la sécurité et a été conçu pour une utilisation à la maison pour la préparation des aliments. Il n'a pas été conçu pour une utilisation par des personnes de capacités physiques, sensorielles ou intellectuelles réduites, ou par des personnes manquant d'expérience ou de connaissances, à moins que supervisées ou ayant reçu des instructions concernant l'utilisation de l'appareil par une personne responsable de leur sécurité. Une utilisation correcte est essentielle pour éviter les dommages ou les accidents.

L'installation et la connexion à l'alimentation électrique doivent être effectuées par un électricien qualifié, conformément aux instructions d'installation fournies.

Veillez conserver ce guide pour toute référence ultérieure. Si vous vendez l'appareil ou le transmettez à un tiers, veuillez veiller à joindre les instructions à l'appareil, avec les instructions d'installation.

Ce produit est destiné à un usage domestique uniquement.

MESURES DE PROTECTION IMPORTANTES

Pendant l'utilisation d'appareils électriques, des précautions de sécurité de base doivent toujours être respectées, y compris :

- Lire toutes les instructions.
- Ne pas toucher les surfaces chaudes. Utilisez les poignées ou les boutons.
- Pour vous protéger contre les chocs électriques, ne pas immerger le cordon ou la fiche dans l'eau ou dans tout autre liquide.
- Une surveillance attentive est nécessaire lorsqu'un appareil est utilisé par des enfants ou à leur proximité.
- Débranchez-le de la prise lorsque vous ne l'utilisez pas et avant de le nettoyer. Laissez-le refroidir avant d'installer ou de retirer des pièces.
- Ne faites pas fonctionner un appareil avec une prise ou un cordon d'alimentation endommagé, ou si l'appareil ne fonctionne pas correctement ou s'il a été endommagé de quelque manière que ce soit. Retournez l'appareil au centre de service autorisé le plus proche pour tout examen, réparation ou réglage.
- L'utilisation d'accessoires non recommandés par le fabricant de l'appareil peut provoquer des blessures.
- N'utilisez pas en extérieur.
- Ne laissez pas le cordon pendre sur le rebord d'une table ou d'un comptoir, ni toucher des surfaces chaudes.
- Ne placez pas sur ou à proximité d'un brûleur électrique ou à gaz chaud, ou dans un four chaud.
- Une extrême prudence doit être utilisée lors du déplacement d'un appareil contenant de l'huile ou d'autres liquides chauds.
- Branchez toujours la prise sur l'appareil en premier, puis branchez la prise murale. Pour le débrancher, placez tous les boutons sur la position « arrêt », puis retirez la fiche de la prise murale.
- N'utilisez pas l'appareil pour des usages autres que celui prévu.
- Conservez ces instructions.

Caractéristiques du tiroir chauffe-tasses

CARACTÉRISTIQUE	
1	Plaque signalétique du produit
2	Panneau de commande caché
3	Glissières du tiroir à extension complète
4	Doublure de tiroir amovible
5	Ouverture de tiroir pousser-tirer
6	Devant du tiroir (acier inoxydable ou noir)

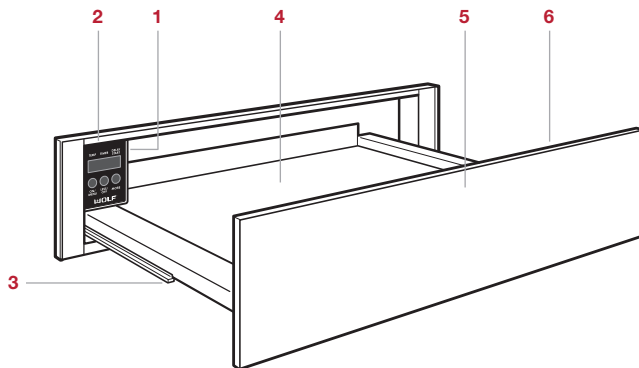

Tiroir chauffe-tasses (CW24/S illustré).

Comment commencer

Avant de commencer à utiliser votre nouveau tiroir chauffe-tasses, veuillez prendre quelques minutes pour lire ce guide d'utilisation et d'entretien. Il est dans votre intérêt de vous familiariser avec les pratiques de sécurité, les caractéristiques, le fonctionnement et les recommandations d'entretien de votre tiroir chauffe-tasses.

Pour s'assurer que toute l'huile résiduelle du processus de fabrication a été enlevée, nettoyez le tiroir chauffe-tasses à fond avec de l'eau chaude et un détergent doux avant de l'utiliser. Rincez et séchez avec un chiffon doux. Reportez-vous aux conseils d'entretien à la page 8.

Panneau de commande

Le panneau de commande électronique comprend des commandes tactiles et un affichage visuel. Reportez-vous à l'illustration ci-dessous. Le panneau de commande est caché lorsque le tiroir chauffe-tasses est fermé. Ouvrez le tiroir pour accéder au panneau de commande.

Les commandes comprennent la température, la minuterie et les réglages de mise en marche différée en option. La température peut être réglée entre 85 °F (30 °C) et 175 °F (80 °C). Le tiroir chauffe-tasses comprend aussi un arrêt automatique et un mode Shabbath.

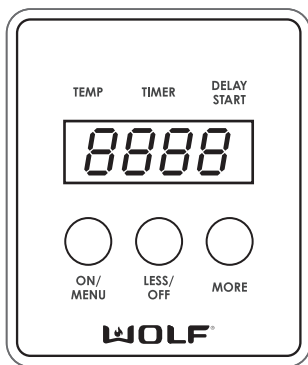

Panneau de commande.

Fonctionnement

Les commandes font défiler les réglages de la température, la minuterie et de mise en marche différée en option. TEMP et TIMER (minuterie) doivent être réglés pour que l'unité puisse être mise en marche. DELAY START (mise en marche différée) est une fonction en option, cependant, si un délai n'est pas sélectionné, l'unité se mettra immédiatement en marche et fonctionnera pendant la durée du réglage TIMER (minuterie).

Réglage des commandes :

- 1 Touchez à ON/MENU (marche/menu). L'écran s'allume et TEMP est illuminé.
- 2 Touchez à MORE (plus) ou LESS/OFF (moins/arrêt) pour régler la température désirée.
- 3 Une fois la température réglée, touchez à ON/MENU (marche/menu) pour passer au réglage suivant. TIMER (minuterie) s'illumine.
- 4 Touchez à MORE (plus) ou LESS/OFF (moins/arrêt) pour régler la durée de fonctionnement désirée.
- 5 Une fois la durée réglée, touchez à ON/MENU (marche/menu) pour passer au réglage suivant. DELAY START (mise en marche différée) s'illumine.
- 6 Touchez à MORE (plus) ou LESS/OFF (moins/arrêt) pour modifier l'heure de mise en marche différée, si vous le désirez.
- 7 Touchez à ON/MENU (marche/menu) pour commencer le fonctionnement.
- 8 L'unité s'éteindra automatiquement à la fin de la durée du fonctionnement. Touchez à LESS/OFF (moins/arrêt) pour éteindre l'unité à tout moment.



Shabbath

Cet appareil est certifié par Star-K pour répondre à des règlements religieux rigoureux relativement à des directives précises se trouvant sur www.star-k.org.

Shabbath prend priorité sur la fonction d'arrêt automatique. La fonction Shabbath doit être réinitialisée après une panne de courant.

Réglage du mode Shabbath :

- 1 L'unité étant éteinte, touchez et tenez ON/MENU (marche/menu) et MORE (plus) jusqu'à ce que le tiroir chauffe-tasses se mette en marche.
- 2 « SAB » sera illuminé sur l'écran lorsque l'unité est en mode Shabbath. L'unité fonctionnera de façon continue à 175 °F (80 °C) jusqu'à ce qu'elle soit éteinte.
- 3 Touchez et tenez ON/MENU (marche/menu) et LESS/OFF (moins/arrêt) jusqu'à ce que l'unité s'éteigne.

Conseils d'entretien

NETTOYAGE	
Acier inoxydable	Utilisez un nettoyant non abrasif pour l'acier inoxydable et appliquez-le avec un chiffon doux non pelucheux. Pour faire ressortir le lustre naturel, essuyez légèrement la surface avec un chiffon en microfibres humecté d'eau suivi d'un chamois à polir sec. Suivez toujours le grain de l'acier inoxydable.
Verre noir	Pulvérisez du nettoyant à vitre sur un chiffon propre.
Panneau de commande	Utilisez un dégraissant pulvérisé pour éliminer les empreintes de doigts et les taches de nourriture. Pulvérisez sur un chiffon avant d'essuyer le panneau. REMARQUE IMPORTANTE : ne pulvérisez pas les produits à nettoyer directement sur le panneau de commande.
Intérieur	Essuyez avec un chiffon doux et humide. La doublure du tiroir peut être retirée pour la nettoyer. Pour la retirer, ouvrez le tiroir complètement, tirez la doublure vers le haut et l'extérieur. Nettoyez l'intérieur et la doublure du tiroir avec de l'eau chaude et un détergent doux.
Glissières de tiroir	Retirez les débris des glissières du tiroir. Essuyez avec un chiffon doux et sec.

Dépannage

Le tiroir chauffe-tasses ne fonctionne pas.

- Assurez-vous qu'il y ait du courant.
- Vérifiez l'alimentation électrique vers le tiroir chauffe-tasses et assurez-vous que le disjoncteur est en marche.

Le tiroir ne glisse pas uniformément.

- Le tiroir est désaligné. Tirez le tiroir complètement et fermez-le à fond pour le réaligner.
- Le tiroir est trop chargé. Réduisez le poids à moins de 25 lb (11 kg).
- Redistribuez le contenu pour équilibrer la charge.

Service

- Préservez la qualité intégrée dans votre produit en communiquant avec un service Wolf certifié par l'usine. Pour obtenir le nom du centre de service Wolf certifié par l'usine le plus près, consultez la section Contact et assistance de notre site Web, wolfappliance.com ou appelez le service à la clientèle de Wolf au 800-222-7820.
- Avant d'appeler pour obtenir du service, ayez en main les numéros de modèle et de série de votre produit. Les deux numéros sont indiqués sur la plaque signalétique du produit. Reportez-vous à la page 5 pour connaître l'emplacement de la plaque signalétique.
- Pour les besoins de la garantie, vous devrez aussi avoir la date d'installation et le nom de votre dépositaire Wolf autorisé. Ces renseignements doivent être notés à la page 2 de ce guide.

Garantie limitée résidentielle Wolf Appliance

POUR UTILISATION RÉSIDENIELLE

GARANTIE COMPLÈTE DE DEUX ANS*

Pendant deux ans à compter de la date d'installation originale, cette garantie de produit Wolf Appliance couvre toutes les pièces et la main d'œuvre pour réparer ou remplacer, selon un usage résidentiel normal, toute partie du produit qui s'avérerait défectueuse en vertu des matériaux ou de la fabrication. Tout service fourni par Wolf Appliance en vertu de la garantie ci-dessus doit être effectué par un centre de service Wolf certifié par l'usine, à moins d'indication contraire de la part de Wolf Appliance, Inc. Le service sera fourni pendant les heures normales d'affaires.

GARANTIE LIMITÉE DE CINQ ANS

Pendant cinq ans à compter de la date originale d'installation, Wolf Appliance réparera les pièces suivantes qui s'avèreront défectueuses en vertu des matériaux ou de la fabrication : les brûleurs au gaz (sauf l'apparence), les éléments de chauffage électrique, les moteurs de soufflerie (hottes de ventilation), les circuits de contrôle électronique, les tubes magnétrons et les génératrices à induction. Si le propriétaire utilise le service Wolf certifié en usine, le fournisseur de service réparera ou remplacera ces pièces et le propriétaire paiera pour tous les autres frais, y compris la main d'œuvre. Si le propriétaire utilise un service non certifié, il doit communiquer avec Wolf Appliance, Inc. (avec les renseignements ci-dessous) pour obtenir des pièces réparées ou de rechange. Wolf Appliance ne remboursera pas le propriétaire pour les pièces achetées d'un service non certifié ou d'autres sources.

CONDITIONS S'APPLIQUANT À CHAQUE GARANTIE

La garantie s'applique uniquement aux produits installés pour un usage résidentiel normal. La garantie s'applique seulement aux produits installés dans l'un des cinquante états des États-Unis, dans le District of Columbia ou les dix provinces du Canada. Cette garantie ne couvre pas les pièces ou la main d'œuvre pour corriger tout défaut causé par de la négligence, un accident ou une utilisation, un entretien, une installation, un service ou une réparation inappropriés.

LES REMÈDES DÉCRITS CI-DESSUS POUR CHAQUE GARANTIE SONT LES SEULS QUI SONT OFFERTS PAR WOLF APPLIANCE, INC. EN VERTU DE CETTE GARANTIE OU EN VERTU DE TOUTE GARANTIE DÉCOULANT DE L'OPÉRATION DE LA LOI. WOLF APPLIANCE, INC. NE SERA PAS RESPONSABLE DES DOMMAGES INDIRECTS OU CONSÉCUTIFS DÉCOULANT DE LA VIOLATION DE CETTE GARANTIE OU DE TOUTE GARANTIE, EXPRESSE, IMPLICITE OU LÉGALE.

Certaines provinces ne permettent pas l'exclusion ou la restriction des dommages indirects ou consécutifs, par conséquent, la limite ou l'exclusion ci-dessus peut ne pas s'appliquer à votre cas. Cette garantie vous confère des droits légaux précis et vous pouvez aussi avoir d'autres droits légaux qui peuvent varier d'une province à l'autre.

Pour obtenir des pièces et/ou du service et le nom du centre de service Wolf certifié par l'usine le plus près de chez vous, communiquez avec Wolf Appliance, Inc., P.O. Box 44848, Madison, WI 53744 É.-U. ; consultez la section Contact et assistance de notre site Web, wolfappliance.com, envoyez-nous un courriel à customerservice@subzero.com ou composez le 800-222-7820.

*L'acier inoxydable (les portes, les panneaux, les poignées, les cadres et les surfaces intérieures) est couvert par une garantie limitée de 60 jours sur les pièces et la main d'œuvre pour toute défectuosité cosmétique.

*Les filtres de rechange pour les trousse de recirculation de hotte ne sont pas couverts par la garantie du produit.





WOLF APPLIANCE, INC. P.O. BOX 44848 MADISON, WI 53744 WOLFAPPLIANCE.COM 800.222.7820

9003943 REV-A

1/2015

