

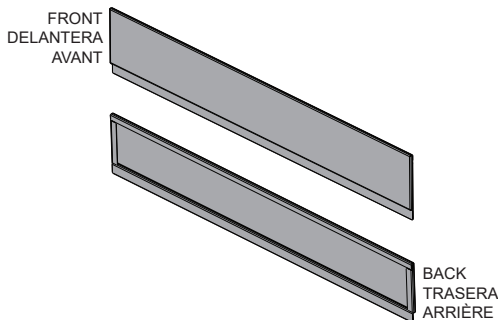
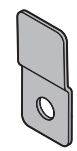
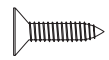

BACKGUARD KIT - FRONT CONTROL FREESTANDING RANGES
KIT PROTECCIÓN TRASERA - ESTUFA INDEPENDIENTE CON CONSOLA FRONTAL
KIT DE DOSSIER - CUISINIÈRE AUTONOME AVEC COMMANDE AVANT

Backguard (1) Retaguardia (1) Arrière-garde (1)	 <p>FRONT DELANTERA AVANT</p> <p>BACK TRASERA ARRIÈRE</p>
Hanging brackets (2) Soportes colgantes (2) Supports de suspension (2)	
Wall anchors (2) Anclajes de pared (2) Chevilles murales (2)	
Double-sided tape strips (6) Tiras de cinta de doble cara (6) Bandes adhésives double face (6)	

⚠ WARNING Disconnect electrical power to range before beginning installation. Before servicing any part of the appliance, make sure the appliance is off and the surfaces are cool. Attempting to service the appliance while hot may cause burns or other injury.

⚠ ADVERTENCIA Desconecte el suministro eléctrico a la estufa antes de comenzar con la instalación. Antes de realizar el servicio a cualquier pieza del electrodoméstico, asegúrese de que el electrodoméstico esté apagado y de que las superficies estén frías. Intentar realizar el servicio al electrodoméstico mientras todavía está caliente puede causar quemaduras u otras lesiones.

⚠ AVERTISSEMENT Débranchez l'alimentation électrique de la cuisinière avant de commencer l'installation. Avant de réparer une pièce de l'appareil, assurez-vous que l'appareil est éteint et que les surfaces sont froides. Tenter de réparer l'appareil lorsqu'il est chaud peut causer des brûlures ou d'autres blessures.

Prepare for installation

The backguard attaches to the wall behind the range. Two installation methods are provided: hanging the backguard onto two wall-mounted brackets, or using double-sided tape to mount the backguard to the wall.

Install and level the range before making installation markings on the wall behind the appliance.

IMPORTANT! The installed backguard must not sit flush on the rear vent. Prepare to leave at least 3mm clearance from the top of the rear vent to the bottom of the backguard in order to maintain proper airflow from the vent.

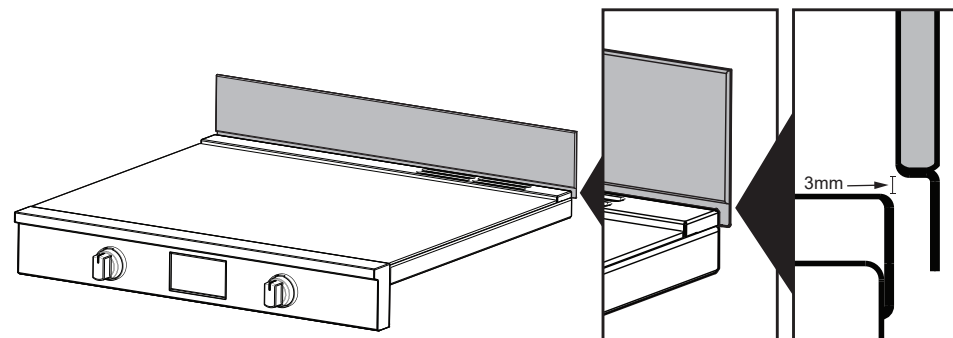

Prepárese para la instalación

La protección trasera se adhiere a la pared detrás de la estufa. Se proporcionan dos métodos de instalación: colgar la protección trasera en dos soportes montados en la pared o usar cinta adhesiva de doble cara para montar la protección trasera en la pared.

Instale y nivele la estufa antes de hacer las marcas de instalación en la pared detrás del electrodoméstico.

IMPORTANT! La protección trasera instalada no debe asentarse al ras de la ventilación trasera. Prepárese para dejar un espacio de al menos 3 mm desde la parte superior de la ventilación trasera hasta la parte inferior de la protección trasera para mantener el flujo de aire adecuado desde la ventilación.

Préparer l'installation

Le dossier se fixe au mur derrière la cuisinière. Deux méthodes d'installation sont fournies : accrocher le dossier sur deux supports muraux ou utiliser du ruban adhésif double face pour monter le dossier au mur.

Installez et nivelez la cuisinière avant de faire des marques d'installation sur le mur derrière l'appareil.

IMPORTANT! Le dossier installé ne doit pas affleurer l'évent arrière. Préparez-vous à laisser un dégagement d'au moins 3 mm entre le haut de l'évent arrière et le bas du dossier afin de maintenir une bonne circulation d'air depuis l'évent.

Installation with wall brackets
Instalación con soportes de pared
Installation avec supports muraux

Locate and level desired position of backguard, leaving 3mm minimum clearance. Mark location.

Ubique y nivele la posición deseada de la protección trasera, dejando un espacio libre mínimo de 3 mm. Marcar ubicación.

Localisez et nivelez la position souhaitée du dossier, en laissant un dégagement minimum de 3 mm. Marquer l'emplacement.



Locate and mark wall anchor locations for brackets. The backguard hangs on installed brackets (see side view).

Ubique y marque las ubicaciones de los anclajes de pared para los soportes. La protección trasera cuelga de los soportes instalados (ver vista lateral).

Localisez et marquez les emplacements des ancrages muraux pour les supports. Le dossier est suspendu aux supports installés (voir vue latérale).

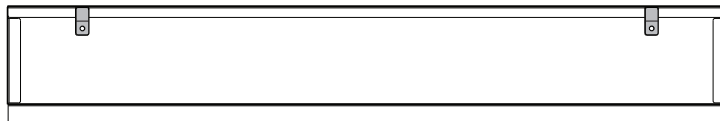
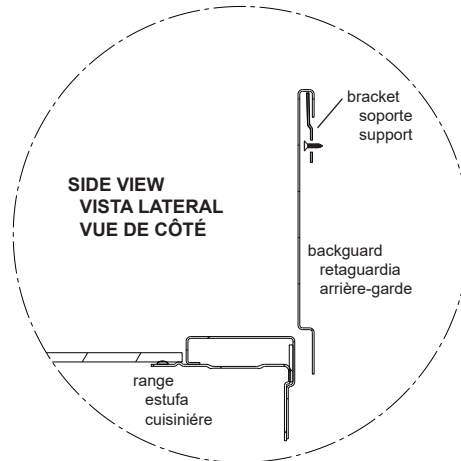

Install brackets and slide backguard into place.

Instale los soportes y deslice la protección trasera en su lugar.

Installez les supports et glissez le dossier en place.

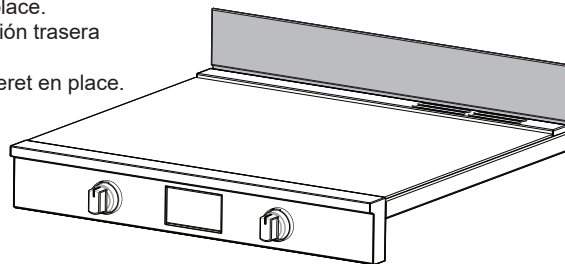

Installation with adhesive strips
Instalación con tiras adhesivas
Pose avec bandes adhésives

Locate and level desired position of backguard, leaving 3mm minimum clearance. Mark location.

Ubique y nivele la posición deseada de la protección trasera, dejando un espacio libre mínimo de 3 mm. Marcar ubicación.

Localisez et nivelez la position souhaitée du dossier, en laissant un dégagement minimum de 3 mm. Marquer l'emplacement.

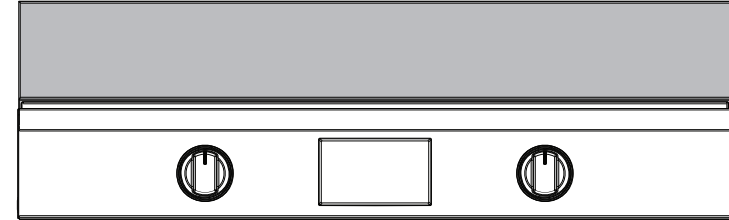

Make sure wall behind range is clean and dry. Attach all adhesive strips to back of backguard.

Asegúrese de que la pared detrás de la cocina esté limpia y seca. Fije todas las tiras adhesivas a la parte posterior de la protección trasera.

Assurez-vous que le mur derrière la cuisinière est propre et sec. Fixez toutes les bandes adhésives à l'arrière du dossier.

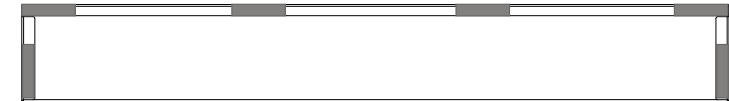

Remove backs from adhesive strips. Align the backguard to the markings. Press against wall for 10 seconds to securely adhere.

Retire la parte posterior de las tiras adhesivas. Alinee la protección trasera con las marcas. Presione contra la pared durante 10 segundos para adherirse de forma segura.

Retirez le dos des bandes adhésives. Alineez le dossier sur les repères. Appuyez contre le mur pendant 10 secondes pour bien adhérer.

